

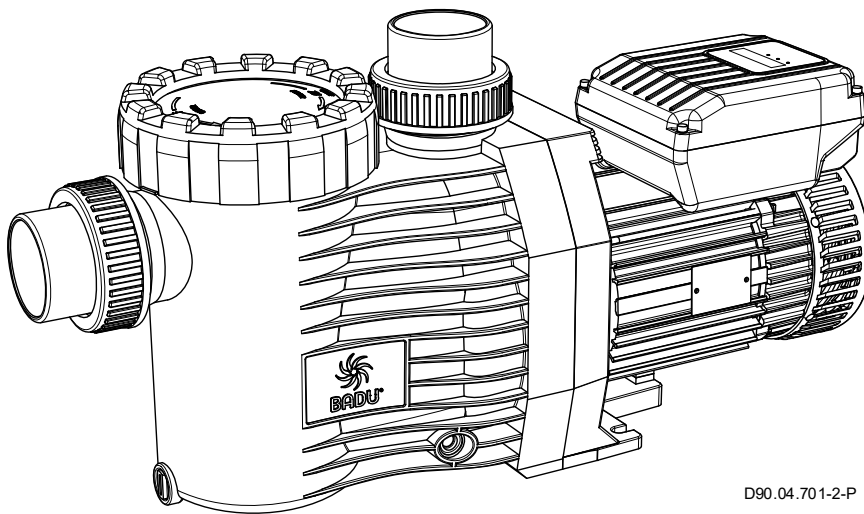

- DE Pumpendatenblatt
- EN Pump data sheet
- FR Fiche technique pompe
- NL Pompagegevens
- IT Documentazione pompa
- ES Ficha técnica de la bomba
- FI Pumpun tekninen tietolehti
- SV Pumpdatablad
- NO Pumpedatablad
- DA Pumpedatablad

BADU® Gamma Eco VS



D90.04.701-2-P





BADU® ist eine Marke der
SPECK Pumpen Verkaufsgesellschaft GmbH

Hauptstraße 3
91233 Neunkirchen am Sand, Germany

Telefon 09123 949-0
Telefax 09123 949-260
info@speck-pumps.com
www.speck-pumps.com

Alle Rechte vorbehalten.

Inhalte dürfen ohne schriftliche Zustimmung von SPECK Pumpen Verkaufsgesellschaft GmbH weder verbreitet, vervielfältigt, bearbeitet noch an Dritte weitergegeben werden.

Dieses Dokument sowie alle Dokumente im Anhang unterliegen keinem Änderungsdienst!

Technische Änderungen vorbehalten!

UKCA: Comply Express Ltd, Unit C2 Coalport House, Stafford Park 1, Telford, TF3 3BD, UK

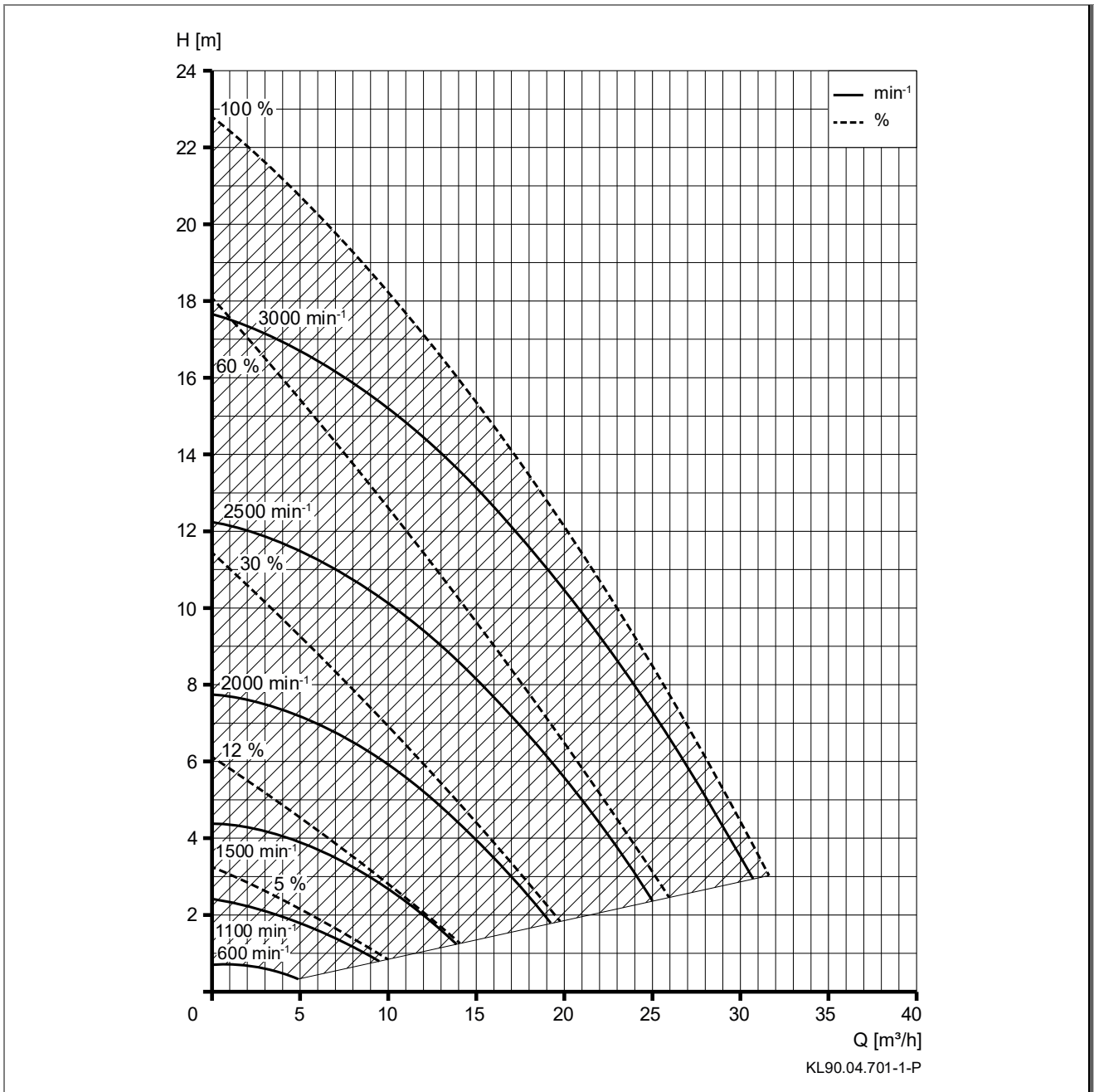
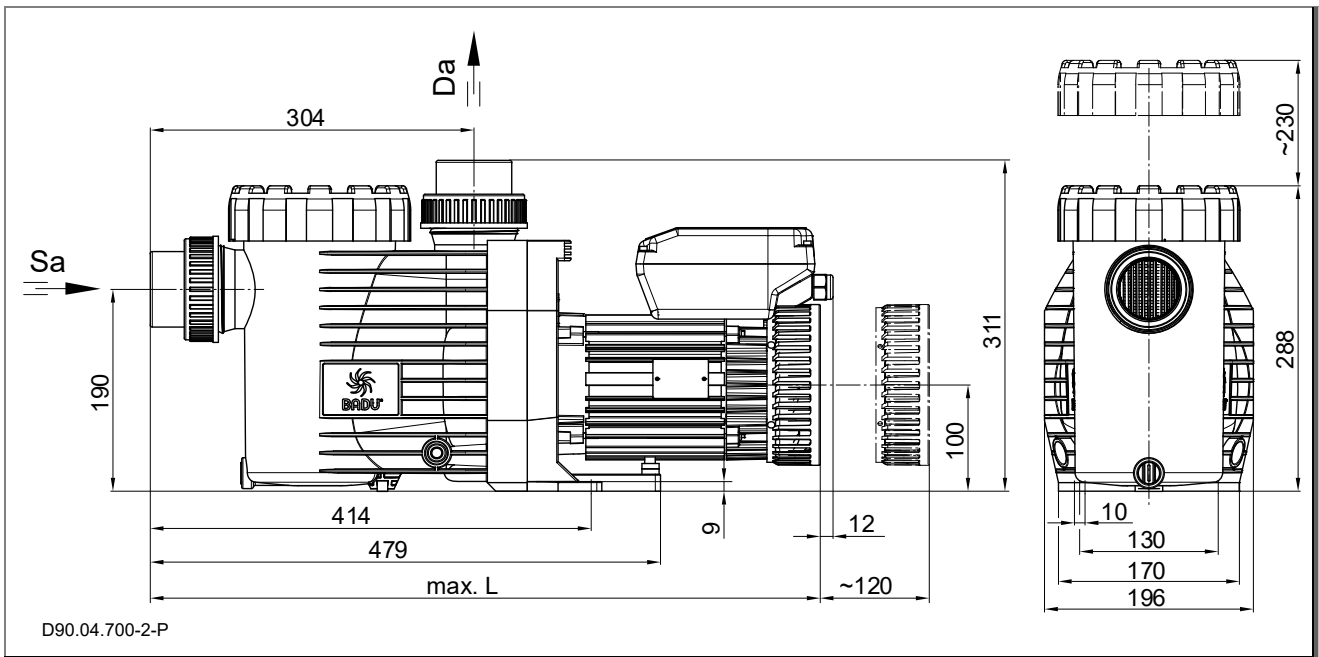

TD 50 Hz	Sa [mm/Rp]	Da [mm/Rp]	d-Saug [mm]	d-Druck [mm]	max. L [mm]
BADU Gamma Eco VS	63/2	63/2	63	63	629

1~ 230 V

TD 50 Hz	n [min ⁻¹]	P ₁ [kW]	P ₂ [kW]	I [A]	Lpa (1m) [dB(A)]	Lwa [dB(A)]	m [kg]	WSK/PTC
BADU Gamma Eco VS	600	0,03	0,01	0,50	34,5	43	11,4	●/○
BADU Gamma Eco VS	3000	1,40	1,10	6,10	61,9	70	11,4	●/○
BADU Gamma Eco VS	3400*	1,40	1,10	6,10	64,2	72	11,4	●/○

TD 50 Hz	n [min ⁻¹]	H _{max} [m]	SP	Hs [m]	H _Z [m]	IP	W-KI	T [°C]	P-GHI [bar max.]
BADU Gamma Eco VS	600	0,7	○	-	3	55	F	40(60)	2,5
BADU Gamma Eco VS	3000	17,7	●	3	3	55	F	40(60)	2,5
BADU Gamma Eco VS	3400*	22,8	●	3	3	55	F	40(60)	2,5

- * Bei Betriebsart „konstante Leistung“
- * At operation mode „constant performance“
- * Mode de fonctionnement „puissance constante“
- * Bedrijfsmodus „constante capaciteit“
- * Modo operativo „potenza costante“
- * Modo operativo „potencia constante“
- * Käyttötavalla "jatkuva teho"
- * Vid driftsättet "Konstant effekt"
- * Ved driftsmodusen "konstant effekt"
- * Ved driftsmodus "konstant effekt"

HINWEIS

Mitgeltende Dokumente

Zu diesem Pumpendatenblatt gehört die Originalbetriebsanleitung "Normal- und selbstansaugende Pumpen mit/ohne Kunststofflaternen-Ausführung (-AK)". Sie muss für das Bedien- und Wartungspersonal frei zugänglich sein.

Glossar	
TD	Technische Daten
Sa	Sauganschluss
Da	Druckanschluss
d-Saug	Empfohlener Durchmesser der Saugleitung bis 5 m
d-Druck	Empfohlener Durchmesser der Druckleitung bis 5 m
max. L	Maximale Länge der Pumpe
D	Dichte
P ₁	Aufgenommene Leistung
P ₂	Abgegebene Leistung
I	Nennstrom
Lpa (1 m)	Schalldruckpegel in 1 m Entfernung gemessen nach DIN 45635
Lwa	Schalleistung
m	Gewicht
WSK	Wicklungsschutzkontakt oder Motorschutzschalter
PTC	Kaltleiter
H _{max.}	Maximale Förderhöhe
SP	Selbstansaugend
Hs; Hz	Geodätische Höhe zwischen Wasserspiegel und Pumpe
Hs	Maximale Saughöhe
Hz	Maximale Höhe bei Zulaufbetrieb
IP	Schutzart des Motors
W-KI	Wärmeklasse
n	Drehzahl
P-GHI	2,5 bar max. Gehäuseinnendruck/max. Systemdruck
T	Wassertemperatur
●	Ja
○	Nein
T/°C	Erläuterung Wassertemperatur 40 °C (60 °C): 40 °C = gilt für maximale Wassertemperatur im Sinne des GS-Zeichens. (60 °C) = Pumpe ist ohne weiteres für eine maximale Wassertemperatur von 60 °C einsetzbar/ausgelegt.
1~/3~	Geeignet für Dauerbetrieb bei 1~ 220 - 240 V ± 5% 3~ Y/Δ 380 - 420 V/220 - 240 V ± 5% 3~ Y/Δ 660 - 725 V/380 - 420 V ± 5% Für Normspannung geeignet nach DIN IEC 60038; DIN EN 60034

Menüstruktur

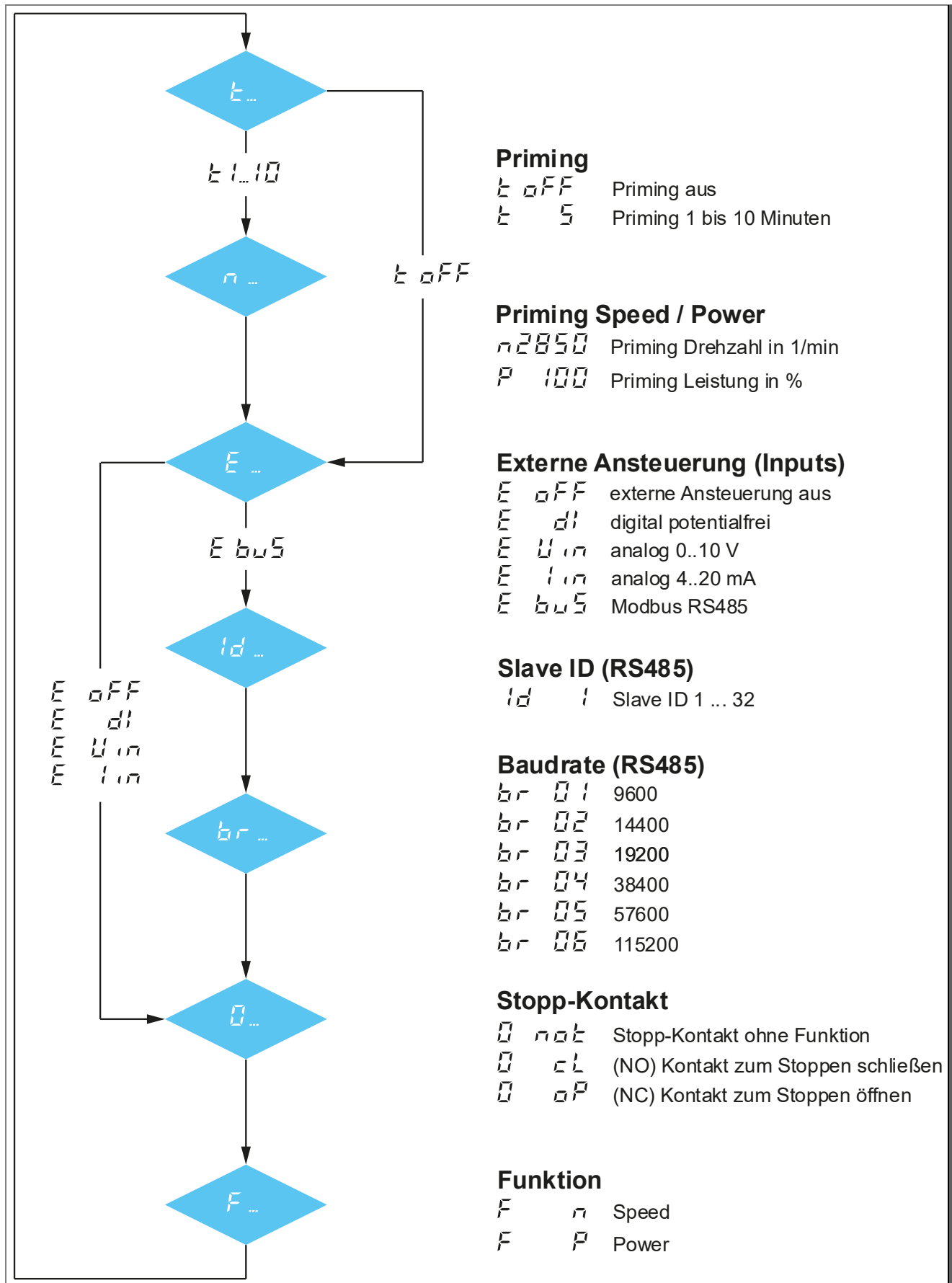

Eine Beschreibung der Bildschirmgrafiken ist den Kapiteln "Bedienung" und "Einstellen der Parameter" zu entnehmen.

Voreinstellungen

Funktion	Konstante Drehzahl *	Konstante Leistung
Preset:	1 = 2000 min ⁻¹ 2 = 2400 min ⁻¹ 3 = 2850 min ⁻¹	1 = 60 % 2 = 80 % 3 = 100 %
Ansaugeschwindigkeit/Ansaugleistung: Ansaugzeit:	= 2850 min ⁻¹ = 5 Minuten	= 100 % = 5 Minuten
Einstellbare Geschwindigkeit/Leistung:	600..3000 min ⁻¹ (in 10 min ⁻¹ Schritten)	5..100 % (in 1 % Schritten)
Einstellbare Ansaugzeit:	oFF, 1..10 Min. (in 1 Min. Schritten)	oFF, 1..10 Min. (in 1 Min. Schritten)
Externe Ansteuerung: Schaltverhalten Eingang „0“: Baudrate „br“	oFF n o t 03	oFF n o t 03

* Die Funktion „konstante Drehzahl“ ist Werkseinstellung.

Bedienoberfläche

	<p>Bedienoberfläche:</p> <p>(1) LED-Display: zeigt die aktuelle Drehzahl/Leistungsstufe des Motors an.</p> <p>(2) 1 2 3 : Zur Auswahl der voreingestellten Drehzahlen/Leistungsstufen (Preset)</p> <p>(3) INFO : Zur Anzeige des aktuellen Verbrauchs und Auswahl der Menüpunkte im Setup</p> <p>(4) S : Zum Einstellen der Parameter</p> <p>(5) ▼ ▲ : Zum Ändern der Drehzahl/Leistungen/Parameter</p> <p>(6) 0 : Zum Stoppen des Motors</p>
	<p>Beim Einschalten der Netzspannung erscheint im Display kurzzeitig die Softwareversion - r 0.0 -</p>

Bedienung

	<p>Bedienung:</p> <p>Mit den Tasten 1 2 oder 3 können die voreingestellten Presets ausgewählt werden. Startet die Pumpe aus dem Stillstand heraus, läuft sie im Ansaugmodus (Priming) an (sofern dieser aktiviert ist) und anschließend mit dem ausgewählten Preset. Solange sich die Pumpe in der Ansaugphase befindet, wandert an der ersten Stelle im Display ein Balken von der unteren, über die mittlere zur oberen Position. Im laufenden Betrieb werden die Presets direkt angefahren, ohne Ansaugmodus. Durch Drücken der Taste 0 wird der Motor gestoppt. Die "Power"-LED blinkt und das Display zeigt oFF an. Ist in den Parametern eine analoge Ansteuerung oder RS485 eingestellt, kann mit der Taste 1 der externe Eingang wieder aktiviert werden, um den Motor zu starten.</p>
--	---

	<p>Einstellen der Presets: Mit den Tasten 1 2 und 3 wird zuerst das gewünschte Preset ausgewählt und danach mit den Tasten ∇ \blacktriangle der Wert verändert. Der eingestellte Wert wird direkt gespeichert und bei erneuter Auswahl des gewünschten Preset angefahren.</p>
<p>Hinweis: Während der Ansaugphase (Priming) kann das Preset nicht verändert werden.</p>	

	<p>Durch Drücken der INFO-Taste wird im Display der aktuelle Leistungsbedarf der Pumpe in Watt angezeigt (P 700). Durch erneutes Drücken wird wieder die Drehzahl bzw. die Leistung in % angezeigt.</p> <p>Das Display der Steuerung schaltet sich nach drei Minuten ohne Aktion ab.</p>
<p>Hinweis: Die Pumpe läuft nach einem Spannungsverlust automatisch wieder mit der zuletzt eingestellten Drehzahl/Leistung an oder bleibt stehen, wenn sie zuvor gestoppt wurde.</p>	

Einstellen der Parameter

	<p>Einstellen der Parameter: Durch Drücken der Taste S für 3 Sekunden wird das Setup-Menü aufgerufen. Dort kann mit der INFO-Taste durch das Menü geblättert werden. Die linken Stellen im Display zeigen den aktuellen Menüpunkt an, die rechten Stellen den dazu gehörigen Einstellwert. Wird die Taste S innerhalb des Menüs gedrückt, werden alle geänderten Werte gespeichert und das Setup-Menü verlassen, der Text S t o r E wird im Display angezeigt.</p>
	<p>Durch Drücken der Taste 0 wird das Setup-Menü ohne Speicherung der geänderten Werte verlassen.</p>

	<p>Ansaugparameter (Priming): Unter dem Menüpunkt t wird die Zeit während der Ansaugphase eingestellt. t o f f = keine Ansaugphase Parameter: oFF, 1 - 10 Minuten Unter dem Menüpunkt n oder P (bei Leistungsregelung) wird die Drehzahl bzw. die Leistung festgelegt.</p>
--	---

	<p>Externe Ansteuerung (Inputs): Im Menüpunkt E kann die externe Ansteuerung aktiviert bzw. deaktiviert werden. oFF = deaktiviert (nur das Bedienfeld ist aktiviert) d i = Digitaleingänge (potentialfrei) aktiviert U n = Analogeingang 0..10 V I n = Analogeingang 4..20 mA b u S = RS485 Modbus-RTU</p>
--	---

	<p>Slave ID: Im Menüpunkt Id kann die Einstellung der Slave ID für Modbus-RTU vorgenommen werden. Einstellbar von 1 - 32</p>
--	---

Baudrate:
 Im Menüpunkt *br* kann die Baudrate für die Kommunikation mit Modbus-RTU eingestellt werden.

br 01 = 9600
br 02 = 14400
br 03 = 19200 (Voreinstellung)
br 04 = 38400
br 05 = 57600
br 06 = 115200

Schaltverhalten "0" (Stopp):
 Unter dem Punkt *0* kann das Schaltverhalten des Digitaleingangs *0* (Stopp) geändert werden. Der externe Stopp funktioniert für alle Ansteuerungsmöglichkeiten.

no = der externe Stopp-Kontakt ist deaktiviert. Bei der Ansteuerung „Digital“ reicht ein Öffnen des GND-Kontaktes zum Stoppen.

cl = (closer/NO) der Antrieb wird bei geschlossenem Stopp-Kontakt gestoppt.

op = (opener/NC) der Antrieb wird bei offenem Stopp-Kontakt gestoppt.

Funktion (Betriebsart):
 In dem Menüpunkt *F* kann zwischen konstanter Drehzahl und konstanter Leistung gewechselt werden.

n: konstante Drehzahl = Einstellung der Drehzahl in min^{-1}

F: konstante Leistung = Einstellung der Leistung in %

Zurücksetzen / Reset:
 Wird die **INFO**-Taste für mindestens 10 Sekunden gedrückt, wird der Antrieb auf die Werkseinstellungen zurückgesetzt. Der Motor stoppt und im Display steht *RESET*.

Das Ein- und Ausschalten der Pumpe sollte entweder über das Tastenfeld oder über das dafür vorgesehene Steuerkabel (Inputs) realisiert werden. Die Netzspannung soll dafür nicht unterbrochen werden. Dies kann über eine BADU Blue, BADU OmniTronic, BADU NetLink oder über ein Koppelrelais geschehen. Das Schalten über die Netzspannung belastet die Elektronik und kann zum vorzeitigen Ausfall der Pumpe führen.

Anschluss externer Steuerungen

Zur externen Ansteuerung der Pumpe ist ein 10-adriges Kabel mit offenem Ende (Adern) vorgesehen. Die Zuordnung der einzelnen Adern zu den Funktionen ist folgender Abbildung zu entnehmen.

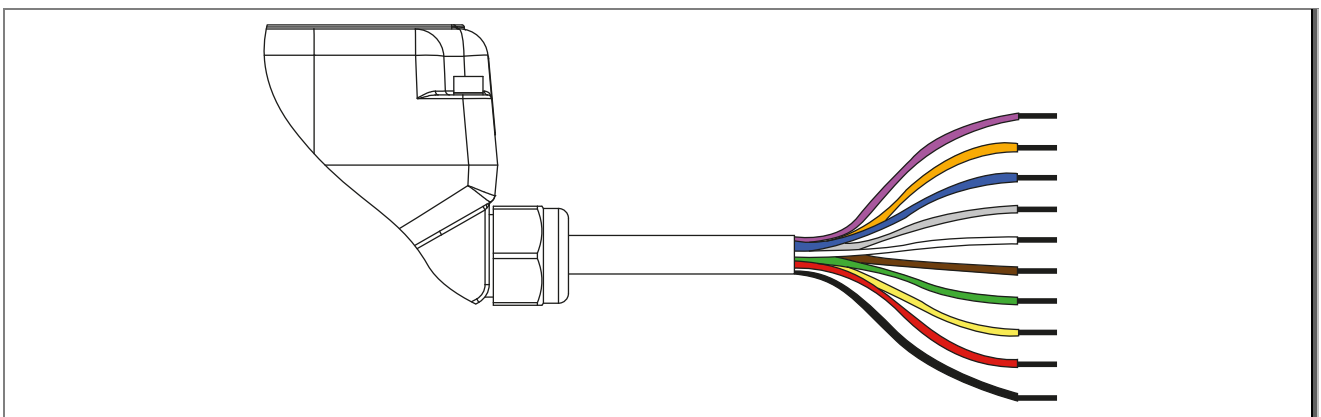

Violett	4..20 mA	Braun	Digital In 1 (DI1)
Orange	0..10 V	Grün	Digital In 2 (DI2)
Blau	AGND	Gelb	Digital In 3 (DI3)
Grau	RS485-A	Rot	Digital In Stopp
Weiß	RS485-B	Schwarz	GND

Anschlussmöglichkeiten

Braun/Grün/Gelb/Rot/Schwarz	Die drei voreingestellten Geschwindigkeiten/Leistungen (Presets) 1-2-3 können über die Eingänge tastend (Impulssignal) aktiviert werden. Zum Stoppen ist der zusätzliche Stopp-Eingang notwendig. Die externen Schaltkontakte müssen potentialfrei ausgeführt sein.
Braun/Grün/Gelb/Schwarz	Die drei voreingestellten Geschwindigkeiten/Leistungen (Presets) 1-2-3 können über die Eingänge schaltend (Dauersignal) aktiviert werden. Die externen Schaltkontakte müssen potentialfrei ausgeführt sein.
Rot/Schwarz	Der Stopp-Eingang kann separat, z.B. zum Anschluss eines Aus-Schalters verwendet werden. Der externe Schaltkontakt muss potentialfrei ausgeführt sein.
Violett/Blau	Die Soll-Drehzahl/Leistung wird über einen Strom von 4..20 mA eingestellt.
Orange/Blau	Die Soll-Drehzahl/Leistung wird über eine Spannung von 0..10 V eingestellt.
Grau/Weiß/Schwarz	Zur Ansteuerung der Pumpe über RS485 mit Modbus RTU Protokoll

Verdrahtungsbeispiele sind unter "Verdrahtungsbeispiele für verschiedene Presets" zu finden.

Werden mehrere Eingänge gleichzeitig geschlossen, werden sie in folgender Reihenfolge ausgeführt:

1. Stopp-Eingang
2. Preset 3
3. Preset 2
4. Preset 1

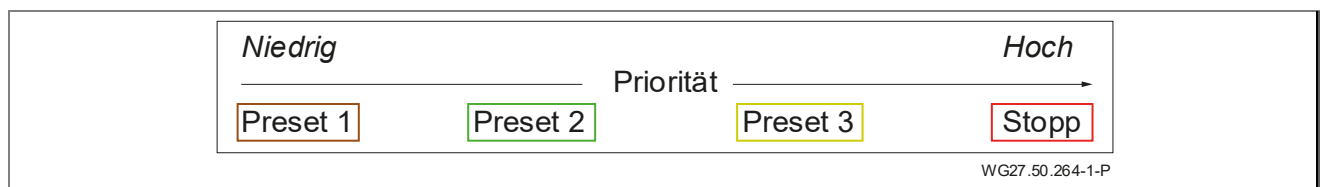

Die Eingänge zur externen Ansteuerung müssen im Einstellungs Menü aktiviert und eingestellt werden. Details sind in den folgenden Unterkapiteln zu finden.

HINWEIS

Ist die Funktion „Priming“ aktiviert, startet die Pumpe aus dem Stillstand heraus immer mit der eingestellten Ansaug-Drehzahl/-Leistung (Priming). Erst nach Ablauf der Ansaugzeit schaltet sie auf die gewünschte Fest-Drehzahl/-Leistung (Priming).

Im laufenden Betrieb werden die Werte direkt angefahren.

Wird die externe Ansteuerung nicht benötigt, müssen die Kabelenden isoliert werden.

HINWEIS

Für das problemlose Zusammenspiel mit Peripheriegeräten, wie z.B. Elektrowärmetauscher oder Dosieranlagen, wird der Einbau eines Strömungswächters mit entsprechender Auswerteeinheit empfohlen. Damit kann auch eine Störmeldung ausgegeben werden.

HINWEIS

Um Fehlfunktionen im Motor zu vermeiden, müssen folgende Punkte unbedingt beachtet werden:

- Die Steuerleitung muss fachlich korrekt verlegt werden. Eine Montage parallel zur eigenen Netzleitung oder anderen Verbrauchern muss vermieden werden.
- Sollten die Steuerleitungen verlängert werden, können Stör-Spannungen an die Eingänge gelangen. Diese müssen zum Beispiel durch Abschirmung verhindert werden. Die Abschirmung soll nur motorseitig mit PE verbunden werden.
- Die Netzkabel verschiedener Betriebsmittel sollen nicht am gleichen Versorgungsstrang betrieben werden.

Verdrahtungsbeispiele für verschiedene Presets

Verdrahtung über digitale Eingänge mit Schaltimpulsen

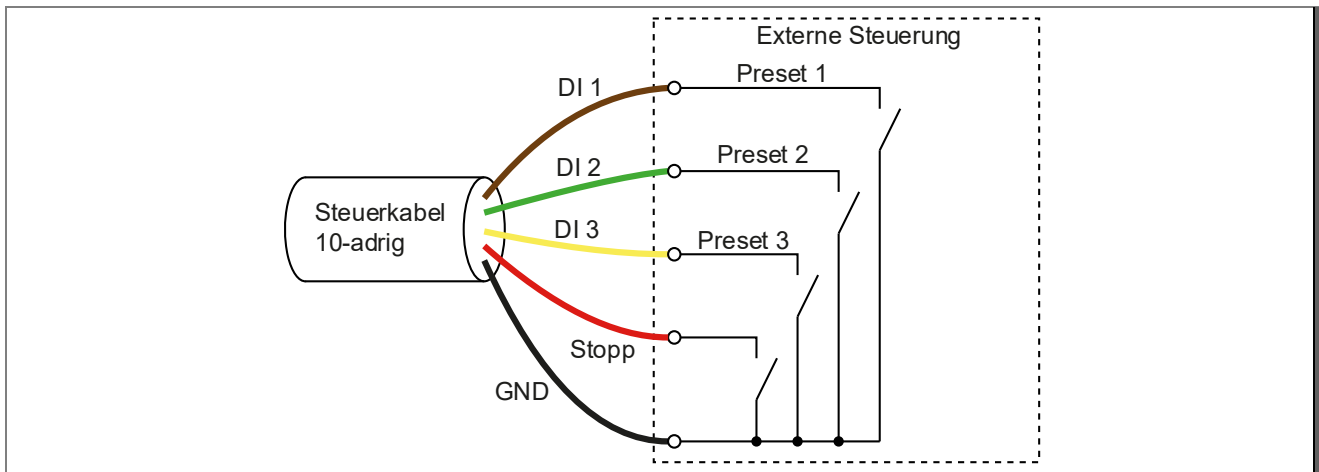

Konfiguration der Pumpe (Siehe "Bedienung" auf Seite 7)

Externe Ansteuerung (Inputs)	$\bar{E} d l$	Digital In (potentialfrei)
Stopp-Kontakt	$\bar{0} c L$	Schließer (NO) zum Stoppen

Die Festdrehzahlen/Werte werden über kurze Schaltimpuls aktiviert. Die Ansteuerung mit Schaltern ist ebenso möglich, es werden dann nur die Schaltflanken ausgewertet.

Zum Stoppen der Pumpe ist ein Schaltimpuls am „Digital In 4“ (Stopp) nötig.

➔ Grafik für Priorität beachten.

Verdrahtung über digitale Eingänge mit Schaltern

In dieser Konfiguration wird kein Stopp-Kontakt benötigt. Die Festdrehzahlen sind aktiv, solange der jeweilige Kontakt geschlossen ist.

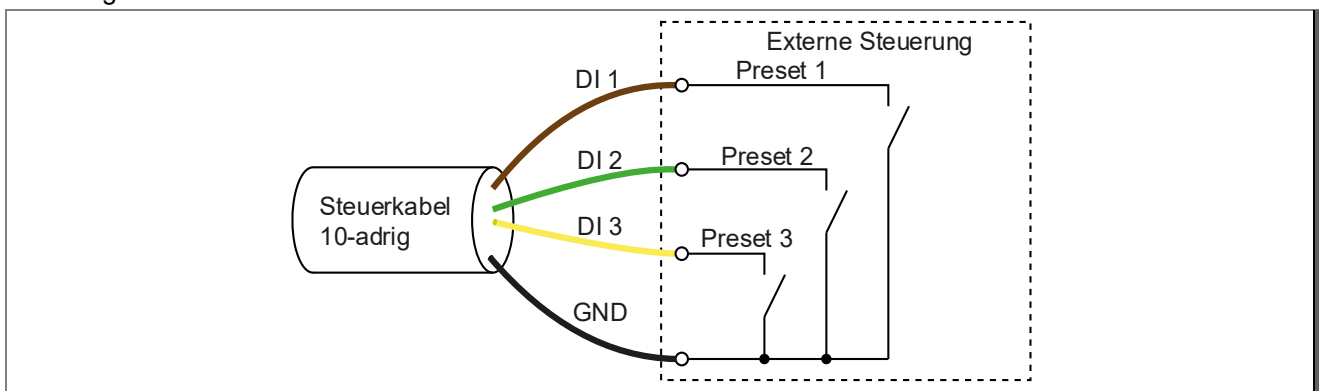

Konfiguration der Pumpe (Siehe "Bedienung" auf Seite 7)

Externe Ansteuerung (Inputs)	$\bar{E} d l$	Digital In (potentialfrei)
Stopp-Kontakt	$\bar{0} n o t$	Kein Stopp-Kontakt

Sollwertvorgabe über die analogen Eingänge

Die Drehzahl und die Leistung der Pumpe können alternativ über die zwei analogen Eingänge eingestellt werden.

0..10 V
4..20 mA

Dabei wird der Soll-Wert für die Drehzahl oder die Leistung stufenlos über eine Spannung (0..10 V) oder einen Strom (4..20 mA) vorgegeben. Die Pumpe übernimmt den Sollwert in Stufen von 10 min^{-1} bzw. in Stufen von 1 %.

Es darf nur eine der beiden Schnittstellen angeschlossen werden.

Sollwert-Vorgabe über die 4..20 mA Schnittstelle

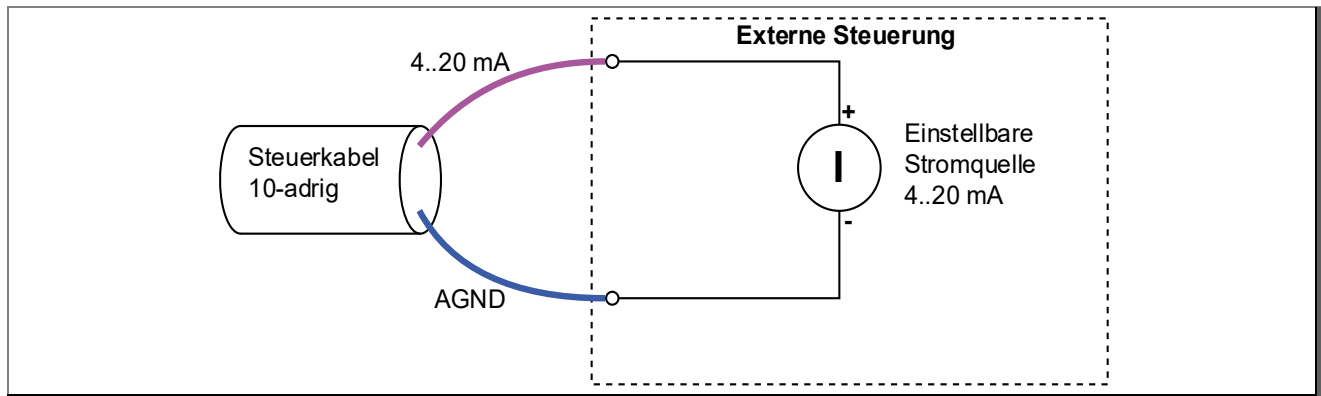

Konfiguration der Pumpe (Siehe "Bedienung" auf Seite 7)

Externe Ansteuerung (Inputs)	$E I_{in}$	Sollwertvorgabe mit Strom $I = 4..20\text{ mA}$
Stopp-Kontakt	$\emptyset not$	Kein Stopp-Kontakt

Sollwert-Vorgabe über die 0..10 V Schnittstelle

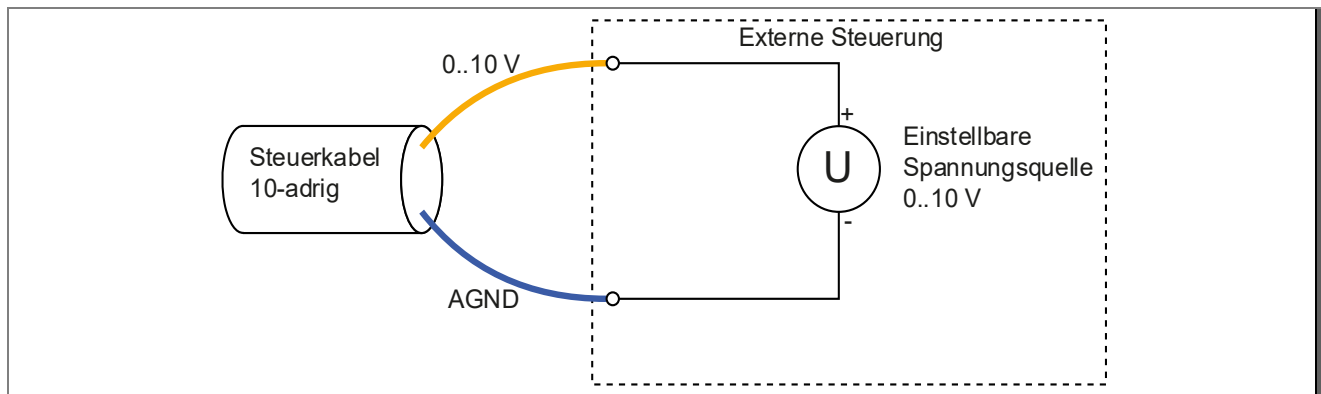

Konfiguration der Pumpe (Siehe "Bedienung" auf Seite 7)

Externe Ansteuerung (Inputs)	$E U_{in}$	Sollwertvorgabe mit Spannung $U = 0..10\text{ V}$
Stopp-Kontakt	$\emptyset not$	Kein Stopp-Kontakt

Sollwert-Vorgabe über die 4..20 mA Schnittstelle mit Stopp-Kontakt

Optional kann der Stopp-Kontakt sowohl als Öffner als auch als Schließer verwendet werden.

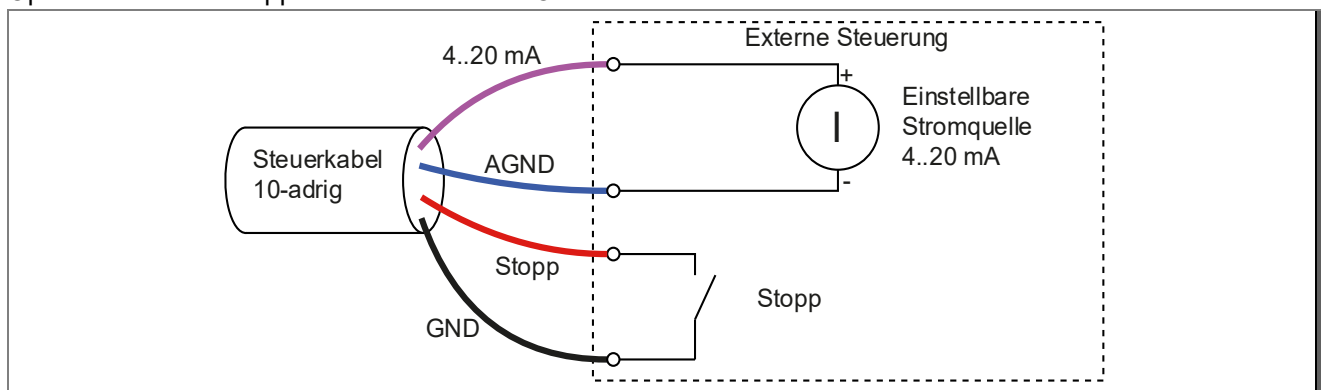

Konfiguration der Pumpe (Siehe "Bedienung" auf Seite 7)

Externe Ansteuerung (Inputs)	$E I_{in}$	Sollwertvorgabe mit Strom $I = 4..20\text{ mA}$
Stopp-Kontakt	$\emptyset cl$	Schließer (NO) zum Stoppen

In diesem Beispiel stoppt die Pumpe, solange der Stopp-Kontakt geschlossen ist.

Sollwert-Vorgabe über die 0..10 V Schnittstelle mit Stopp-Kontakt

Optional kann der Stopp-Kontakt sowohl als Öffner als auch als Schließer verwendet werden.

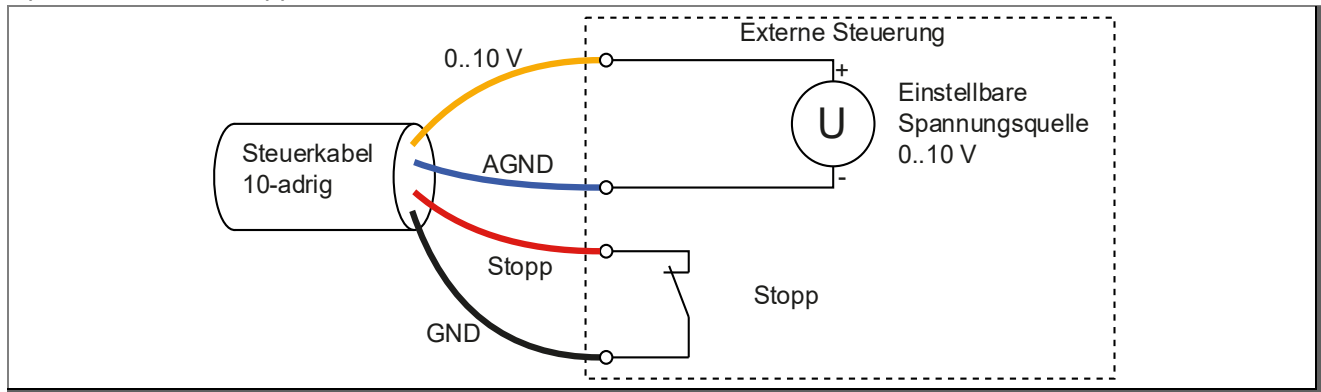

Konfiguration der Pumpe (Siehe "Bedienung" auf Seite 7)

Externe Ansteuerung (Inputs)	$E U , n$	Sollwertvorgabe mit Spannung $U = 0..10 \text{ V}$
Stopp-Kontakt	$\square \square P$	Öffner (NC) zum Stoppen

In diesem Beispiel stoppt die Pumpe, sobald der Stopp-Kontakt geöffnet wird, unabhängig davon, was für ein Signal am analogen Eingang anliegt.

Einstellungen in der externen Steuerung

In der externen Steuerung muss entsprechend den Einstellungen in der Pumpe folgendes eingestellt werden:

- Drehzahlbereich ($0..3000 \text{ min}^{-1}$) oder Leistungsbereich ($0..100 \%$)
- analoge Schnittstelle $0..10 \text{ V}$ oder $4..20 \text{ mA}$

Stehen in der externen Steuerung Strom- und Spannungs-Ausgänge zur Verfügung, ist die $4..20 \text{ mA}$ Schnittstelle zu bevorzugen.

Der Wertebereich wird in der externen Steuerung meistens über die Zuordnung des minimal- und des maximal-Wertes vorgegeben.

➔ Anleitung der externen Steuerung beachten.

Einstellungen der Schnittstelle:

Schnittstelle	4..20 mA	0..10 V
Signal min.	4 mA	0 V
Signal max.	20 mA	10 V

Einstellungen des Sollwertes:

Schnittstelle	Drehzahl	Leistung
Sollwert min.	0 min^{-1}	0 %
Sollwert max.	3000 min^{-1}	100 %

Die Pumpe startet im Drehzahlmodus bei einem Vorgabewert ab ca. 100 min^{-1} mit der Mindest-Drehzahl von 600 min^{-1} .

Im Leistungsmodus startet die Pumpe ab ca. 3,3 % mit der Mindestleistung von 5 %.

Im oberen und unteren Bereich sind zur Erhöhung der Betriebssicherheit kleinere Toleranzen berücksichtigt, so dass es zu geringen Abweichungen ($\leq 40 \text{ min}^{-1}$) gegenüber dem Vorgabewert kommt.

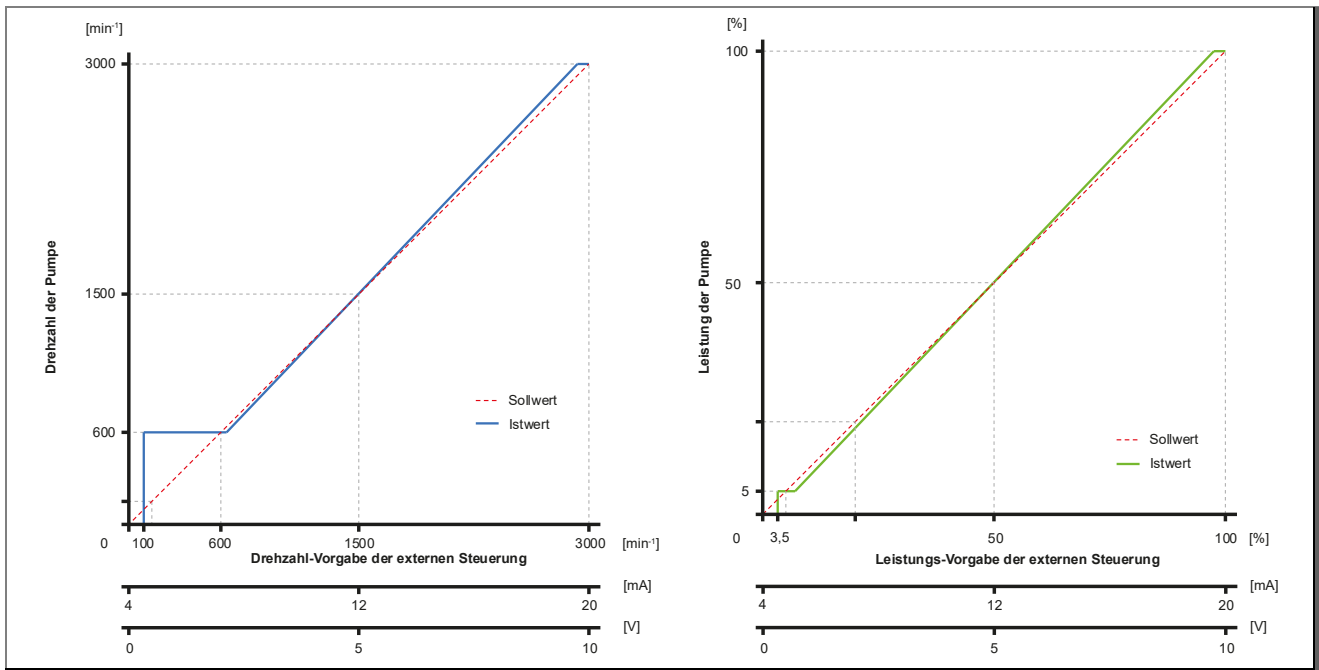

Sollwertvorgabe über Modbus RTU

Die Pumpe kann über die RS485 Daten-Schnittstelle mit dem Modbus RTU-Protokoll gesteuert werden.

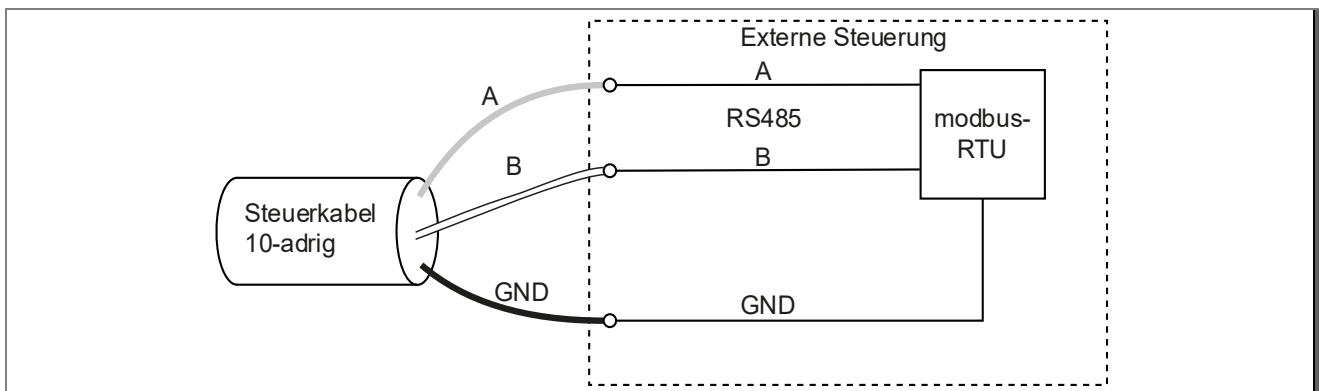

Konfiguration der Pumpe (Siehe "Bedienung" auf Seite 7)

Externe Ansteuerung (Inputs)	E_{bus}	Digital In (potentialfrei)
Stopp-Kontakt	\emptyset_{not}	Kein Stopp-Kontakt

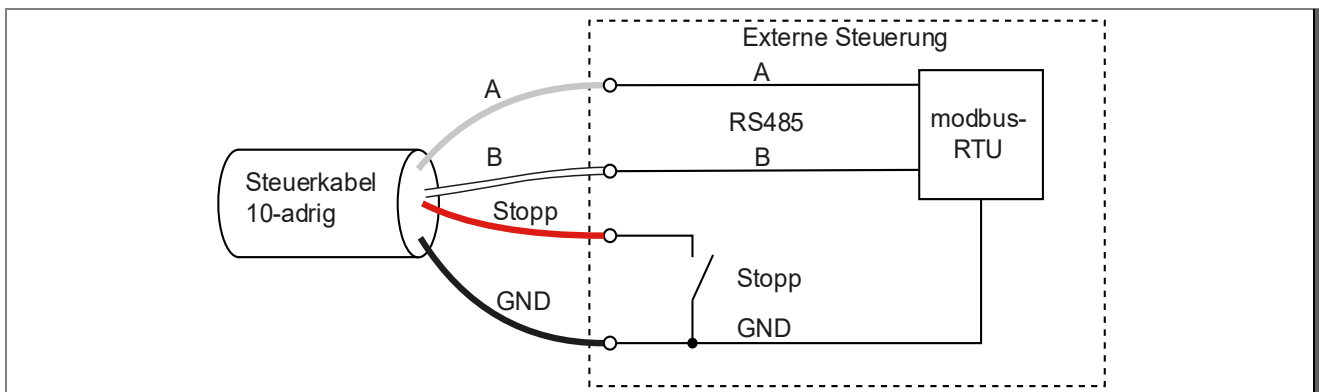

Konfiguration der Pumpe (Siehe "Bedienung" auf Seite 7)

Externe Ansteuerung (Inputs)	E_{bus}	Digital In (potentialfrei)
Stopp-Kontakt	\emptyset_{cl}	Schließer (NO) zum Stoppen

Modbus Parameter

RW = read write

RO = read only

Data Bits	8
Parity	none
Stop Bits	1

Parameter No.	Name	Attr.	Min.	Max.	Unit	Description
40001	Start / Stop	RW	0	1		This register is edge controlled 0 --> 1 start 1 --> 0 stop
40004	Actual Speed Filtered	RO			min ⁻¹	Real speed
40005	Target Speed	RW	600	3000	min ⁻¹	Set target speed
40006	Error	RO				
40016	Real Power Mains	RO			W	Power consumption
40061	Reference Power Percent	RW	5	100	%	Set target power
40063	Motion Control Mode	RW	0	1		Motion control mode. 0 -----> speed mode. 1 -----> power mode.

Übersicht möglicher Betriebs- und Fehlermeldungen

Ist ein Fehler aufgetreten, schaltet der Motor dauerhaft ab und es wird eine Fehlermeldung angezeigt.

Ausnahme: "Unterspannung" beim Ausfall oder Abschalten der Netzversorgung. Bei diesem Fehler startet der Antrieb beim nächsten Einschalten (erreichen der Mindest-Spannung) der Netzspannung neu.

Tritt ein Defekt auf, so ist die Anlage von der Spannungsversorgung zu trennen. Siehe Kapitel "Störungen" der Originalbetriebsanleitung "Normal und selbstansaugende Pumpe mit/ohne Kunststofflaternen-Ausführung (-AK)".

Fehler-Nr.	Beschreibung
Err 1	Unterspannung Zwischenkreis
Err 2	Überspannung Zwischenkreis
Err 3	Netzspannung zu niedrig / zu hoch
Err 4	Temperatur an Leistungselektronik zu hoch
Err 5	Übertemperatur Motor
Err 7	Überstrom Elektronik
Err 10	Strommessung fehlerhaft
Err 20	Abbruch beim Anlauf, Überlastung
Err 64	Kurzschluss Elektronik
Err 97	Gleichzeitiges Auftreten mehrerer Fehler
Err 98	Verbindung zum Bedienteil fehlerhaft
OLOAd	Überlastung / Übertemperatur des Motors

Die folgenden Aufzählungen beziehen sich auf die mitgeltenden Dokumente!

Deckel/Saugsieb demontieren bzw. montieren

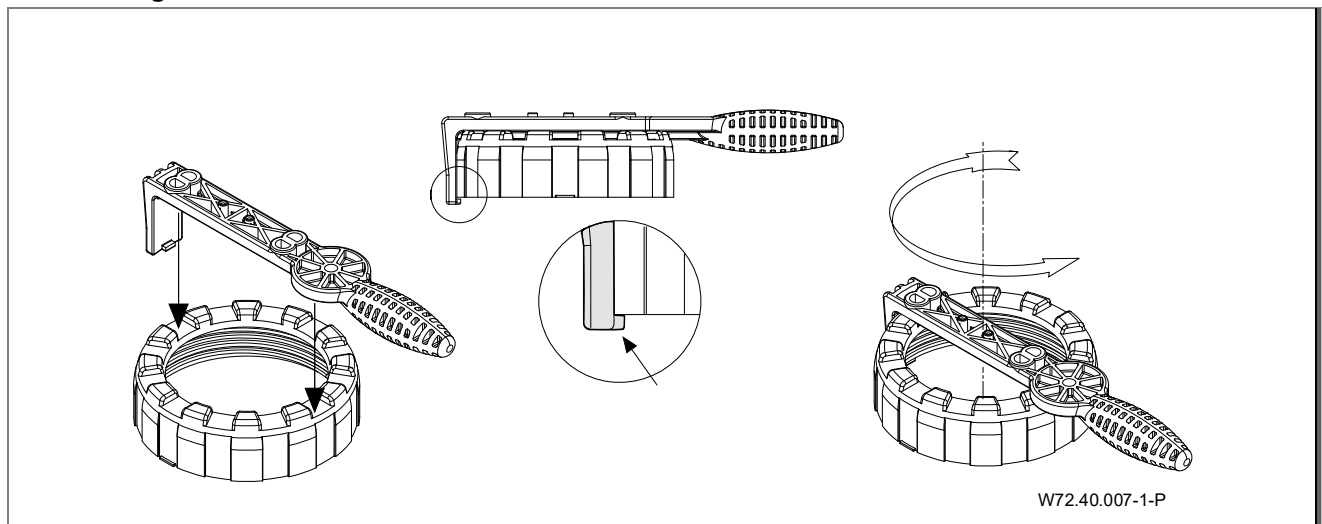

NOTICE

Related Documentation

The additional information compiled in this data sheet must be kept together with the original operation manual for "Non-self-priming and self-priming pumps with/without plastic lanterns" and must be accessible to the relevant personnel at all times.

Glossary	
TD	Technical data
Sa	Inlet connection
Da	Outlet connection
d-Saug	Recommended diameter of the suction line up to 5 m
d-Druck	Recommended diameter of the pressure line up to 5 m
max. L	Maximum length of the pump
D	Density
P ₁	Power input
P ₂	Power output
I	Rated current
Lpa (1 m)	Sound pressure level at 1 m measured in accordance with DIN 45635
Lwa	Acoustic capacity
m	Weight
WSK	Built-in or external overload switch
PTC	PTC resistor
H _{max.}	Total dynamic head
SP	Self-priming
Hs; Hz	Geodetic head between water level and pump
Hs	Total suction head
Hz	Total dynamic head with flooded suction
IP	Type of motor enclosure
W-KI	Class of insulation
n	Motor speed
P-GHI	2.5 bar max. casing pressure/system pressure
T	Water temperature
●	Yes
○	No
T/°C	Clarification of the max. water temperature 40 °C (60 °C): 40 °C = the max. water temperature allowed according to the GS approval. (60 °C) = the pump is designed to withstand a max. water temperature of 60 °C.
1~/3~	Suitable for continuous operation at 1~ 220 - 240 V ± 5% 3~ Y/Δ 380 - 420 V/220 - 240 V ± 5% 3~ Y/Δ 660 - 725 V/380 - 420 V ± 5% For standard voltage in accordance with DIN IEC 60038; DIN EN 60034

Menu structure

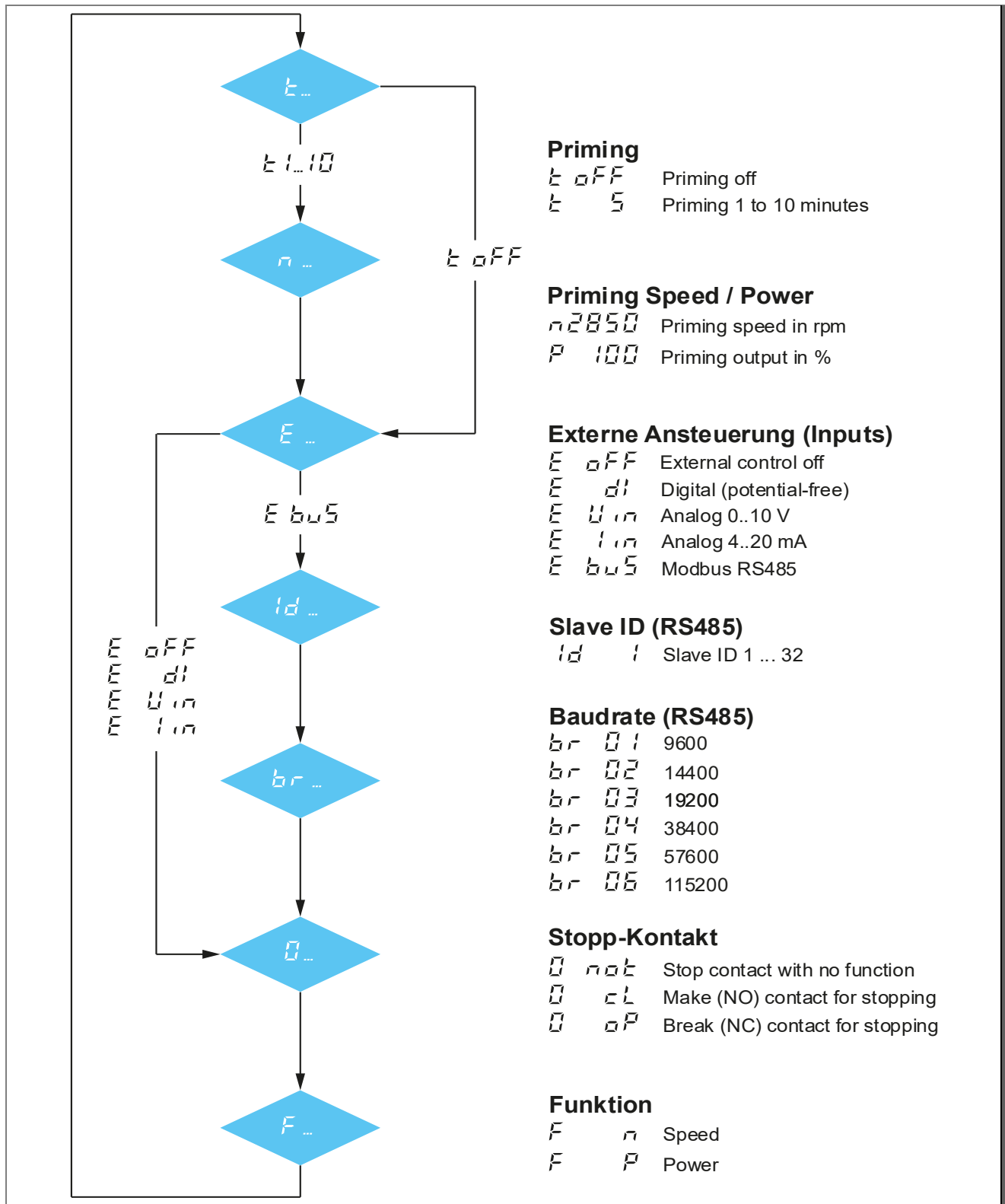

Refer to the chapters "Operation" and "Configuration of parameters" for a description of the screen graphics.

Default setting

Function	Constant speed *	Constant performance
Preset:	1 = 2000 min ⁻¹ 2 = 2400 min ⁻¹ 3 = 2850 min ⁻¹	1 = 60 % 2 = 80 % 3 = 100 %
Priming speed/Priming performance: Priming time:	= 2850 min ⁻¹ = 5 minutes	= 100 % = 5 minutes
Speed/performance which can be set:	600..3000 min ⁻¹ (in 10 min ⁻¹ steps)	5..100 % (in 1 % steps)
Priming time which can be set:	oFF, 1..10 Min. (in 1 min. steps)	oFF, 1..10 Min. (in 1 min. steps)
External controlling: Switching behaviour Input "0": Baud rate "br":	oFF n o t 03	oFF n o t 03

* Constant speed is the default setting.

User interface

	<p>User interface:</p> <p>(1) LED display: displays the current speed/performance of the motor.</p> <p>(2) 1 2 3 : to selection of the preset speeds/performance level (Preset).</p> <p>(3) INFO : to display the current consumption and select the menu points in the setup.</p> <p>(4) S : to set the parameters.</p> <p>(5) ▼ ▲ : to change the speed/performance/parameters</p> <p>(6) 0 : to stop the motor.</p>
	<p>The software version - r 0.0 - is displayed briefly when the supply voltage is switched on.</p>

Operation

 	<p>Operation:</p> <p>The preconfigured presets can be selected with the 1 2 or 3 buttons.</p> <p>If the pump activates from a complete standstill, it starts up in priming mode (if this is activated) and subsequently runs at the selected preset.</p> <p>As long as the pump is in the priming phase a bar moves in the first position on the display from the lower, through the middle to the upper position.</p> <p>Presets are activated directly without priming.</p> <p>The motor is stopped by pressing the 0 button. The "Power" LED flashes and the display shows oFF.</p> <p>If analog control or an RS485 is configured in the parameters, reactivation can be achieved with button 1 of the external input to start the motor.</p>
------	--

	<p>Settings of presets:</p> <p>The desired preset is selected using the 1 2 and 3 buttons, following which the value is changed with the ▼ ▲ buttons. The configured value is saved directly and the desired preset started in the case of renewed selection.</p>
	<p>Notice: The preset cannot be changed during the priming phase (priming).</p>

	<p>The pump current power requirements are shown in watt (P 700) in the display when the INFO button is pressed.</p> <p>When pressed again, the speed or performance in % is displayed.</p> <p>The control unit's display switches off after three minutes without action.</p>
	<p>Notice: After a voltage drop the pump automatically starts up again with the speed/performance last set, or remains stopped if it had been stopped beforehand.</p>

Configuration of parameters

	<p>Setting the parameters:</p> <p>You can change to the setup menu by pressing the S button for 3 seconds. There the INFO button can be used to scroll through the menu.</p> <p>The left-hand positions on the display illustrate the current menu item, while the right-hand positions indicate the associated setting.</p> <p>If the S button is pressed within the menu, all the changed values are stored and the setup menu exited. The text $S \ t \ o \ r \ e$ is shown in the display.</p> <p>If you press the 0 button, the setup menu is exited without the changed values being stored.</p>

	<p>Priming parameters (Priming):</p> <p>The time during the suctioning phase is set with menu item t.</p> <p>$t \ o \ f \ f$ = no priming phase</p> <p>Parameters: oFF, 1 - 10 minutes</p> <p>The speed or power are defined with menu item n or P (during power control).</p>
--	---

	<p>Digital Inputs:</p> <p>External controlling can be activated or deactivated with the menu item E.</p> <p>$o \ f \ f$ = deactivated (only the control panel is activated)</p> <p>$d \ i$ = digital inputs (potential-free) activated</p> <p>$U \ i \ n$ = Analog input 0..10 V</p> <p>$I \ i \ n$ = Analog input 4..20 mA</p> <p>$b \ u \ s$ = RS485 Modbus-RTU</p>
--	--

	<p>Slave ID:</p> <p>The Modbus RTU slave ID can be configured in menu item $i \ d$.</p> <p>Configurable from 1 - 32</p>
--	---

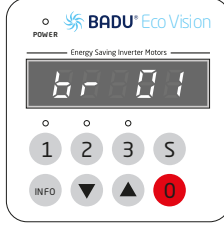

Baud rate:
 The baud rate for communication with Modbus RTU can be configured in menu item *br*

- br 01* = 9600
- br 02* = 14400
- br 03* = 19200 (default setting)
- br 04* = 38400
- br 05* = 57600
- br 06* = 115200

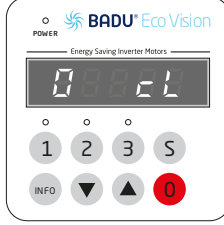

Switching behaviour "0" (stop):
 The switching behaviour of the digital input *0* (stop) can be changed by using the menu item *0*. The external stop functions for all control options.

0 cl = the external stop contact is deactivated. Breaking the GND contact is adequate for stopping in "Digital" control mode.

cl = (closer/NO) the motor is stopped at a closed stop contact.

op = (opener/NC) the motor is stopped at an open stop contact.

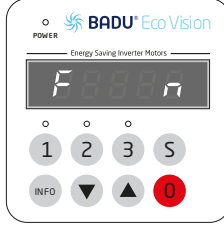

Function:
 In the menu item *F* you can change between constant speed and constant performance.

n: constant speed = setting the speed in rpm

P: constant performance = setting the performance in %

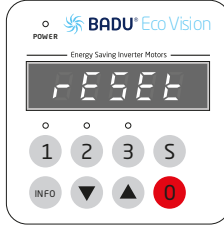

Resetting:
 The motor is reset to the factory setting when the **INFO** button is pressed for at least 10 seconds. The motor stops and *r E S E t* is displayed.

The pump should be activated and deactivated using the keypad or via the control cable (inputs) provided for this purpose. The mains voltage should not be interrupted to achieve this. This can be realised via a BADU Blue, BADU OmniTronic, BADU NetLink or a coupling relay. Switching using mains voltage places a burden on the electronics and may lead to premature failure of the pump.

Connection of external control systems

A 10-wire cable with open ends (wires) is provided for external control of the pump. Please refer to the following image for the assignment of individual wires to the functions.

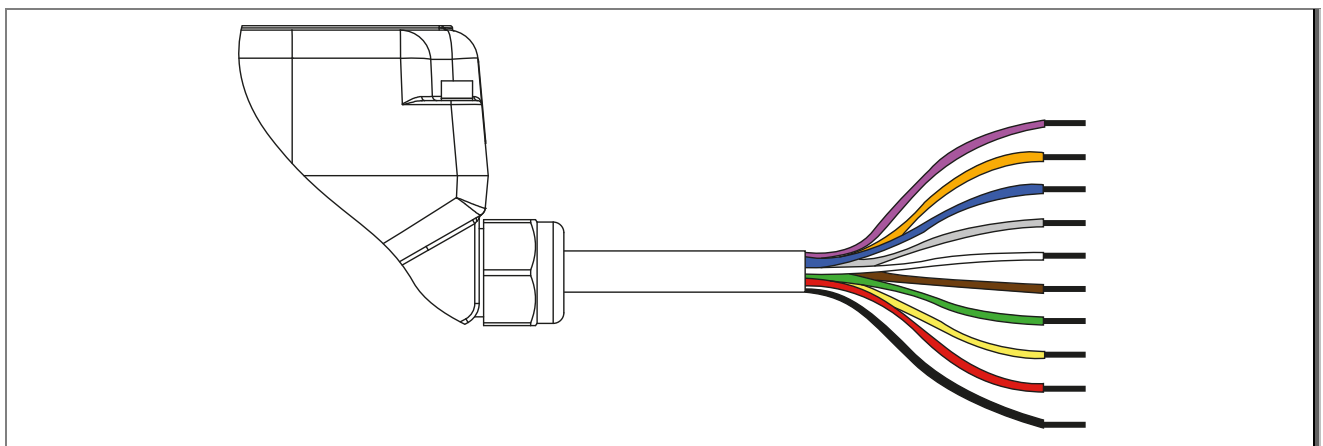

Violet	4..20 mA	Brown	Digital In 1 (DI1)
Orange	0..10 V	Green	Digital In 2 (DI2)
Blue	AGND	Yellow	Digital In 3 (DI3)
Grey	RS485-A	Red	Digital In STOP
White	RS485-B	Black	GND

Connection options

Brown/Green/Yellow/Red/Black	The three preconfigured speeds/outputs (presets) 1-2-3 can be activated by button via the inputs (impulse signal). The additional STOP input is required for stopping. The external switch contacts should be of a potential-free design.
Brown/Green/Yellow/Black	The three preconfigured speeds/powers (presets) 1-2-3 can be activated by switch via the inputs (continuous signal). The external switch contacts should be of a potential-free design.
Red/Black	The STOP input can be used separately (e.g. for connection of an off switch). The external switch contact should be of a potential-free design.
Violet/Blue	The target speed/power is configured using a current of 4..20 mA.
Orange/Blue	The target speed/power is configured using a voltage of 0..10 V.
Grey/White/Black	To control the pump via RS485 with Modbus RTU protocol

Wiring examples can be found in "Wiring examples for different presets".

If several inputs are simultaneously connected, they are realised in the following sequence:

1. STOP input
2. Preset 3
3. Preset 2
4. Preset 1

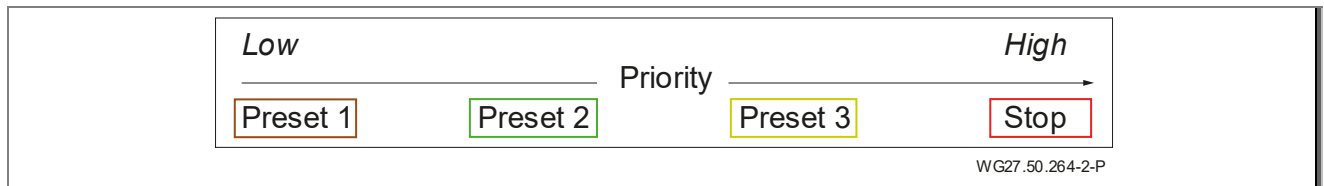

Inputs for external control need to be activated and configured in the Settings menu. Details can be found in the following subsections.

NOTICE

If the "Priming" function is activated, the pump always starts from a complete standstill with the configured priming speed/power (Priming). It only switches to the desired fixed speed/power (Priming) after the priming time expires.

The values are started directly during active operation.

The cable ends should be insulated if the external control system is not required.

NOTICE

For easy interaction with peripheral devices such as electric heat exchangers or dosing systems, installing a flow monitor with the appropriate evaluation unit is recommended. This can also output a fault message.

NOTICE

The following items must be observed to avoid motor malfunctions:

- The control cable must be laid in a technically correct manner. Installation parallel to your own power cable or other consumers must be avoided.
- Interference voltage may reach the inputs if the control cables need to be extended. This should be avoided by, for example, shielding. Shielding should only be connected with PE on the motor side.
- The power cables of different operating equipment should not be operated on the same supply line.

Wiring examples for different presets

Wiring via digital inputs with switching pulses

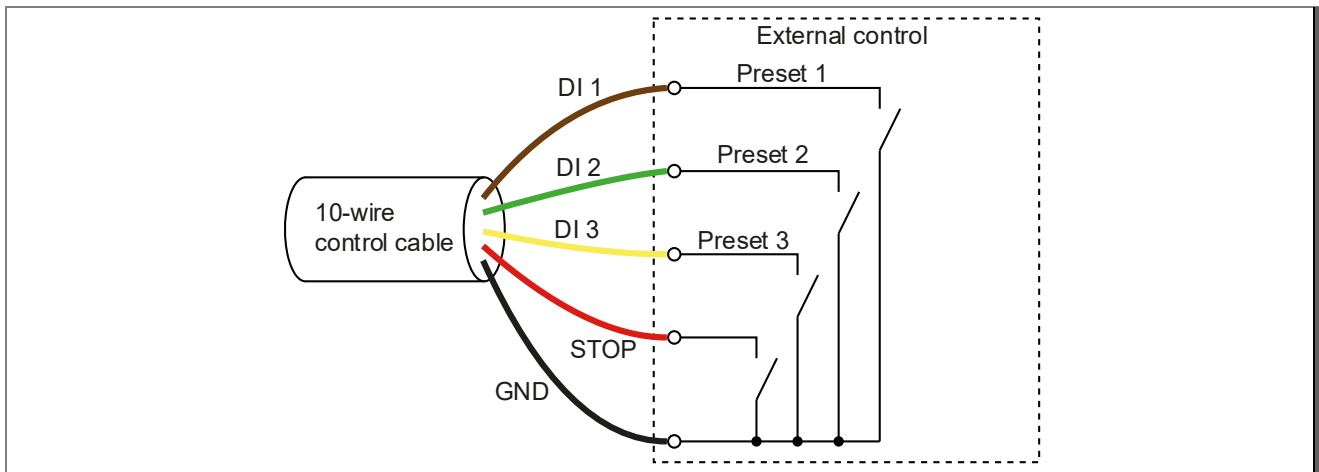

Configuration of pump (See "Operation" on page 18)

External control (inputs)	$\bar{E} d l$	Digital In (potential-free)
Stop contact	$\bar{0} c L$	Make contact (NO) for stopping

Fixed speeds/values are activated via short switching pulses. Control is also possible using buttons, with only the switching edges being evaluated in this case.

A switching pulse is required on "Digital In 4" (STOP) to stop the pump.

➔ Observe diagram for priority.

Wiring via digital inputs with switches

No stop contact is required in this configuration. Fixed speeds are active as long as the respective contact is closed.

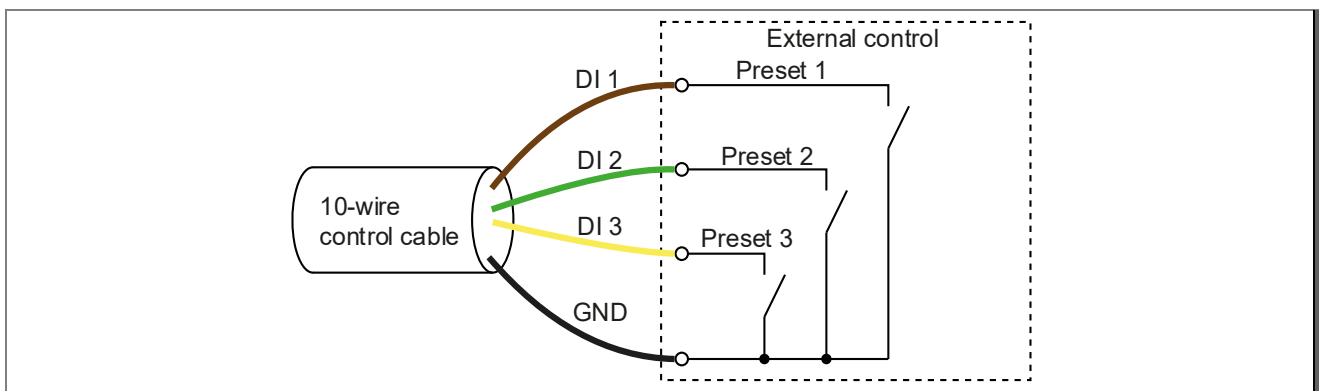

Configuration of pump (See "Operation" on page 18)

External control (inputs)	$\bar{E} d l$	Digital In (potential-free)
Stop contact	$\bar{0} n o t$	No stop contact

Setpoint setting via analog inputs

Alternatively, the speed and power of the pump can be configured via the two analog inputs.

0..10 V
4..20 mA

The setpoint value for the speed or power is continuously specified in this case via a voltage (0..10 V) or current (4..20 mA). The pump assumes the setpoint in stages of 10 rpm or in stages of 1 %.

Only one of the two interfaces should be connected.

Setpoint specification via the 4..20 mA interface

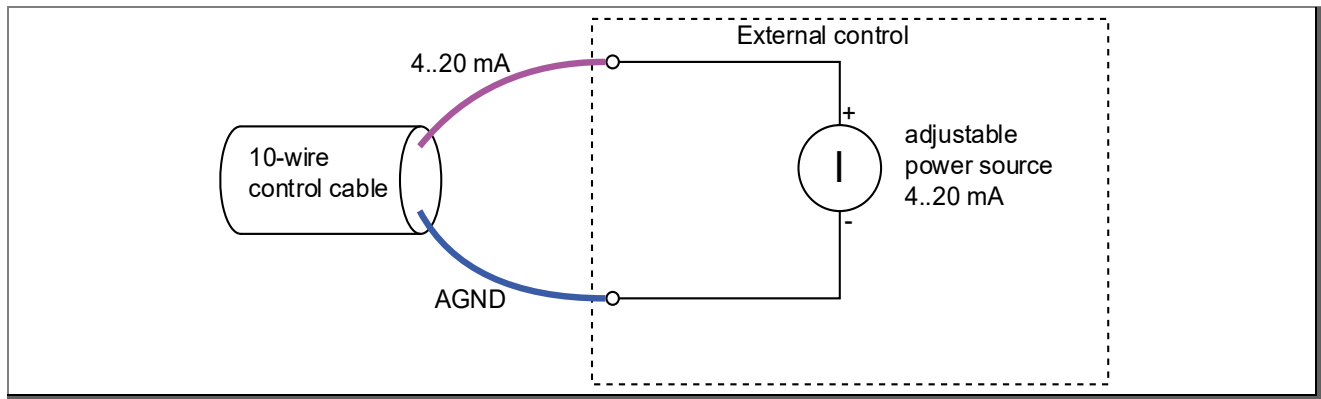

Configuration of pump (See "Operation" on page 18)

External control (inputs)	$E_{I,m}$	Setpoint specification with current $I = 4..20\text{ mA}$
Stop contact	$\emptyset\text{ not}$	No stop contact

Setpoint specification via the 0..10 V interface

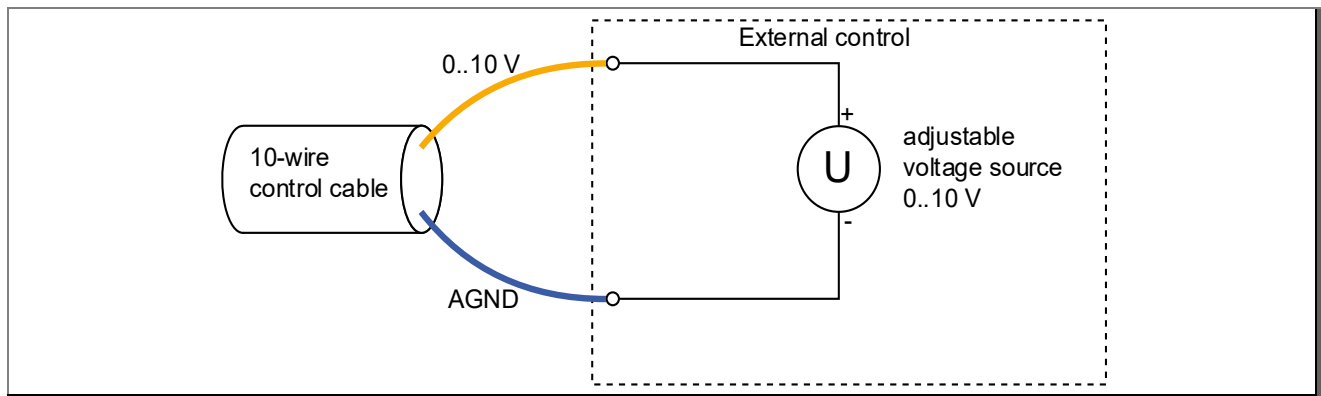

Configuration of pump (See "Operation" on page 18)

External control (inputs)	$E_{U,m}$	Setpoint specification with voltage $U = 0..10\text{ V}$
Stop contact	$\emptyset\text{ not}$	No stop contact

Setpoint specification via the 4–20 mA interface with stop contact

Optionally, the stop contact can be used as either a normally open or normally closed contact.

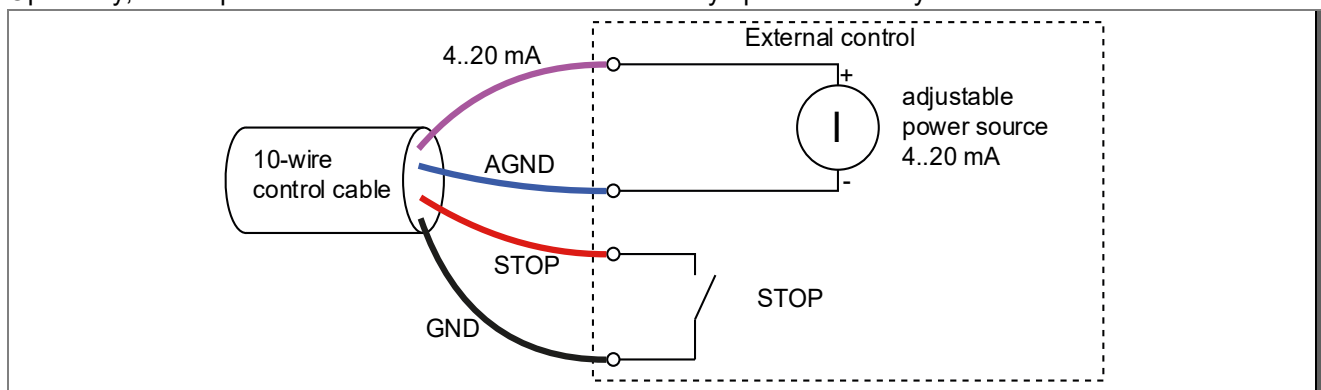

Configuration of pump (See "Operation" on page 18)

External control (inputs)	$E_{I,m}$	Setpoint specification with current $I = 4..20\text{ mA}$
Stop contact	$\emptyset\text{ CL}$	Make contact (NO) for stopping

The pump stops in this example for as long as the stop contact is made.

Setpoint specification via the 0..10 V interface with stop contact

Optionally, the stop contact can be used as either a normally open or normally closed contact.

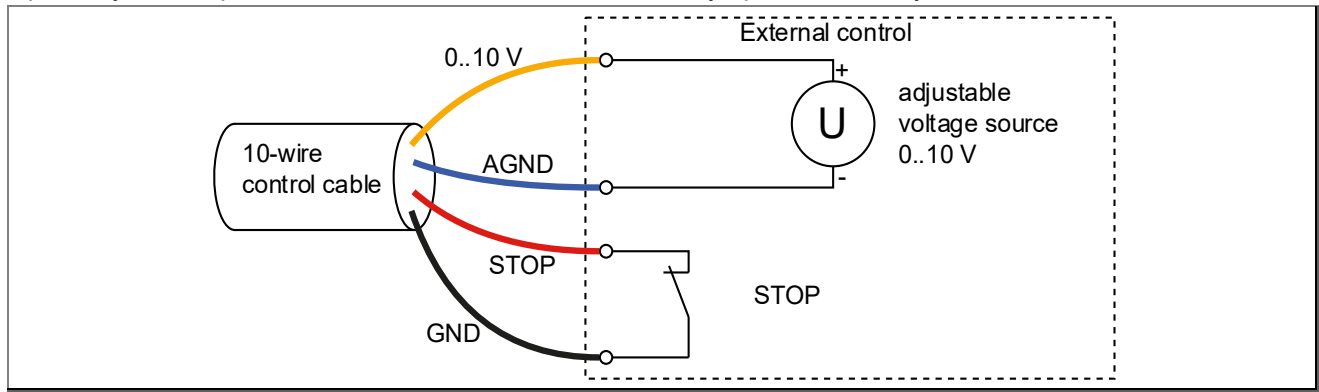

Configuration of pump (See "Operation" on page 18)

External control (inputs)	$E U , n$	Setpoint specification with voltage $U = 0..10 \text{ V}$
Stop contact	$\bar{0} \bar{a} P$	Break contact (NC) for stopping

The pump stops in this example as soon as the stop contact breaks, regardless of the type of signal applied to the analog input.

Settings in the external control system

The following must be configured in the external control corresponding to the settings in the pump:

- Speed range (0..3000 rpm) or power range (0..100 %)
- Analog interface 0..10 V or 4..20 mA

If current and voltage outputs are available in the external control system, preference should be given to the 4..20 mA interface.

The range in the external control system is usually prescribed through the assignment of a minimum and maximum value.

➔ Observe the external control system instructions.

Interface settings:

Interface	4..20 mA	0..10 V
Signal min.	4 mA	0 V
Signal max.	20 mA	10 V

Setpoint value settings:

Interface	Speed	Power
Min. setpoint	0 rpm	0 %
Max. setpoint	3000 rpm	100 %

The pump starts in speed mode with a default value of approx. 100 rpm and minimum speed of 600 rpm. The pump starts in power mode from approx. 3.3 % with a minimum output of 5 %.

Minor tolerances are taken into account in the upper and lower range to enhance operational safety, meaning that minor deviations (≤ 40 rpm) occur relative to the default value.

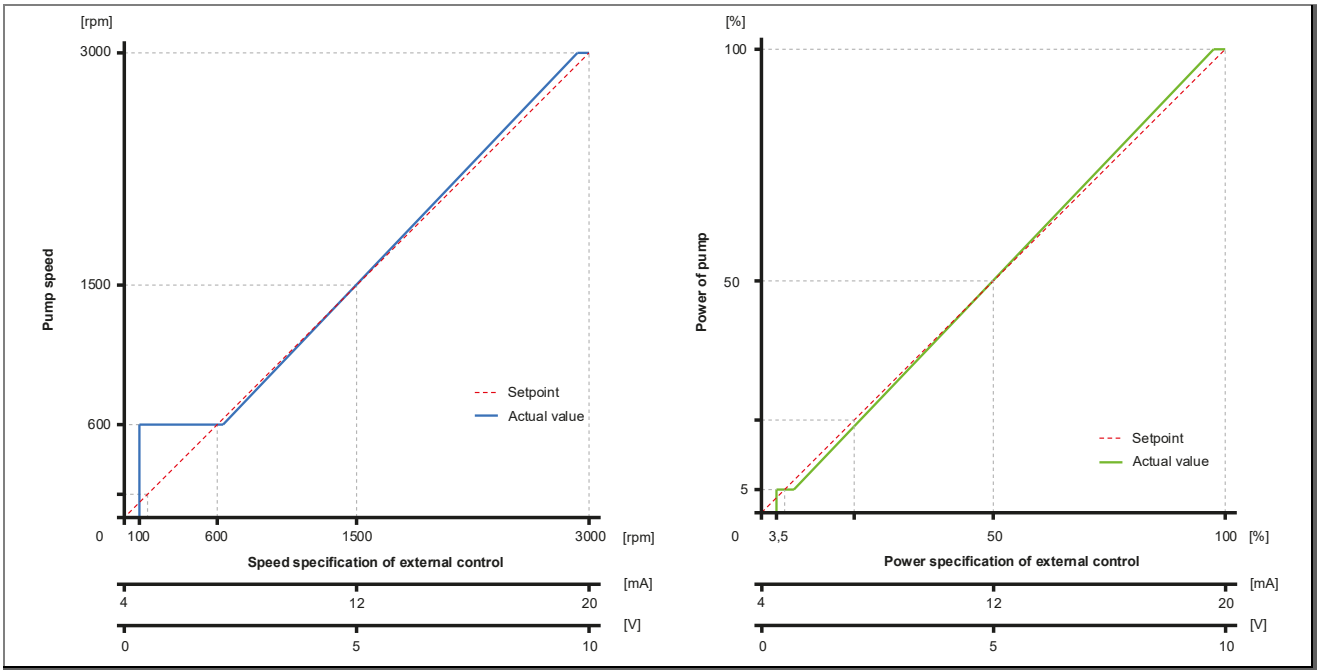

Setpoint setting via Modbus RTU

The pump can be controlled via the RS485 data interface with the Modbus RTU protocol.

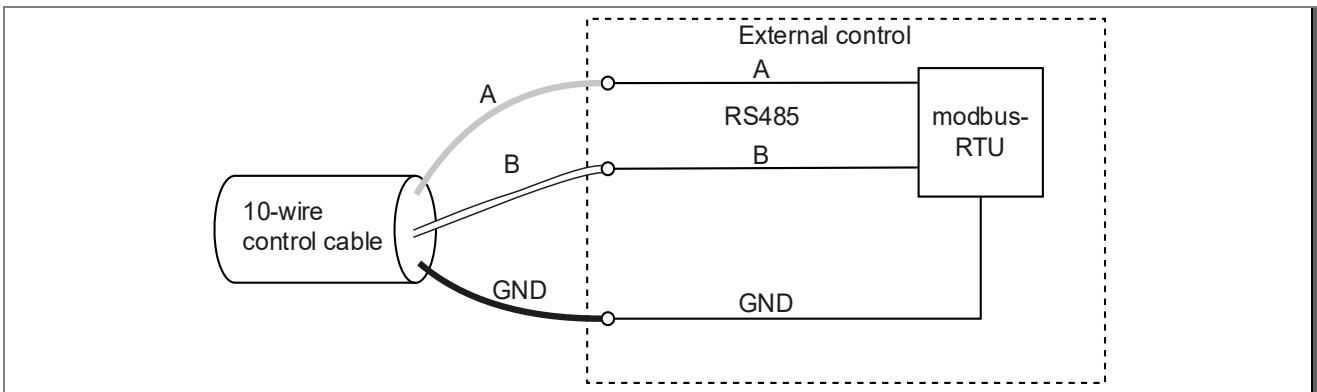

Configuration of pump (See "Operation" on page 18)

External control (inputs)	<i>E b u s</i>	Digital In (potential-free)
Stop contact	<i>0 n o t</i>	No stop contact

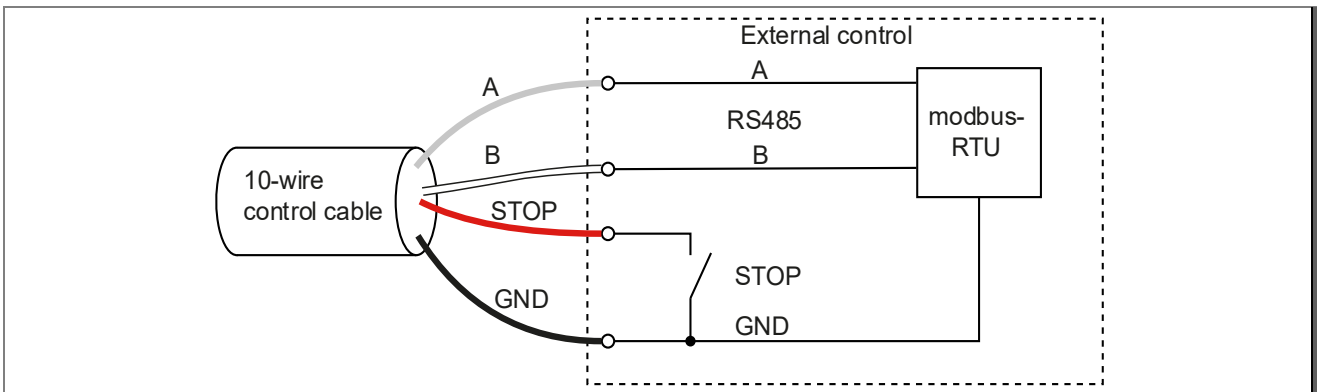

Configuration of pump (See "Operation" on page 18)

External control (inputs)	<i>E b u s</i>	Digital In (potential-free)
Stop contact	<i>0 c l</i>	Make contact (NO) for stopping

Modbus Parameter

RW = read write

RO = read only

Data Bits	8
Parity	none
Stop Bits	1

Parameter No.	Name	Attr.	Min.	Max.	Unit	Description
40001	Start / Stop	RW	0	1		This register is edge controlled 0 --> 1 start 1 --> 0 stop
40004	Actual Speed Filtered	RO			min ⁻¹	Real speed
40005	Target Speed	RW	600	3000	min ⁻¹	Set target speed
40006	Error	RO				
40016	Real Power Mains	RO			W	Power consumption
40061	Reference Power Percent	RW	5	100	%	Set target power
40063	Motion Control Mode	RW	0	1		Motion control mode. 0 -----> speed mode. 1 -----> power mode.

Overview of possible operating and error messages

If an error occurs, the motor switches off permanently and a message is displayed. Exception: "Under voltage" if there is a failure or the power supply switches off. In the case of this error, the drive starts during the next reactivation of the mains voltage (when minimum voltage is achieved).

If a defect occurs, the system must be disconnected from the power supply. See chapter "Faults" of the original operating manual "Non self-priming and self-priming pumps with/without plastic lanterns (AK version)".

Error No.	Description
Err 1	Undervoltage intermediate circuit
Err 2	Overvoltage intermediate circuit
Err 3	Supply voltage too low/too high
Err 4	Temperature at the power electronics too high
Err 5	Overtemperature motor
Err 7	Overcurrent electronics
Err 10	Current measurement faulty
Err 20	Abortion during start-up, overload
Err 64	Short-circuit electronics
Err 97	Simultaneous occurrence of several errors or faults
Err 98	Connection to the control unit faulty
OLoAd	Motor overload / overtemperature

The following points refer to the related documentation!

Installing or removing the cover/strainer basket

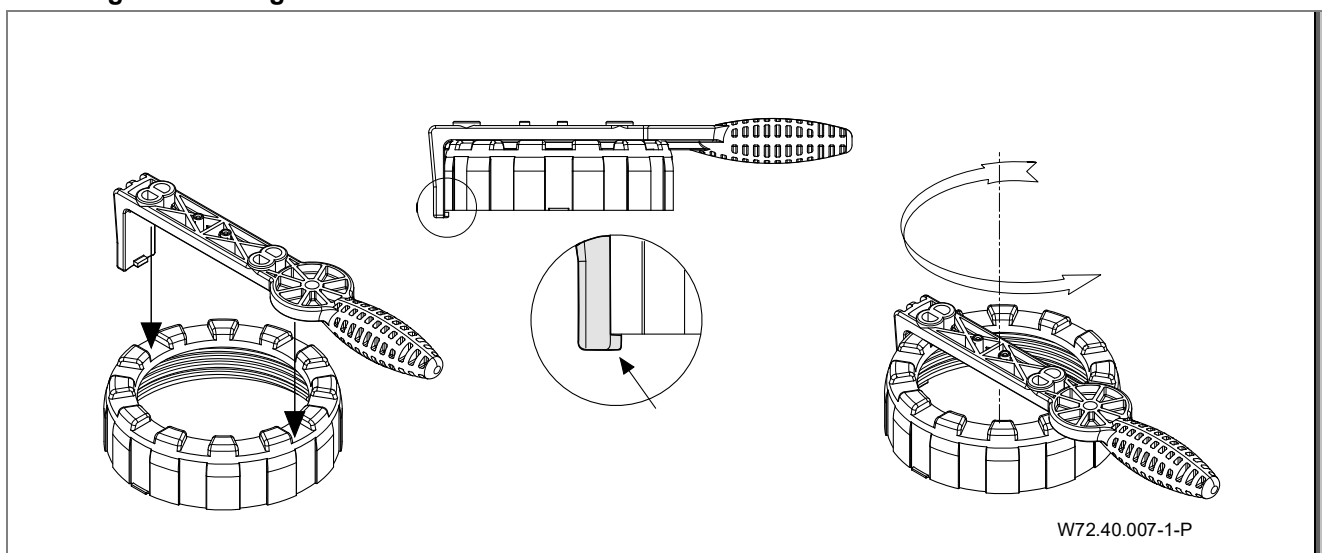

Documents applicables

Le présent document technique comprend la notice d'utilisation originale pour pompes non auto-amorçantes ou auto-amorçantes, avec/sans lanterne plastique (version AK). Il est recommandé de le tenir accessible aux personnes chargées de l'utilisation et de la maintenance.

Glossaire	
TD	Données techniques
Sa	Raccordement aspiration
Da	Raccordement refoulement
d-Saug	Diamètre recommandé pour la conduite d'aspiration jusqu'à 5 m
d-Druck	Diamètre recommandé pour la conduite de refoulement jusqu'à 5 m
max. L	Longueur maximale de la pompe
D	Densité
P ₁	Puissance électrique absorbée
P ₂	Puissance restituée
I	Intensité nominale
Lpa (1 m)	Niveau de pression acoustique à un mètre de distance. Mesures effectuées conformément à DIN 45635
Lwa	Intensité sonore
m	Poids
WSK	Disjoncteur thermique intégré dans le bobinage ou disjoncteur de protection moteur
PTC	Thermistor PTC
H _{max.}	Hauteur manométrique maximale
SP	Auto-amorçante
Hs; Hz	Hauteur géodésique entre le niveau d'eau et la pompe
Hs	Hauteur d'aspiration maximale
Hz	Hauteur maximale en alimentation
IP	Classe de protection
W-KI	Classe d'isolement
n	Vitesse de rotation
P-GHI	2,5 bar de pression maximale à l'intérieur du carter/ pression maximale de l'équipement
T	Température de l'eau
●	Oui
○	Non
T/°C	Informations sur la température de l'eau 40 °C (60 °C): 40 °C = valable pour une température maximale en conformité avec le sigle GS. (60 °C) = Cependant, la pompe est facilement utilisable/ étalonnée pour une température maximale de l'eau de 60 °C
1~/3~	Adaptée pour un fonctionnement continu à 1~ 220 - 240 V ± 5% 3~ Y/Δ 380 - 420 V/220 - 240 V ± 5% 3~ Y/Δ 660 - 725 V/380 - 420 V ± 5% Appropriée à une tension conforme aux normes DIN IEC 60038; DIN EN 60034

Structure du menu

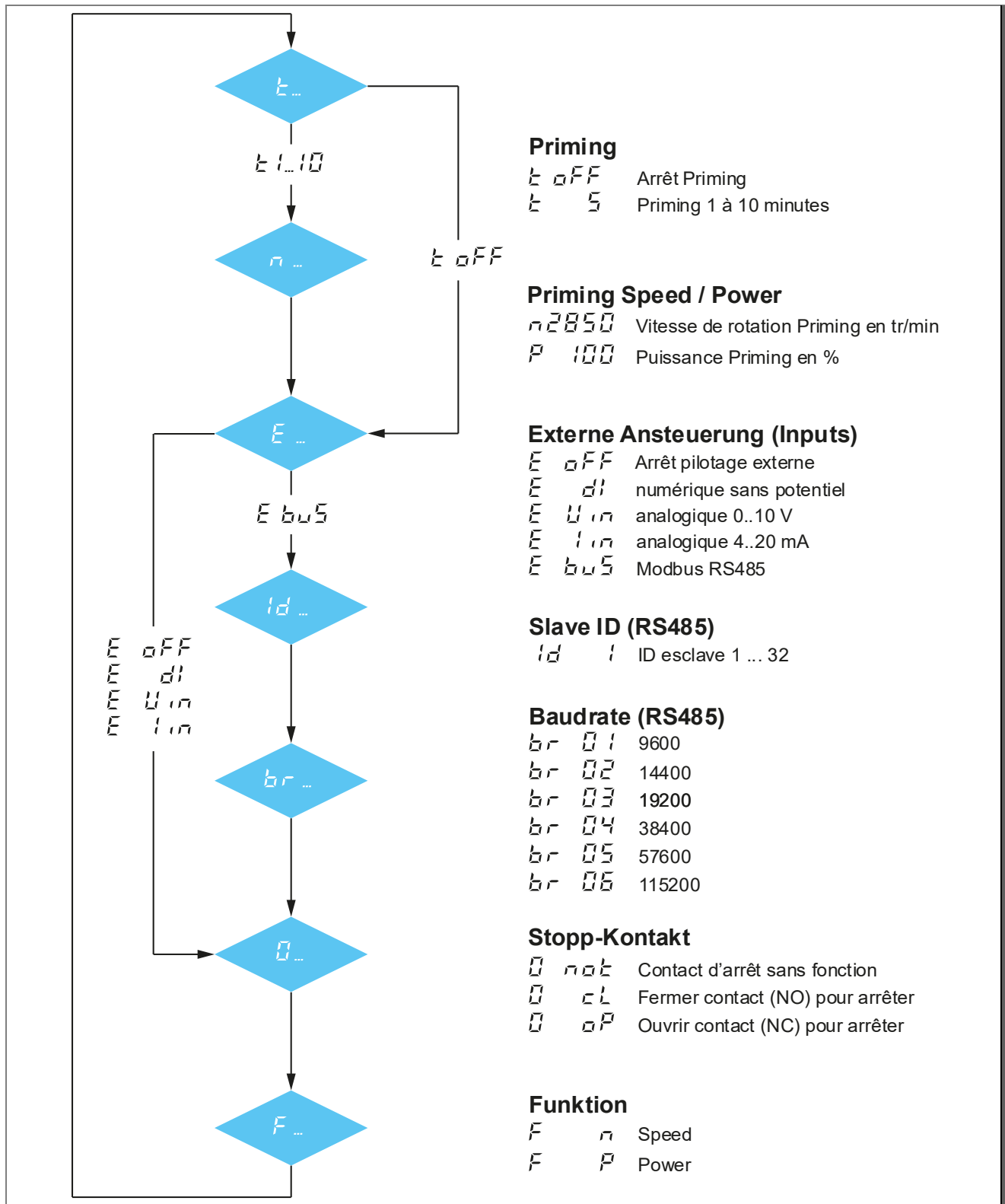

Une description des graphiques d'écran est indiquée aux chapitres "Utilisation" et "Réglage des paramètres".

Préréglage

Fonction	Vitesse de rotation constante *	Puissance constante
Preset :	1 = 2000 min ⁻¹ 2 = 2400 min ⁻¹ 3 = 2850 min ⁻¹	1 = 60 % 2 = 80 % 3 = 100 %
Vitesse d'amorçage/Puissance d'amorçage :	= 2850 min ⁻¹	100 %
Temps d'amorçage :	= 5 minutes	= 5 minutes
Vitesses/Puissances réglables :	600..3000 min ⁻¹ (par pas de 10 min ⁻¹)	5..100 % (par pas de 1 %)
Temps d'amorçage réglable :	oFF, 1..10 Min. (par pas de 1 Min.)	oFF, 1..10 Min. (par pas de 1 Min.)
Commande externe:	oFF	oFF
Comportement de commutation entrée "0" :	no t	no t
Vitesse de transmission « br » :	03	03

* La fonction <<Vitesse de rotation constante>> correspond au réglage d'usine.

Interface utilisateur

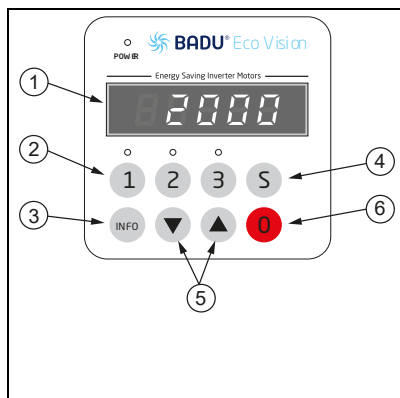
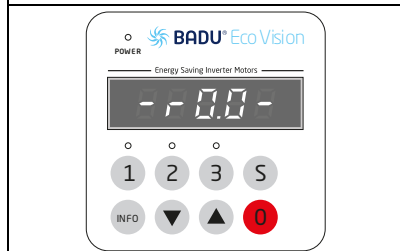
	<p>Interface de commande:</p> <p>(1) Afficheur LED: indique la vitesse de rotation/la puissance actuelle du moteur.</p> <p>(2) 1 2 3 : pour sélection des vitesses de rotation/puissances prédéfinies (Preset)</p> <p>(3) INFO : pour l'affichage de la consommation instantanée et la sélection des points de menu dans le setup</p> <p>(4) S : pour régler les paramètres</p> <p>(5) ▼ ▲ : pour modifier la vitesse de rotation/puissance/paramètres</p> <p>(6) 0 : pour arrêter le moteur</p>
	<p>A la mise sous tension, la version du logiciel apparaît brièvement à l'écran -r.0.0-</p>

Utilisation

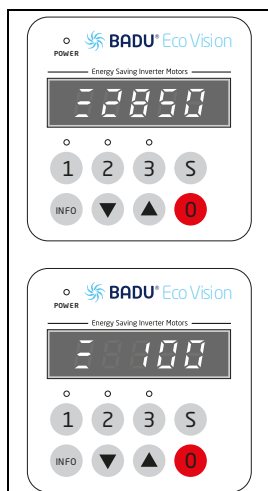
	<p>Commande:</p> <p>À l'aide des touches 1 2 ou 3, il est possible de sélectionner les Presets pré-réglés. Si la pompe démarre à partir de l'arrêt, elle fonctionne en mode d'aspiration (Priming) (dans la mesure où celui-ci est activé) et ensuite avec le Preset sélectionné. Tant que la pompe se trouve dans la phase d'aspiration, une barre se déplace à l'écran de la position inférieure à la position supérieure en passant par la position médiane. Durant le fonctionnement, les Presets sont atteints directement, sans mode d'aspiration.</p> <p>En appuyant sur la touche 0, le moteur est arrêté. La LED "Power" clignote et l'écran affiche oFF.</p> <p>En cas de réglage d'un pilotage analogique ou de RS485 dans les paramètres, l'entrée externe peut être réactivée à l'aide de la touche 1 pour démarrer le moteur.</p>
---	--

	<p>Réglage des Presets : À l'aide des touches 1 2 et 3 , il est possible de sélectionner le Preset souhaité et de modifier ensuite la valeur à l'aide des touches ▼ ▲ . La valeur réglée est enregistrée directement et utilisée en cas de nouvelle sélection du Preset souhaité.</p>
	<p>Indication : il est impossible de modifier le Preset pendant la phase d'aspiration (Priming).</p>

	<p>En appuyant sur la touche INFO , la puissance instantanée de la pompe en watts est affiché à l'écran (P 700). En appuyant sur la touche encore une fois, la vitesse de rotation ou la puissance en % réapparaissent. L'écran de la commande s'éteint après trois minutes sans action.</p>
	<p>Indication : Après une coupure de tension, la pompe redémarre automatiquement à la vitesse de rotation/la puissance réglée en dernier lieu ou reste à l'arrêt si elle avait été préalablement stoppée.</p>

Réglage des paramètres

	<p>Réglage des paramètres: En appuyant sur la touche S pendant 3 secondes, on passe au menu Setup. On peut faire défiler le menu avec la touche INFO . Les positions à gauche de l'écran indiquent la rubrique du menu actuelle, les positions à droite la valeur de réglage correspondante. Si on appuie sur la touche S dans le menu, toutes les valeurs modifiées sont enregistrées et on quitte le menu Setup, le texte S t o r E est affiché à l'écran. En appuyant sur la touche 0 , on quitte le menu Setup sans enregistrement des valeurs modifiées.</p>

	<p>Paramètres d'amorçage (Priming) : La durée pendant la phase d'aspiration est réglée à la rubrique t . t o f f = pas de phase d'amorçage Paramètres: oFF, 1 - 10 minutes La vitesse de rotation ou la puissance est définie à la rubrique du menu n ou P (sous Régulation de la puissance).</p>
--	--

	<p>Entrées numériques: Pour le point de menu E , la commande externe peut être activée et désactivée. o f f = désactivée (seul le panneau de commande est activé) o n = entrées numériques (libres de potentiel) activées U n = Entrée analogique 0..10 V I n = Entrée analogique 4..20 mA b u s = RS485 Modbus-RTU</p>
--	--

	<p>ID esclave : À la rubrique du menu I d , il est possible de régler l'ID esclave pour Modbus RTU. Possibilité de réglage de 1 à 32</p>
--	--

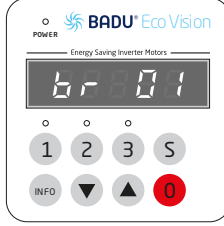

Vitesse de transmission :
 À la rubrique du menu *br*, il est possible de régler la vitesse de transmission pour la communication avec Modbus RTU.

br 01 = 9600
br 02 = 14400
br 03 = 19200 (réglage par défaut)
br 04 = 38400
br 05 = 57600
br 06 = 115200

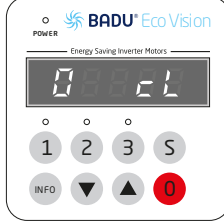

Comportement de commutation "0" (arrêt):
 Sous le point *0*, le comportement de commutation de l'entrée numérique *0* (arrêt) peut être modifié. L'arrêt externe fonctionne pour toutes les possibilités de pilotage.

0 cl = le contact d'arrêt externe est désactivé. Avec le pilotage « Digital », l'ouverture du contact GND est suffisante pour l'arrêt.

0 cl = (closer/NO) le moteur s'arrête lorsque le contact STOP est fermé.

0 op = (opener/NC) le moteur s'arrête lorsque le contact STOP est ouvert.

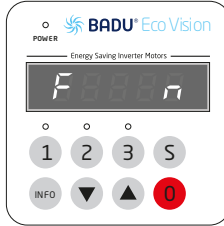

Fonction:
 Dans le point de menu *F* possibilité de choisir entre la vitesse de rotation constante et la puissance constante.

n: Vitesse de rotation constante = réglage des rotations par minute en rpm

P: Puissance constante = réglage des puissances en %

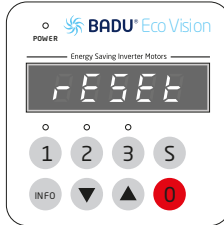

Réinitialiser / Reset:
 Si on appuie sur la touche **INFO** pendant au moins 10 secondes, le variateur est réinitialisé aux réglages d'usine. Le moteur s'arrête et l'écran affiche *RESET*.

La mise sous et hors tension de la pompe doit être réalisée via le clavier ou le câble de commande prévu à cet effet (entrées). La tension de secteur ne doit pas être interrompue pour cela. Ceci peut être effectué par le biais d'une commande BADU Blue, BADU OmniTronic, BADU NetLink ou par le biais d'un relais de couplage. La commutation via la tension de secteur sollicite l'électronique et peut entraîner une panne prématurée de la pompe.

Raccordement de commandes externes

Un câble à 10 fils avec extrémité ouverte (fils) est prévu pour le pilotage externe de la pompe. L'affectation des différents fils aux fonctions est indiquée sur l'illustration suivante.

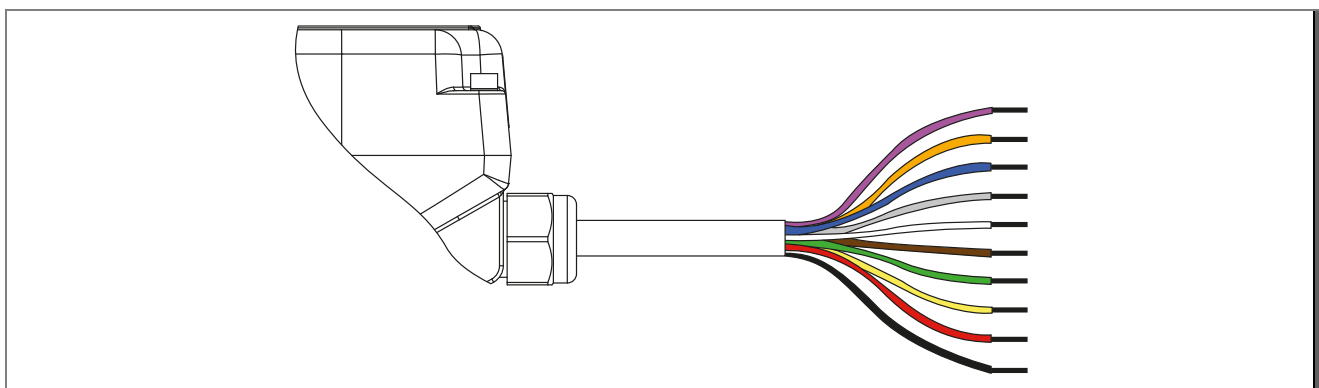

Violet	4..20 mA	Brun	Digital In 1 (DI1)
Orange	0..10 V	Vert	Digital In 2 (DI2)
Bleu	AGND	Jaune	Digital In 3 (DI3)
Gris	RS485-A	Rouge	Digital In STOP
Blanc	RS485-B	Noir	GND

Possibilités de raccordement

Brun/Vert/Jaune/Rouge/Noir	Les trois vitesses/puissances pré-réglées (Presets) 1-2-3 peuvent être activées à l'aide d'interrupteurs via les entrées (signal d'impulsion). L'entrée STOP supplémentaire est nécessaire pour l'arrêt. Les contacts de commutation externes doivent être sans potentiel.
Brun/Vert/Jaune/Noir	Les trois vitesses/puissances pré-réglées (Presets) 1-2-3 peuvent être activées par commutation via les entrées (signal permanent). Les contacts de commutation externes doivent être sans potentiel.
Rouge/Noir	L'entrée STOP peut être utilisée séparément, par ex. pour le raccordement d'un interrupteur d'arrêt. Le contact de commutation externe doit être sans potentiel.
Violet/Bleu	La vitesse de rotation/puissance de consigne est réglée via un courant de 4..20 mA.
Orange/Bleu	La vitesse de rotation/puissance de consigne est réglée via une tension de 0..10 V.
Gris/Blanc/Noir	Pour le pilotage de la pompe via RS485 avec protocole Modbus RTU

Des exemples de câblage sont indiqués à la section "Exemples de câblage pour différents Presets".

Lorsque plusieurs entrées sont fermées simultanément, elles sont exécutées dans l'ordre suivant :

1. Entrée STOP
2. Preset 3
3. Preset 2
4. Preset 1

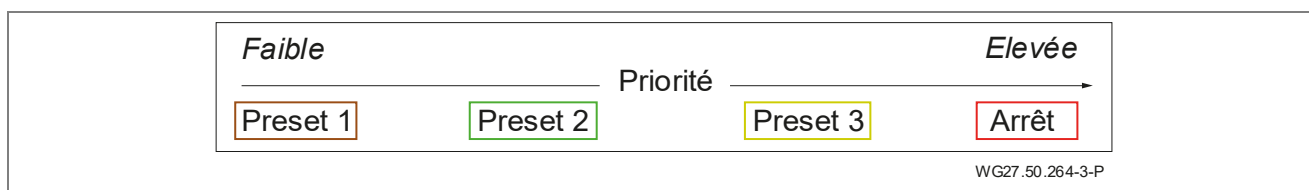

Les entrées pour le pilotage externe doivent être activées et réglées dans le menu de réglage. Consulter les sous-chapitres suivants pour obtenir des détails.

AVIS

Lorsque la fonction « Priming » est activée, la pompe démarre toujours à partir de l'arrêt avec la vitesse/puissance d'aspiration (Preset) réglée. Ce n'est qu'à la fin de la durée d'aspiration qu'elle passe à la vitesse de rotation/puissance fixe (Preset) souhaitée.

Durant le fonctionnement, les valeurs sont atteintes directement.

Les extrémités des câbles doivent être isolées si le pilotage externe n'est pas requis.

AVIS

Pour la parfaite interaction avec des périphériques tels que les échangeurs de chaleur électriques ou les installations de dosage, le montage d'un contrôleur de débit avec une unité d'évaluation correspondante est recommandé. L'émission d'un message d'anomalie est également possible.

AVIS

Pour éviter les dysfonctionnements du moteur, tenir impérativement compte des points suivants :

- La pose du câble de commande doit être effectuée dans les règles de l'art. Éviter toute installation parallèle au câble d'alimentation ou à d'autres consommateurs.
- Si les câbles de commande sont rallongés, des tensions parasites peuvent apparaître sur les entrées. Elles doivent être évitées par exemple à l'aide d'un blindage. Le blindage ne doit être relié au PE que du côté du moteur.
- Les câbles d'alimentation de différents équipements ne doivent pas être utilisés sur la même ligne d'alimentation.

Exemples de câblage pour différents Presets

Câblage via les entrées numériques avec impulsions de commutation

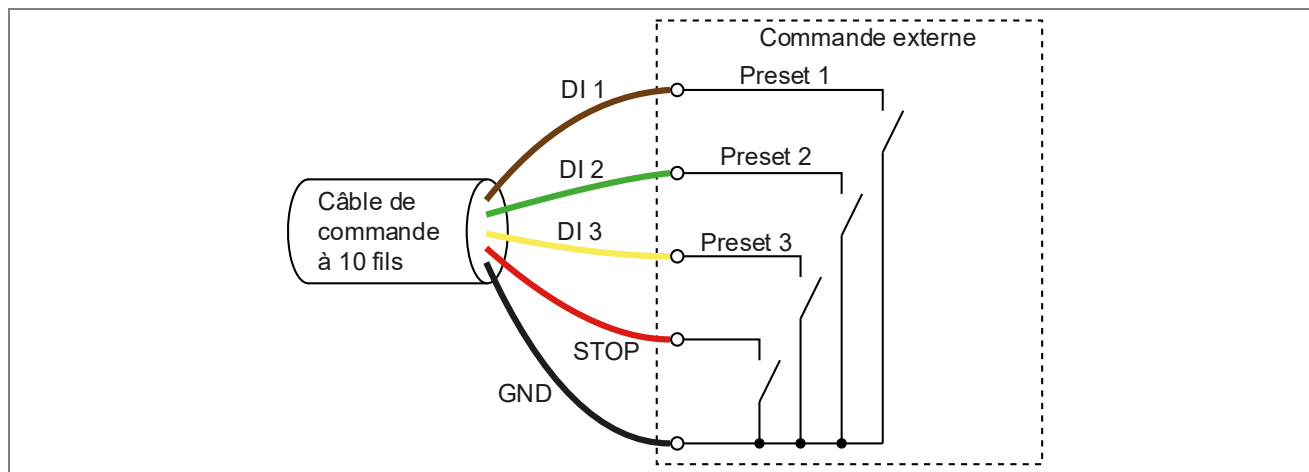

Configuration de la pompe (Voir "Utilisation", page 29)

Pilotage externe (entrées)	$\bar{E} d l$	Digital In (sans potentiel)
Contact d'arrêt	$\bar{0} c L$	Contact à fermeture (NO) pour l'arrêt

Les vitesses de rotation fixes/valeurs sont activées par une courte impulsion de commutation. Le pilotage à l'aide d'interrupteurs est également possible, seuls les flancs de commutation sont alors évalués.

Pour arrêter la pompe, une impulsion de commutation est requise sur « Digital In 4 » (STOP).

➔ Tenir compte du graphique pour la priorité.

Câblage via les entrées numériques avec interrupteurs

Aucun contact d'arrêt n'est requis dans cette configuration. Les vitesses de rotation fixes sont activées tant que le contact respectif est fermé.

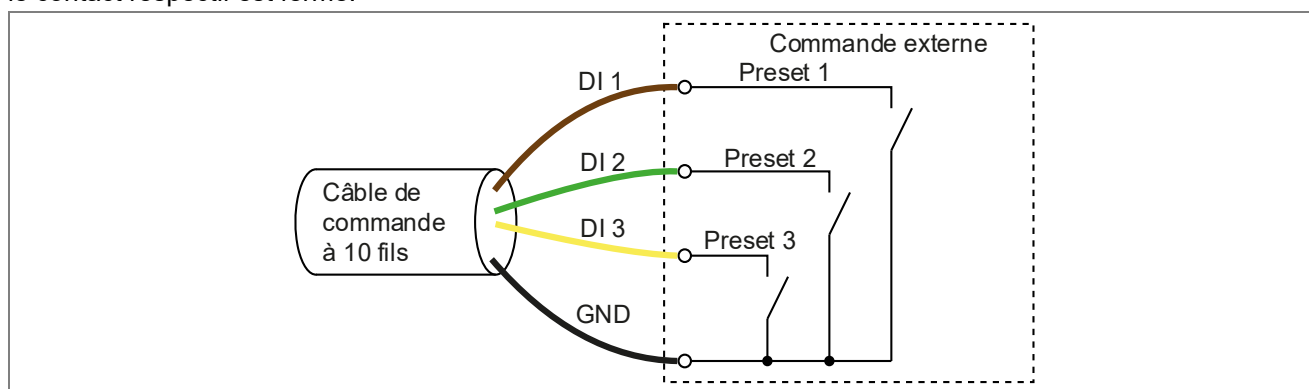

Configuration de la pompe (Voir "Utilisation", page 29)

Pilotage externe (entrées)	$\bar{E} d l$	Digital In (sans potentiel)
Contact d'arrêt	$\bar{0} n o t$	Pas de contact d'arrêt

Définition de la valeur de consigne via les entrées analogiques

La vitesse de rotation et la puissance de la pompe peuvent également être réglées via les deux entrées analogiques.

0..10 V
4..20 mA

La valeur de consigne pour la vitesse de rotation ou la puissance doit être définie via une tension (0..10 V) ou un courant (4..20 mA). La pompe reprend la valeur de consigne en paliers de 10 tr/min ou en paliers de 1 %.

Seule une des deux interfaces doit être connectée.

Définition de la valeur de consigne via l'interface 4..20 mA

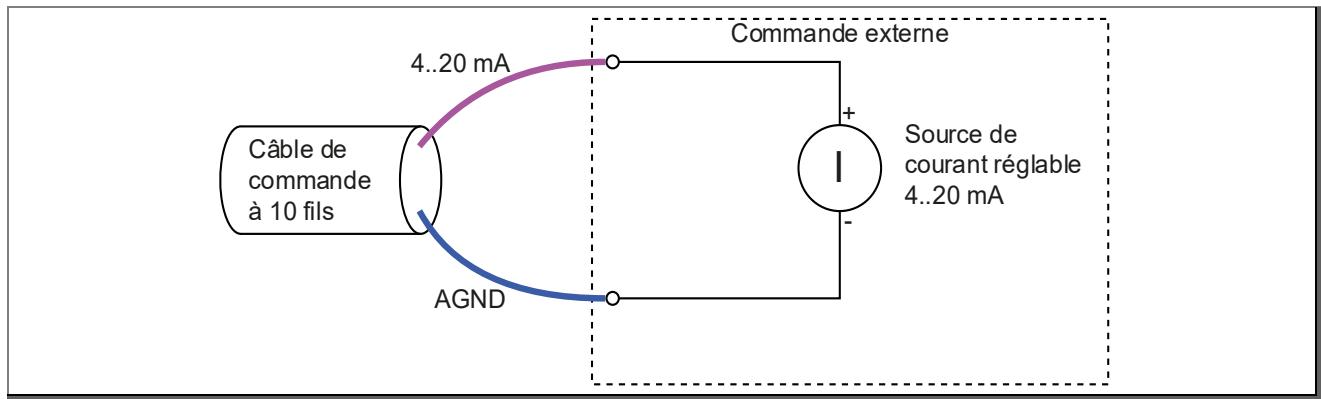

Configuration de la pompe (Voir "Utilisation", page 29)

Pilotage externe (entrées) $E I, n$ Définition de la valeur de consigne avec courant $I = 4..20$ mA
 Contact d'arrêt $\bar{0} n o t$ Pas de contact d'arrêt

Définition de la valeur de consigne via l'interface 0..10 V

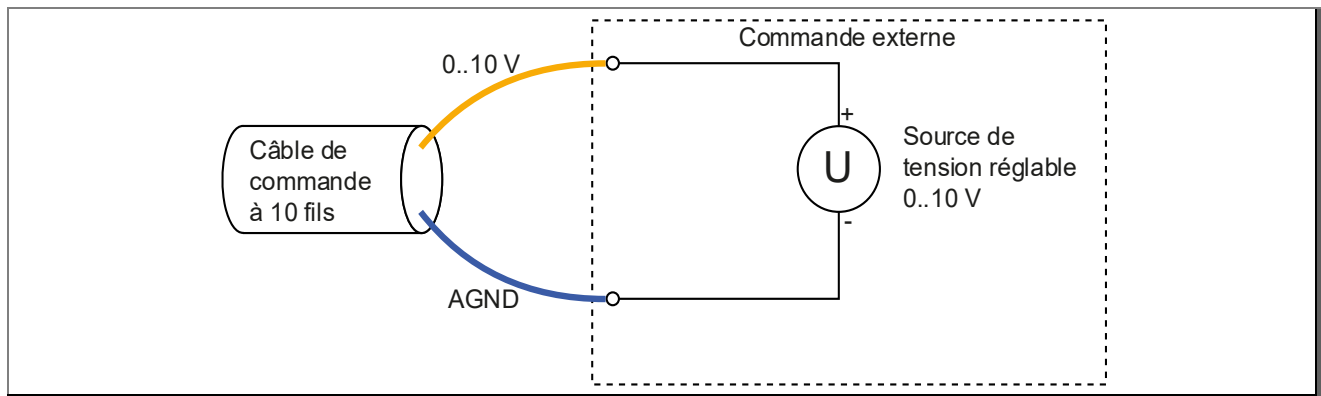

Configuration de la pompe (Voir "Utilisation", page 29)

Pilotage externe (entrées) $E U, n$ Définition de la valeur de consigne avec tension $U = 0..10$ V
 Contact d'arrêt $\bar{0} n o t$ Pas de contact d'arrêt

Consigne via l'interface 4..20 mA avec contact d'arrêt

En option, le contact d'arrêt peut être utilisé en tant que contact normalement ouvert ou normalement fermé.

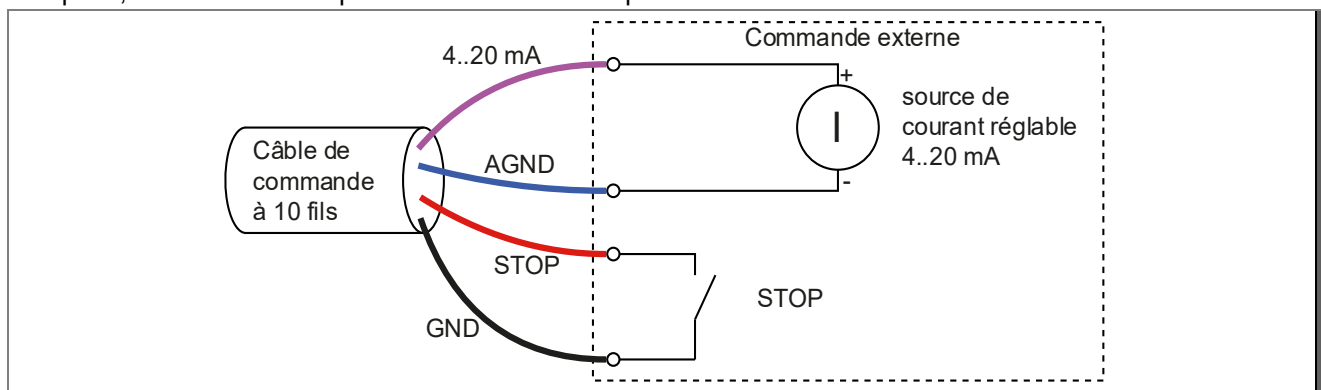

Configuration de la pompe (Voir "Utilisation", page 29)

Pilotage externe (entrées) $E I, n$ Définition de la valeur de consigne avec courant $I = 4..20$ mA
 Contact d'arrêt $\bar{0} c l$ Contact à fermeture (NO) pour l'arrêt

Dans cet exemple, la pompe s'arrête dès que le contact d'arrêt est fermé.

Consigne via l'interface 0..10 V avec contact d'arrêt

En option, le contact d'arrêt peut être utilisé en tant que contact normalement ouvert ou normalement fermé.

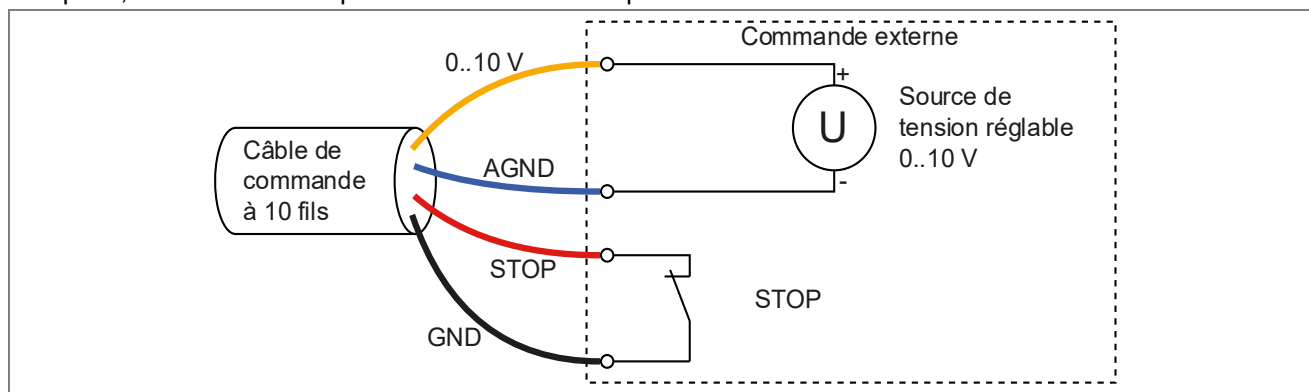

Configuration de la pompe (Voir "Utilisation", page 29)

Pilotage externe (entrées) $E U r n$ Définition de la valeur de consigne avec tension $U = 0..10 V$
 Contact d'arrêt $\square \square P$ Contact à ouverture (NC) pour l'arrêt

Dans cet exemple, la pompe s'arrête dès que le contact d'arrêt est ouvert, quel que soit le signal présent sur l'entrée analogique.

Réglages de la commande externe

Dans la commande externe, il faut régler les points suivants en fonction des réglages de la pompe :

- Plage de vitesse de rotation (0..3000 tr/min) ou plage de puissance (0..100 %)
- Interface analogique 0..10 V ou 4..20 mA

Si des sorties de courant et de tension sont disponibles dans la commande externe, privilégier l'interface 4..20 mA.

La plage de valeurs est définie généralement dans la commande externe via l'affectation de la valeur minimale et de la valeur maximale.

➔ Tenir compte des instructions de la commande externe.

Réglages de l'interface :

Interface	4..20 mA	0..10 V
Signal min.	4 mA	0 V
Signal max.	20 mA	10 V

Réglages de la valeur de consigne :

Interface	Vitesse de rotation	Puissance
Valeur de consigne min.	0 tr/min	0 %
Valeur de consigne max.	3000 tr/min	100 %

La pompe démarre en mode Vitesse de rotation avec une valeur de consigne à partir d'env. 100 tr/min et une vitesse de rotation minimale de 600 tr/min.

En mode Puissance, la pompe démarre à partir d'env. 3,3 % avec une puissance minimale de 5 %.

Dans les plages supérieure et inférieure, des tolérances plus étroites sont prises en compte pour augmenter la sécurité de fonctionnement, de sorte qu'il y a de faibles écarts (≤ 40 tr/min) par rapport à la valeur de consigne.

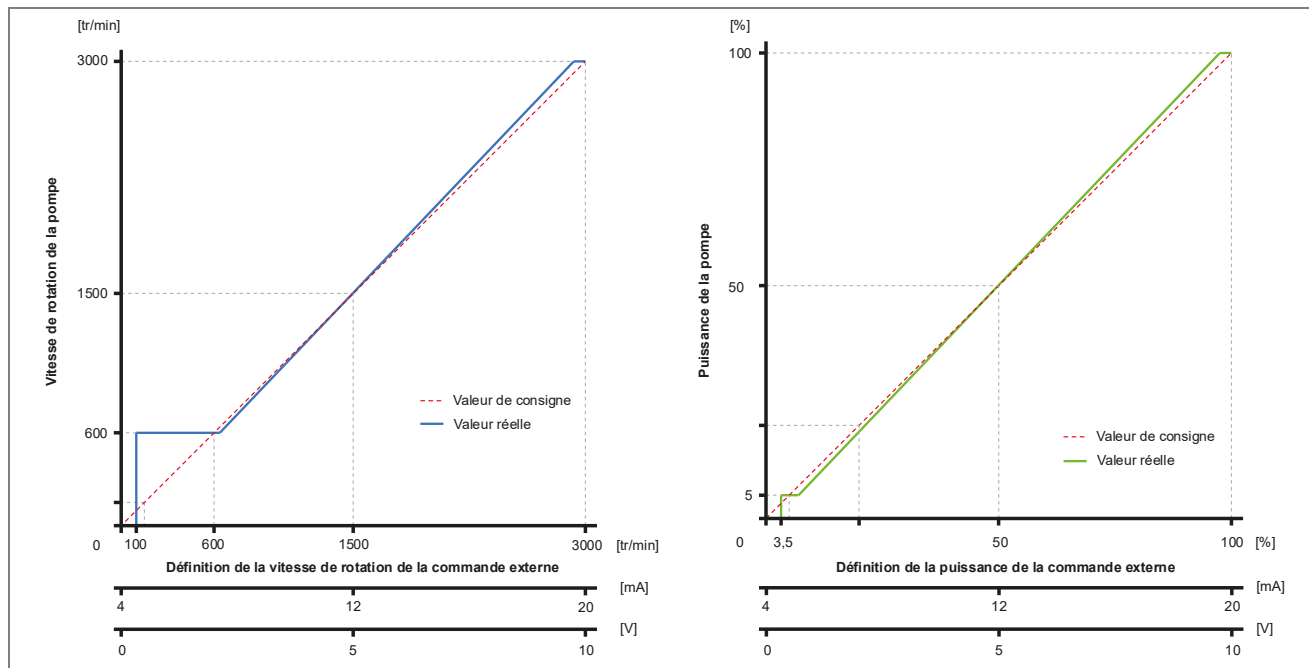

Définition de la valeur de consigne via Modbus RTU

La pompe peut être pilotée via l'interface de données RS485 avec le protocole RTU.

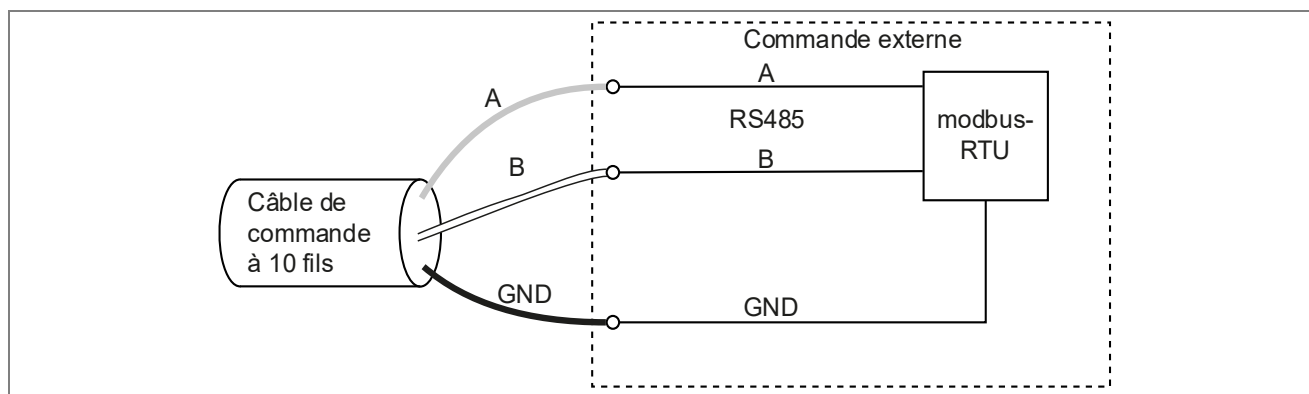

Configuration de la pompe (Voir "Utilisation", page 29)

Pilotage externe (entrées)	E_{bus}	Digital In (sans potentiel)
Contact d'arrêt	$\bar{0} \text{ not}$	Pas de contact d'arrêt

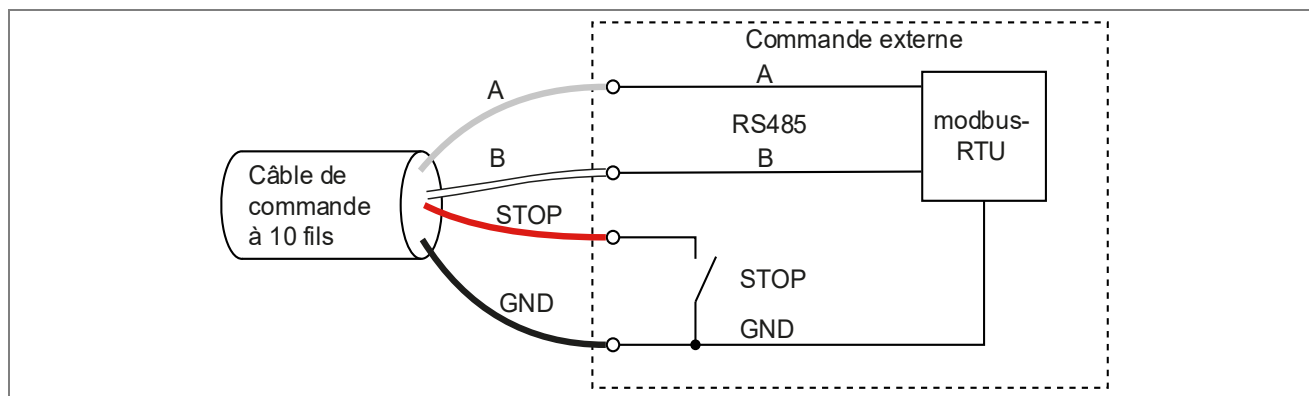

Configuration de la pompe (Voir "Utilisation", page 29)

Pilotage externe (entrées)	E_{bus}	Digital In (sans potentiel)
Contact d'arrêt	$\bar{0} \text{ cl}$	Contact à fermeture (NO) pour l'arrêt

Modbus Parameter

RW = read write

RO = read only

Data Bits	8
Parity	none
Stop Bits	1

Parameter No.	Name	Attr.	Min.	Max.	Unit	Description
40001	Start / Stop	RW	0	1		This register is edge controlled 0 --> 1 start 1 --> 0 stop
40004	Actual Speed Filtered	RO			min ⁻¹	Real speed
40005	Target Speed	RW	600	3000	min ⁻¹	Set target speed
40006	Error	RO				
40016	Real Power Mains	RO			W	Power consumption
40061	Reference Power Percent	RW	5	100	%	Set target power
40063	Motion Control Mode	RW	0	1		Motion control mode. 0 -----> speed mode. 1 -----> power mode.

Vue d'ensemble des messages de fonctionnement et de défauts possibles

Si un défaut est intervenu, le moteur s'arrête de manière durable et un message d'erreur est affiché. Exception: "Sous-tension" ; en cas de panne de courant ou de mise hors tension. En présence de cette erreur, l'entraînement redémarrage à la prochaine activation (atteinte de la tension minimale) de la tension de secteur. En cas de difetto, le système doit être débranché de l'alimentation électrique. Voir chapitre "Pannes" de la notice d'utilisation originale pour "pompes non auto-amorçantes ou auto-amorçantes avec/sans lanterne plastique (exécution AK)".

Défaut n°	Description
Err 1	Sous-tension du circuit intermédiaire
Err 2	Surtension du circuit intermédiaire
Err 3	Tension de réseau trop basse / trop élevée
Err 4	Température de l'électronique de puissance trop élevée
Err 5	Surchauffe du moteur
Err 7	Surintensité de courant de l'électronique
Err 10	Mesure de courant défectueuse
Err 20	Interruption au démarrage, surcharge
Err 64	Court-circuit de l'électronique
Err 97	Apparition simultanée de plusieurs défauts
Err 98	Liaison défectueuse avec le module de commande
OLoAd	Surcharge / Surchauffe du moteur

Les énumérations suivantes se rapportent aux documents d'accompagnement!

Monter/démonter le couvercle/le panier filtrant

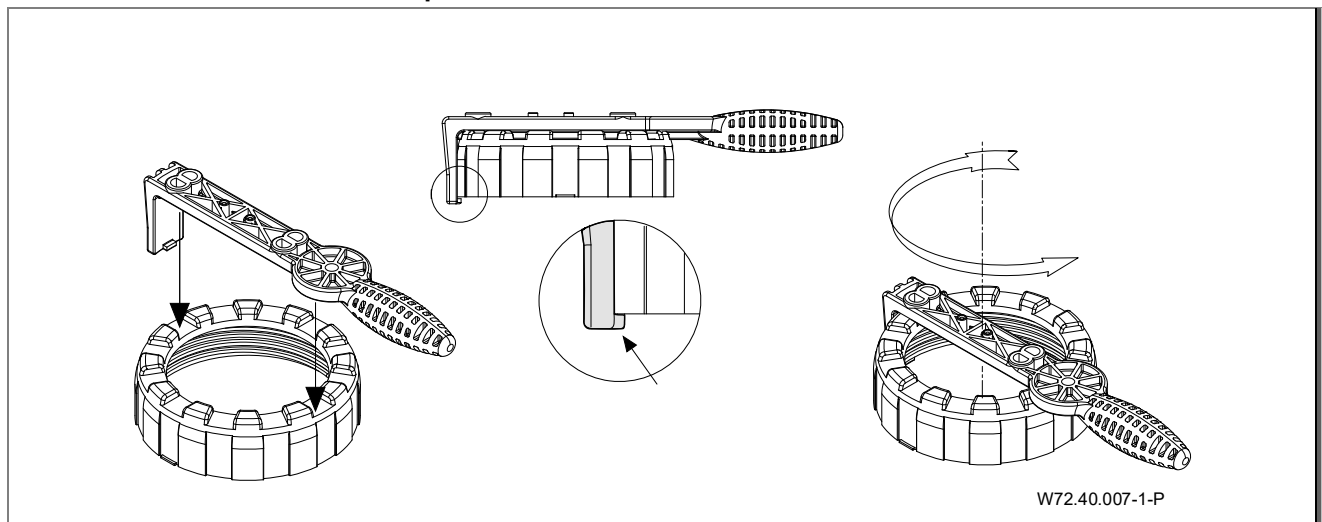

LET OP**Relevante documenten**

Bij deze pompgegevens hoort de originele gebruiksaanwijzing "normal en zelfaanzuigende pompen met/zonder kunststof lantaarn (AK)". Deze moet voor het bedienings- en onderhoudspersoneel te allen tijde beschikbaar zijn.

Woordenlijst	
TD	Technische gegevens
Sa	Zuigaansluiting
Da	Persaansluiting
d-Saug	Aanbevolen diameter van de aanzuigleiding tot 5 m
d-Druck	Aanbevolen diameter van de drukleiding tot 5 m
max. L	Maximale lengte van de pomp
D	Soortelijke massa
P ₁	Opgenomen vermogen
P ₂	Afgegeven vermogen
I	Nominale stroom
Lpa (1 m)	Geluidsniveau gemeten bij 1 m. afstand volgens DIN 45635
Lwa	Geluidsniveau
m	Gewicht
WSK	Wikkelingsbeschermingscontact of motorbeveiligingsschakelaar
PTC	PTC-voeler
H _{max.}	Maximale opvoerhoogte
SP	Zelfaanzuigend
Hs; Hz	Geodetische hoogte tussen het waterniveau en de pomp
Hs	Maximale zuighoogte
Hz	Maximale hoogte bij toeloopbedrijf
IP	Beschermingsklasse
W-KI	Temperatuurklasse
n	Toerental
P-GHI	2,5 bar maximale huisdruk/maximale systeemdruk
T	Watertemperatuur
●	Ja
○	Nee
T/°C	Verklaring watertemperatuur 40 °C (60 °C): 40 °C = max. watertemperatuur in combinatie met het GS-keurmerk. (60 °C) = de pomp is geschikt voor een max. watertemperatuur van 60 °C
1~/3~	Geschikt voor continu gebruik bij 1~ 220 - 240 V ± 5% 3~ Y/Δ 380 - 420 V/220 - 240 V ± 5% 3~ Y/Δ 660 - 725 V/380 - 420 V ± 5% Voor normspanning volgens DIN IEC 60038; DIN EN 60034

Menustructuur

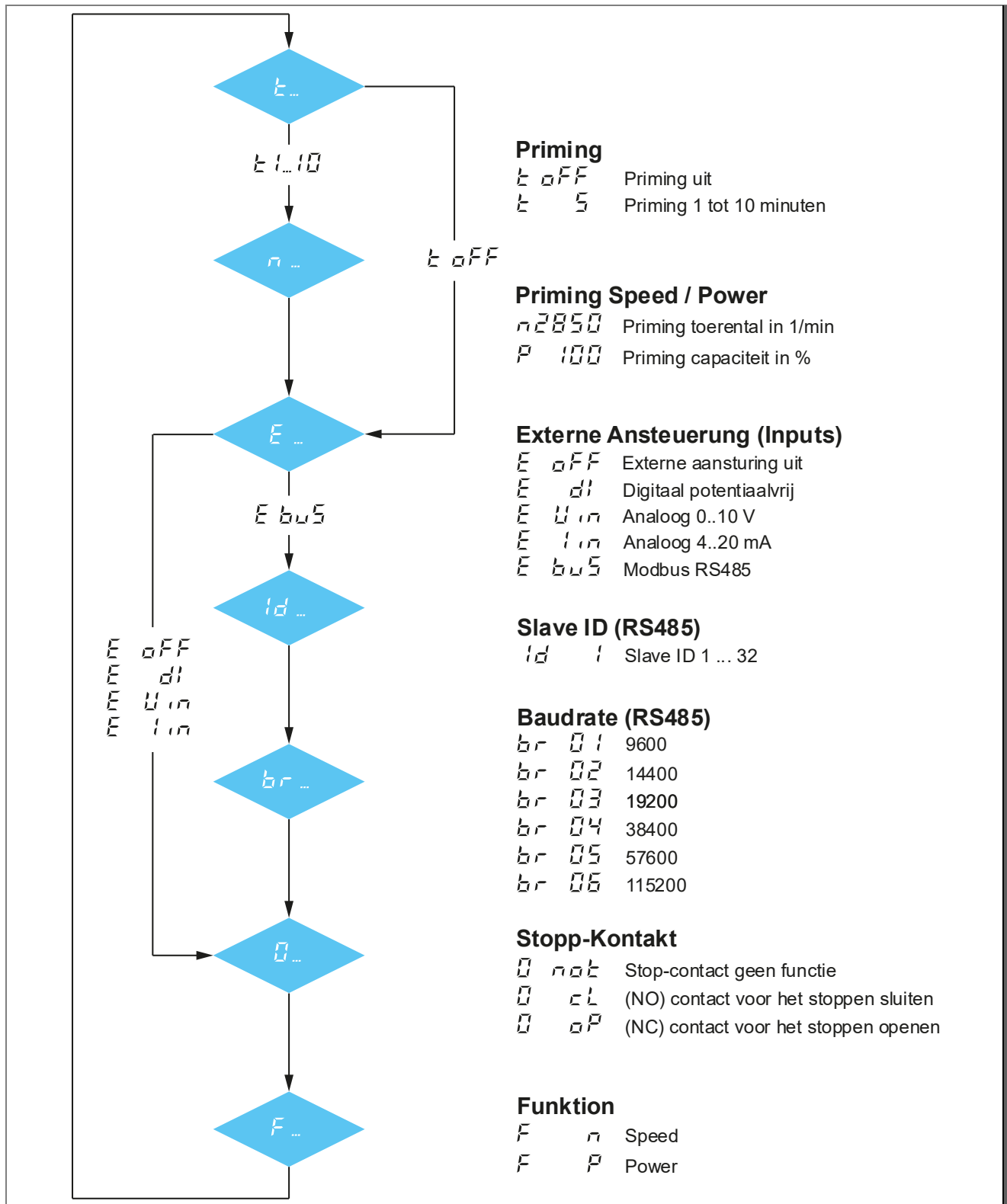

Een beschrijving van de schermafbeeldingen kun u vinden in de hoofdstukken "Bediening" en "Instellen van de parameters".

Standaardinstelling

Functie	Constant toerental *	Constate capaciteit
Preset:	1 = 2000 min ⁻¹ 2 = 2400 min ⁻¹ 3 = 2850 min ⁻¹	1 = 60 % 2 = 80 % 3 = 100 %
Aanzuigsnelheid/ Aanzuigcapaciteit: Aanzuigtijd:	= 2850 min ⁻¹ = 5 minuten	= 100 % = 5 minuten
Instelbare snelheden/ capaciteiten:	600..3000 min ⁻¹ (in stappen van 10 min ⁻¹)	5..100 % (in stappen van 1 %)
Instelbare aanzuigtijd:	oFF, 1..10 Min. (in stappen van 1 Min.)	oFF, 1..10 Min. (in stappen van 1 Min.)
Externe aansturing: Schakelgedrag ingang "0": Baudrate "br":	oFF n o t 03	oFF n o t 03

* De functie „constant toerental“ is de fabriekinstelling.

Bedieningspaneel

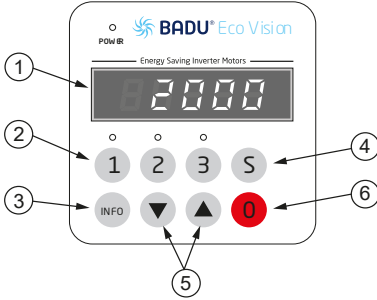
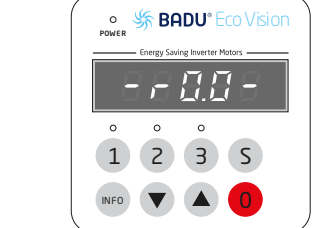
	<p>Bedieningsinterface:</p> <p>(1) LED-display: geeft het huidige toerental/capaciteit van de motor aan.</p> <p>(2) 1 2 3 : voor keuze uit de vooraf ingestelde toerentallen/ capaciteitsniveau (Preset)</p> <p>(3) INFO : voor weergave van het huidige verbruik en keuze van de menu items in setup.</p> <p>(4) S : voor het instellen van parameters</p> <p>(5) ▼ ▲ : voor het wijzigen van het toerental/capaciteit/parameters</p> <p>(6) 0 : om de motor te stoppen</p>
	<p>Bij het inschakelen van de netspanning verschijnt op het display kort de softwareversie - r 0.0 -</p>

Bediening

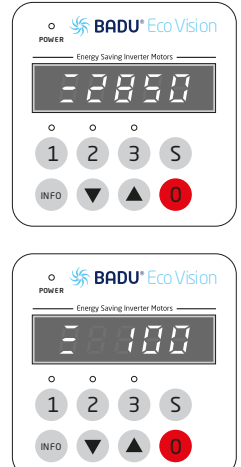
	<p>Bediening:</p> <p>Met de toetsen 1 2 of 3 kunnen de vooringestelde presets worden geselecteerd. Start de pomp vanuit stilstand, start deze in de aanzuigmodus (priming) (voor zover deze is geactiveerd) en daarna met de geselecteerde preset.</p> <p>Zolang de pomp zich in de aanzuigfase bevindt, loopt er op de eerste positie van het display een streepje van de onderste, via de middelste naar de bovenste positie.</p> <p>Tijdens bedrijf worden de presets direct gebruikt, zonder aanzuigtijd.</p> <p>Met de toets 0 wordt de motor gestopt. De "Power"-LED knippert en het display toont oFF.</p> <p>Is in de parameters een analoge aansturing of RS485 ingesteld, kan met toets 1 de externe ingang weer worden geactiveerd, voor het starten van de motor.</p>
---	--

	<p>Instellen van de presets: Met de toetsen 1 2 en 3 wordt de gewenste preset geselecteerd en wordt de waarde daarna met de toetsen ▼ ▲ gewijzigd. De ingestelde waarde wordt direct opgeslagen en gebruikt bij het opnieuw selecteren van de gewenste preset.</p>
--	--

! Aanwijzing: Tijdens de aanzuigfase (priming) kan de preset niet worden gewijzigd.

	<p>Door op de INFO-toets te drukken wordt op het display het huidige vermogensverbruik van de pomp weergegeven in Watt (P 700). Door opnieuw te drukken wordt het toerental of het vermogen in % weer opnieuw weergegeven. Het display van de besturing schakelt na drie minuten zonder actie uit.</p>
--	---

! Aanwijzing: De pomp loopt na een stroomstoring automatisch weer met het laatst ingestelde toerental/capaciteit of blijft stilstaan wanneer deze daarvoor werd gestopt.

Instellen van de parameters

	<p>Instellen van parameters: Door gedurende 3 seconden op de S-toets te drukken, wordt het setup-menu geopend. Daar kan met de INFO-toets door het menu worden gebladerd. De linker posities op het display tonen het actuele menupunt, de rechter posities de bijbehorende instelwaarde. Wanneer in het menu op de toets S wordt gedrukt, worden alle gewijzigde waarden opgeslagen en wordt het setup-menu verlaten. Op het display wordt de tekst S t o r e weergegeven. Met de toets 0 wordt het setup-menu verlaten zonder de gewijzigde waarden op te slaan.</p>

	<p>Aanzuigparameters (Priming): Onder het punt t wordt de tijd tijdens de aanzuigfase ingesteld. t o f f = geen aanzuigfase Parameters: oFF, 1 - 10 minuten Onder het menupunt n of P (voor de vermogensregeling) wordt het toerental of het vermogen vastgelegd.</p>
--	--

	<p>Digitale ingangen: Onder menuonderdeel E kan de externe aansturing worden geactiveerd resp. gedeactiveerd. o f f = gedeactiveerd (alleen het bedieningspaneel is geactiveerd) d i = digitale ingangen (potentiaalvrij) geactiveerd U i n = Analoge ingang 0..10 V I i n = Analoge ingang 4..20 mA b u s = RS485 Modbus-RTU</p>
--	--

	<p>Slave ID: In het menupunt I d kan de instelling van de slave ID voor Modbus-RTU worden uitgevoerd. Instelbaar van 1 - 32</p>
--	--

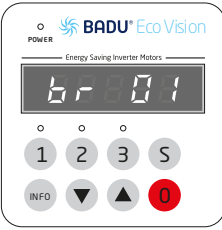

Baudrate:
 In menupunt *br* kan de baudrate voor de communicatie met Modbus RTU worden ingesteld.

br 01 = 9600
br 02 = 14400
br 03 = 19200 (voorstelling)
br 04 = 38400
br 05 = 57600
br 06 = 115200

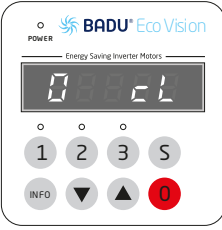

Schakelgedrag "0" (stop):
 Onder menuonderdeel *0* kan het schakelgedrag van digitale ingang *0* (stop) worden gewijzigd. De externe stop werkt bij alle aansturingmogelijkheden.

0 0 = het externe stop-contact is gedeactiveerd. Bij de aansturing "Digitaal" is het openen van het GND-contact voldoende voor het stoppen.

0 1 = (closer/NO) de aandrijving wordt gesloten als het stop contact/verbinding gesloten is.

0 2 = (opener/NC) de aandrijving gesloten is wanneer het stop contact/verbinding open is.

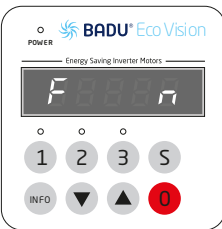

Functie:
 In het menu *F* kan tussen het constante toerental en de constante capaciteit gewisseld worden.

F 1: constant toerental = instellen van het toerental in min^{-1}
F 2: constante capaciteit = instellen van de capaciteit in %

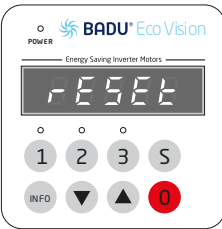

Resetten:
 Wanneer gedurende ten minste 10 seconden op de **INFO**-toets wordt gedrukt, wordt de aandrijving gereset naar de standaardinstelling. De motor stopt en op het display staat *RESET*.

Het in- en uitschakelen van de pomp moet plaatsvinden via het toetsenveld of via de hiervoor bestemde besturingskabel (inputs). Hierbij mag de netspanning niet worden onderbroken. Dit kan gebeuren via een BADU Blue, BADU OmniTronic, BADU NetLin of via een koppelrelais. Het schakelen via de netspanning belast de elektronica en kan leiden tot vroegtijdige uitval van de pomp.

Aansluiting externe besturingen

Voor externe aansturing van de pomp is een 10-aderige kabel met open uiteinden (aders) voorzien. De toewijzing van de individuele aders aan de functies kunt u vinden in de volgende afbeelding.

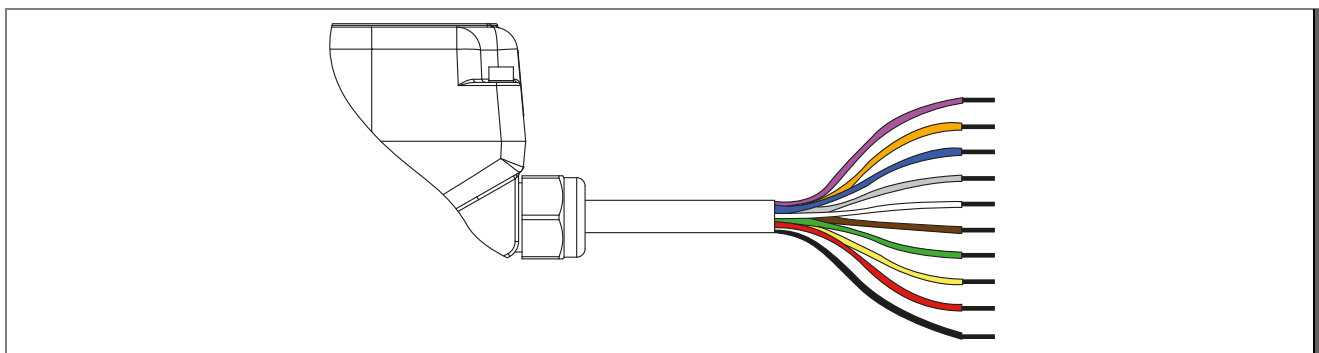

Violet	4..20 mA	Bruin	Digitaal in 1 (DI1)
Oranje	0..10 V	Groen	Digitaal in 2 (DI2)
Blauw	AGND	Geel	Digitaal in 3 (DI3)
Grijs	RS485-A	Rood	Digitaal in STOP
Wit	RS485-B	Zwart	GND

Aansluitmogelijkheden

Bruin/groen/geel/rood zwart	De drie vooringestelde snelheden/capaciteiten (presets) 1-2-3 kunnen via de ingangen achtereenvolgend (pulssignaal) worden geactiveerd. Voor het stoppen is de extra STOP-ingang vereist. De externe schakelcontacten moeten potentiaalvrij zijn uitgevoerd.
Bruin/groen/geelzwart	De drie vooringestelde snelheden/capaciteiten (presets) 1-2-3 kunnen via de ingangen schakelend (permanent signaal) worden geactiveerd. De externe schakelcontacten moeten potentiaalvrij zijn uitgevoerd.
Rood/zwart	De STOP-ingang kan separaat, bijv. voor het aansluiten van een uitschakelaar, worden gebruikt. Het externe schakelcontact moet potentiaalvrij zijn uitgevoerd.
Violet/blauw	Het gewenste toerental/de gewenste capaciteit wordt via een stroom van 4..20 mA ingesteld.
Oranje/blauw	Het gewenste toerental/de gewenste capaciteit wordt via een spanning van 0..10 V ingesteld.
Grijs/witzwart	Voor aansturing van de pomp via RS485 met Modbus RTU protocol

Bedradingsvoorbeelden kunt u vinden via "Bedradingsvoorbeelden voor verschillende presets".

Worden meerdere ingangen tegelijkertijd gesloten, worden ze in de volgende volgorde uitgevoerd:

1. STOP-ingang
2. Preset 3
3. Preset 2
4. Preset 1

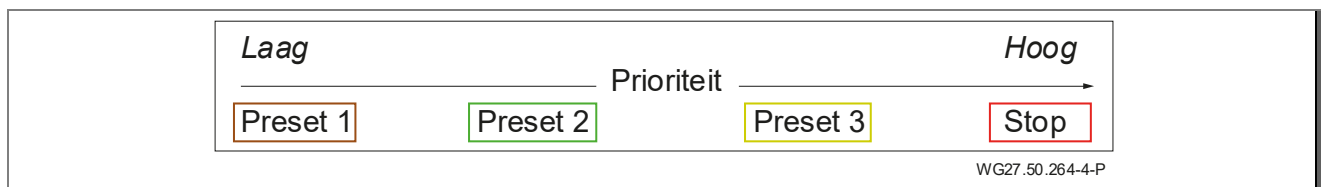

De ingangen voor externe aansturing moeten in het instellingsmenu worden geactiveerd en ingesteld. Details kunt u vinden in de volgende subhoofdstukken.

LET OP

Is de functie "Priming" geactiveerd, start de pomp vanuit stilstand altijd met het ingestelde aanzuigtoerental/de ingestelde aanzuigcapaciteit (Preset). Pas na het verstrijken van de aanzuigtijd schakelt deze naar het gewenste vaste toerental/de gewenste vaste capaciteit (Preset).

Tijdens bedrijf wordt direct gestart met deze waarden.

Is de externe aansturing niet nodig, moeten de kabeluiteinden worden geïsoleerd.

LET OP

Voor een probleemloos samenspel met randapparatuur, bijv. elektrische warmtewisselaars of doseerinstallaties, wordt het inbouwen van een stromingsbewaking met bijbehorende analyse-eenheid aanbevolen. Hiermee kan ook een storingsmelding worden gegeven.

LET OP

Voor het voorkomen van storingen van de motor, moet absoluut rekening worden gehouden met de volgende punten:

- De besturingsleiding moet vakkundig worden gelegd. Montage parallel aan de eigen netvoedingsleidingen of andere verbruikers moet worden vermeden.
- Moeten de besturingsleidingen worden verlengd, kunnen stoorspanningen ontstaan bij de ingangen. Deze moeten bijvoorbeeld door afscherming worden verhinderd. De afscherming mag alleen aan de motorzijde met PE worden verbonden.
- De netkabels van de verschillende bedrijfsmiddelen mogen niet worden gebruikt via dezelfde voedingsstrang.

Bedradingsvoorbeelden voor verschillende presets

Bedrading via digitale ingangen met schakelpulsen

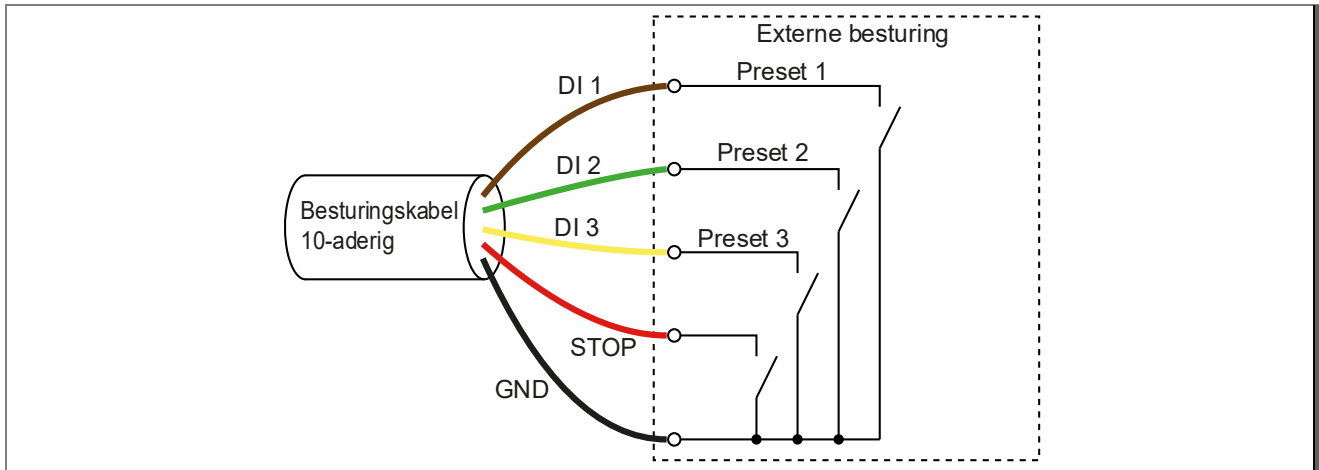

Configuratie van de pomp (Zie "Bediening" op bladzijde 40)

Externe aansturing (inputs)	$\bar{E} d l$	Digitaal in (potentiaalvrij)
Stop-contact	$\bar{0} c L$	Maakcontact (NO) voor het stoppen

De vaste toerentallenwaarden worden geactiveerd via korte schakelpulsen. De aansturing met schakelaars is eveneens mogelijk, dan worden alleen de schakelflanken in aanmerking genomen. Voor het stoppen van de pomp is een schakelpuls bij "Digitaal in 4" (STOP) nodig.

➔ Houd rekening met de grafiek voor de prioriteit.

Bedrading via digitale ingangen met schakelaars

In deze configuratie is geen stop-contact nodig. De vaste toerentallen zijn actief, zolang het betreffende contact is gesloten.

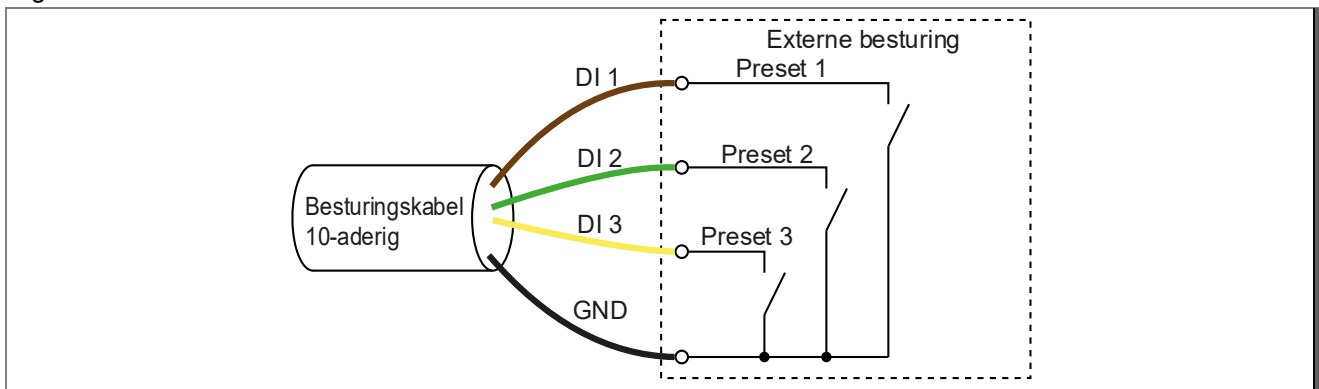

Configuratie van de pomp (Zie "Bediening" op bladzijde 40)

Externe aansturing (inputs)	$\bar{E} d l$	Digitaal in (potentiaalvrij)
Stop-contact	$\bar{0} n o t$	Geen stop-contact

Voorinstelling van gewenste waarde via de analoge ingangen

Het toerental en de capaciteit van de pomp kunnen alternatief via de twee analoge ingangen worden ingesteld.

0..10 V
4..20 mA

Hierbij wordt de gewenste waarde voor het toerental of de capaciteit traploos via een spanning (0..10 V) of een stroom (4..20 mA) voor ingesteld. De pomp neemt de gewenste waarde over in stappen van 10 min^{-1} , resp. in stappen van 1%.

Slechts een van beide interfaces mag worden aangesloten.

Voorinstelling van gewenste waarde via de 4..20 mA interface

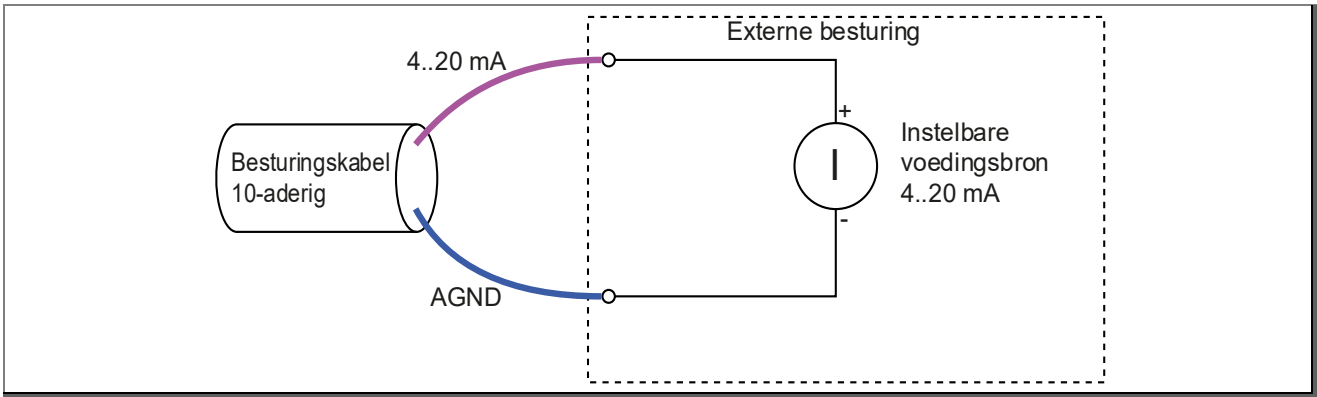

Configuratie van de pomp (Zie "Bediening" op bladzijde 40)

Externe aansturing (inputs) $E I, n$ Voorinstelling van gewenste waarde met stroom $I = 4..20$ mA
 Stop-contact $\bar{0} n o t$ Geen stop-contact

Voorinstelling van gewenste waarde via de 0..10 V interface

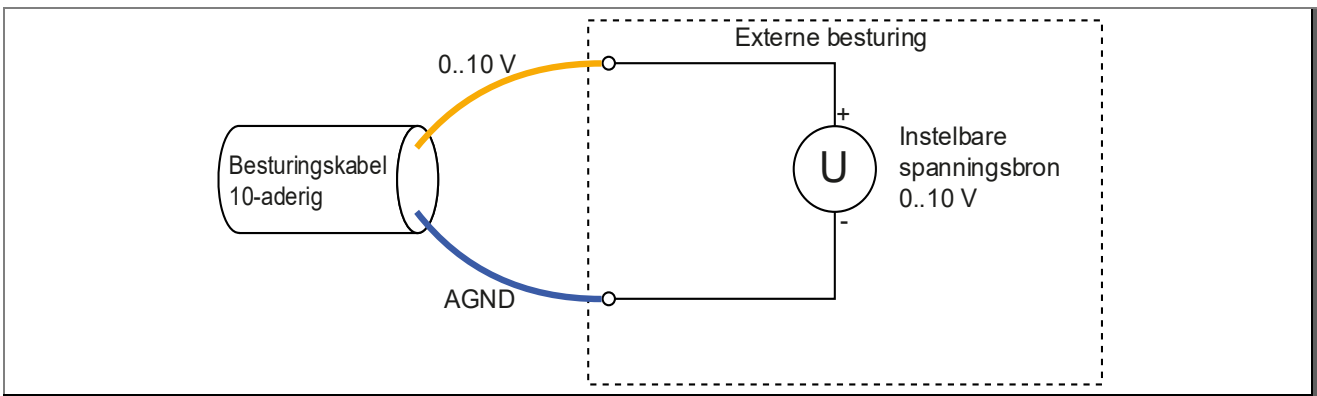

Configuratie van de pomp (Zie "Bediening" op bladzijde 40)

Externe aansturing (inputs) $E U, n$ Voorinstelling van gewenste waarde met spanning $U = 0..10$ V
 Stop-contact $\bar{0} n o t$ Geen stop-contact

Instelwaarde via de 4..20 mA-interface met stopcontact

Optioneel kan het stopcontact als maak- of verbreekcontact worden gebruikt.

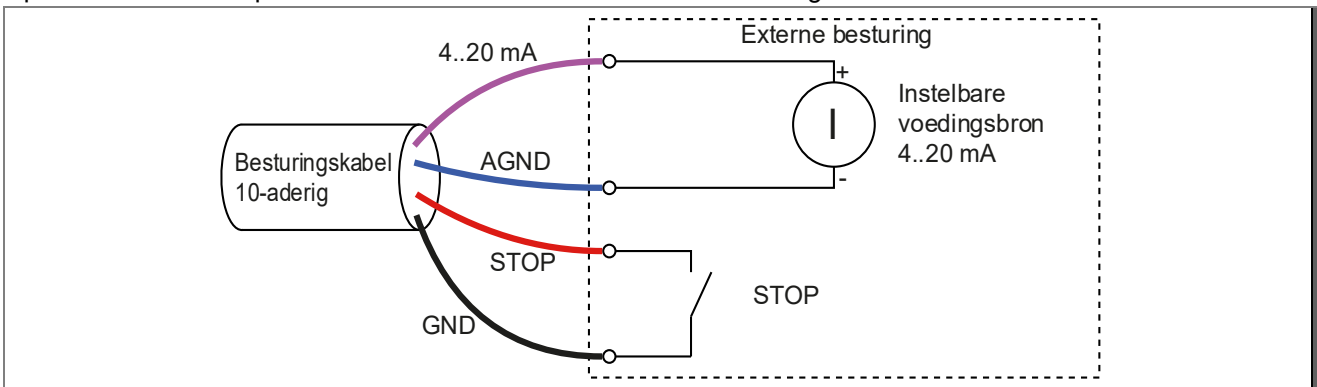

Configuratie van de pomp (Zie "Bediening" op bladzijde 40)

Externe aansturing (inputs) $E I, n$ Voorinstelling van gewenste waarde met stroom $I = 4..20$ mA
 Stop-contact $\bar{0} c l$ Maakcontact (NO) voor het stoppen

In dit voorbeeld stopt de pomp, zolang het stop-contact gesloten is.

Instelwaarde via de 0..10 V-interface met stopcontact

Optioneel kan het stopcontact als maak- of verbreekcontact worden gebruikt.

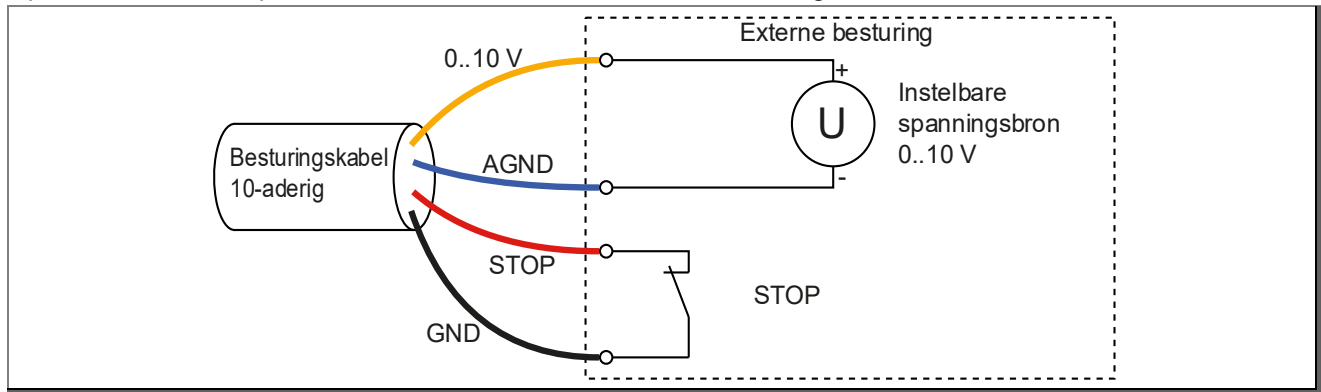

Configuratie van de pomp (Zie "Bediening" op bladzijde 40)

Externe aansturing (inputs) E, U, n Voorinstelling van gewenste waarde met spanning $U = 0..10\text{ V}$
 Stop-contact \square, \square, P Breekcontact (NC) voor het stoppen

In dit voorbeeld stopt de pomp zodra het stop-contact wordt geopend, ongeacht het signaal dat aanwezig is bij de analoge ingang.

Instellingen in de externe besturing

In de externe besturing moet op basis van de instellingen in de pomp het volgende worden ingesteld:

- Toerentalbereik ($0..3000\text{ min}^{-1}$) of capaciteitsbereik ($0..100\%$)
- Analoge interface $0..10\text{ V}$ of $4..20\text{ mA}$

Zijn in de externe besturing stroom- en spanningsuitgangen beschikbaar, heeft de $4..20\text{ mA}$ interface de voorkeur.

Het waardenbereik wordt in de externe besturing doorgaans via de toewijzing van de minimale en maximale waarde vooringesteld.

➔ De handleiding van de externe besturing opvolgen.

Instellingen van de interface:

Interface	4..20 mA	0..10 V
Signaal min.	4 mA	0 V
Signaal max.	20 mA	10 V

Instellen van de gewenste waarde:

Interface	Toerental	Capaciteit
Gewenste waarde min.	0 min^{-1}	0%
Gewenste waarde max.	3000 min^{-1}	100%

De pomp start in de toerentalmodus bij een vooringestelde waarde vanaf ca. 100 min^{-1} met het minimale toerental van 600 min^{-1} .

In de capaciteitsmodus, start de pomp bij ca. 3,3% met een minimale capaciteit van 5%.

In het bovenste en onderste bereik is voor het verbeteren van de bedrijfszekerheid geen rekening gehouden met toleranties, zodat geringe afwijkingen ($\leq 40 \text{ min}^{-1}$) t.o.v. de vooringestelde waarde kunnen ontstaan.

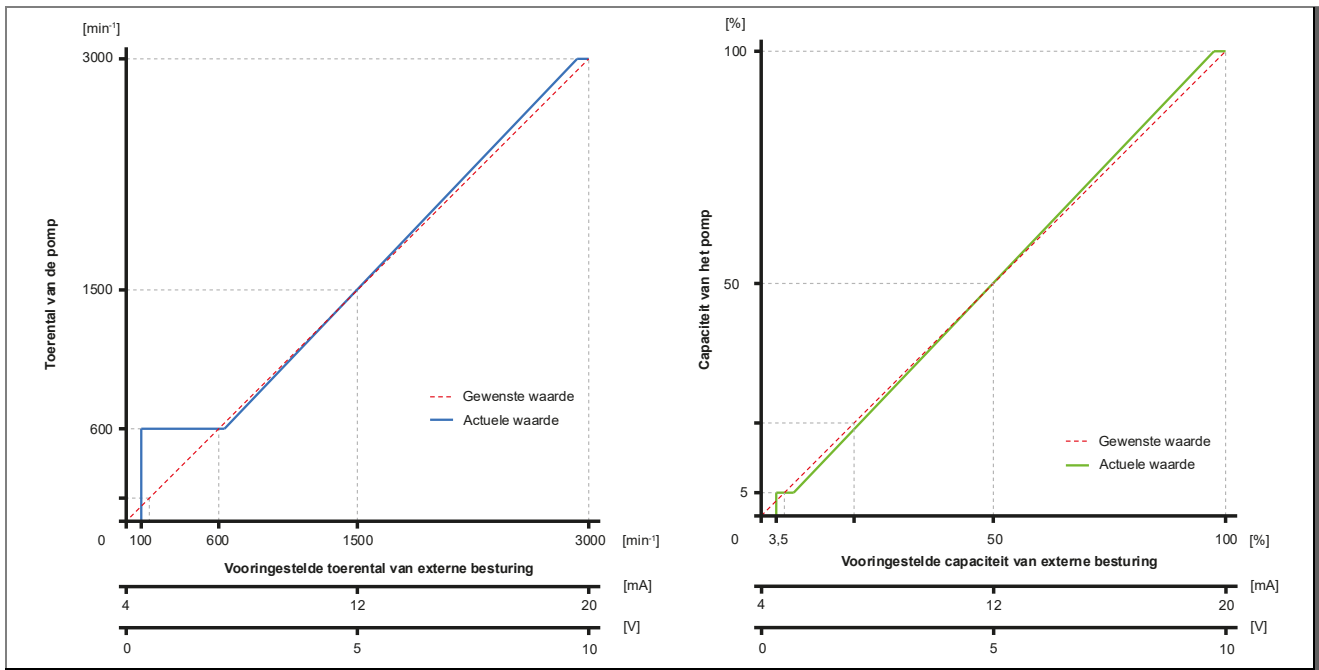

Voorinstelling van de gewenste waarde via Modbus RTU

De pomp kan via de RS485 data-interface aangestuurd worden via het Modbus RTU-protocol.

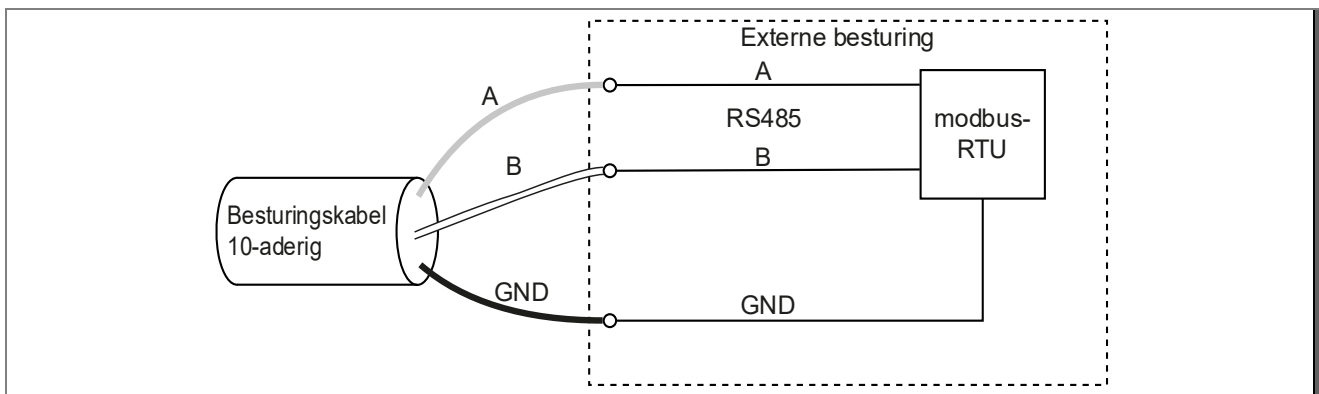

Configuratie van de pomp (Zie "Bediening" op bladzijde 40)

Externe aansturing (inputs)	E_{bus}	Digitaal in (potentiaalvrij)
Stop-contact	$\bar{0}_{not}$	Geen stop-contact

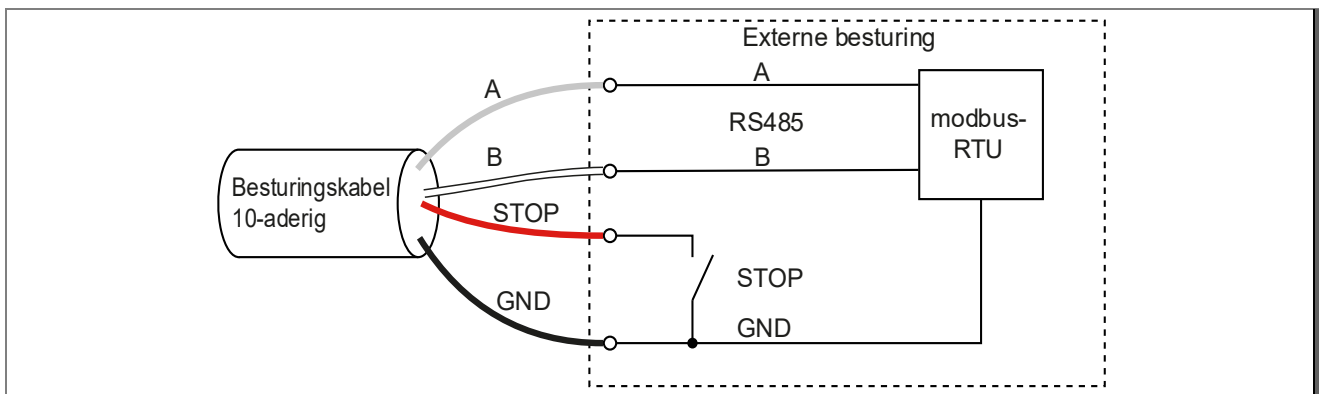

Configuratie van de pomp (Zie "Bediening" op bladzijde 40)

Externe aansturing (inputs)	E_{bus}	Digitaal in (potentiaalvrij)
Stop-contact	$\bar{0}_{CL}$	Maakcontact (NO) voor het stoppen

Modbus Parameter

RW = read write

RO = read only

Data Bits	8
Parity	none
Stop Bits	1

Parameter No.	Name	Attr.	Min.	Max.	Unit	Description
40001	Start / Stop	RW	0	1		This register is edge controlled 0 --> 1 start 1 --> 0 stop
40004	Actual Speed Filtered	RO			min ⁻¹	Real speed
40005	Target Speed	RW	600	3000	min ⁻¹	Set target speed
40006	Error	RO				
40016	Real Power Mains	RO			W	Power consumption
40061	Reference Power Percent	RW	5	100	%	Set target power
40063	Motion Control Mode	RW	0	1		Motion control mode. 0 -----> speed mode. 1 -----> power mode.

Overzicht van mogelijke bedrijfs- en storingsmeldingen

Wanneer een storing is opgetreden, schakelt de motor helemaal uit en wordt een storingsmelding weergegeven. Uitzondering: "Onderspanning" bij uitval of uitschakelen van de netvoeding. Bij deze fout start de aandrijving bij de volgende inschakeling (bereiken van de minimale spanning) van de netspanning weer opnieuw.

Wanneer een defect is opgetreden, moet de installatie worden losgekoppeld van de netspanning. Zie hoofdstuk "Storingen" van de originele gebruiksaanwijzing "Normaal en zelfaanzuigende pompen met/zonder kunststof lantaarn (AK)".

Storingsnr.	Beschrijving
Err 1	Onderspanning tussenkring
Err 2	Overspanning tussenkring
Err 3	Netspanning te laag/te hoog
Err 4	Temperatuur van de vermogenselektronica te hoog
Err 5	Oververhitting motor
Err 7	Overstroom elektronica
Err 10	Stroommeting fout
Err 20	Afgebroken bij aanloop, overbelasting
Err 64	Kortsluiting elektronica
Err 97	Meerdere storingen tegelijkertijd
Err 98	Verbindingsfout met bediening
OLoAd	Overbelasting / overtemperatuur van de motor

Onderstaande opsomming heeft betrekking op de overige relevante documenten!

Deksel/filtermandje demonteren respectievelijk monteren

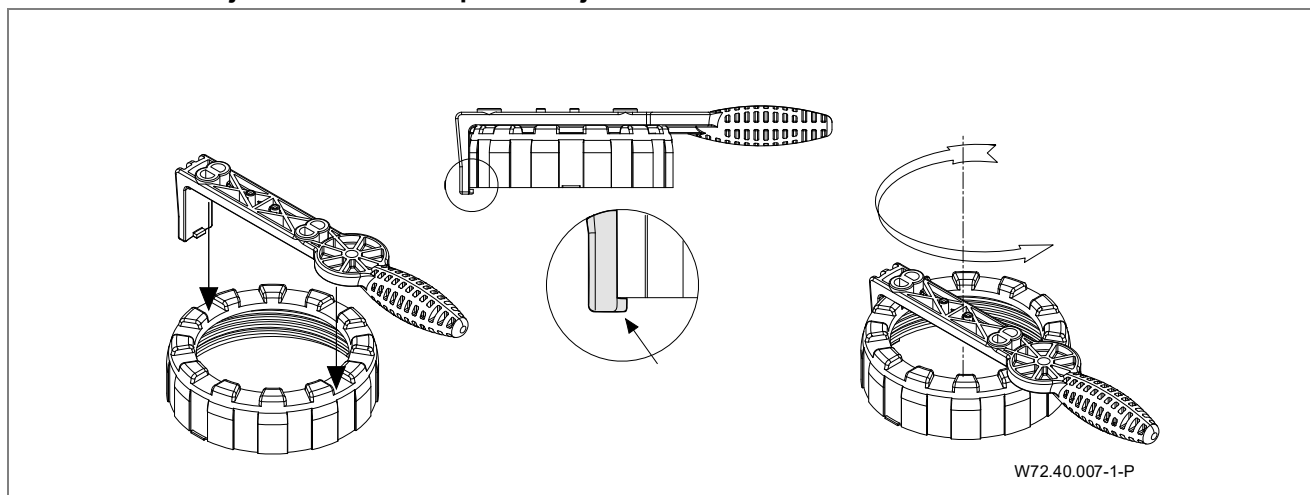

AVVISO

Altri documenti applicabili

Le istruzioni di funzionamento originali "Pompe aspirazione normale e autodescanti, con e senza campana - esecuzione (AK)" fanno parte a questa documentazione pompa. Queste devono essere ben accessibili per il personale di servizio e per il personale di assistenza.

Glossario	
TD	Dati tecnici
Sa	Raccordo aspirazione
Da	Raccordo mandata
d-Saug	Diametro raccomandato del tubo di aspirazione fino a 5 m
d-Druck	Diametro raccomandato del tubo di mandata fino a 5 m
max. L	Lunghezza massima della pompa
D	Densità
P ₁	Potenza assorbita
P ₂	Potenza resa
I	Corrente nominale
Lpa (1 m)	Livello di pressione acustica in 1 m di distanza. Misurato a norma DIN 45635
Lwa	Potenza acustica
m	Peso
WSK	Contatto di terra dell'avvolgimento oppure salvamotore
PTC	Conduttore a freddo
H _{max.}	Prevalenza massima
SP	Autoadescante
Hs; Hz	Altezza geodetica tra livello dell'acqua e pompa
Hs	Altezza massima aspirazione
Hz	Altezza massima a funzionamento sottobattente
IP	Tipo di protezione motore
W-KI	Classe isolamento
n	Numero di giri
P-GHI	2,5 bar massima pressione interna corpo/massima pressione sistema
T	Temperature acqua
●	Sì
○	No
T/°C	Spiegazione temperatura acqua 40 °C (60 °C): 40 °C = temperatura massima dell'acqua ai sensi del marchio. (60 °C) = la pompa può senz'altro funzionare anche con una temperatura acqua massima di 60 °C
1~/3~	Adatta per funzionamento continuo a 1~ 220 - 240 V ± 5% 3~ Y/Δ 380 - 420 V/220 - 240 V ± 5% 3~ Y/Δ 660 - 725 V/380 - 420 V ± 5% Adatta per tensione standard secondo normative DIN IEC 60038; DIN EN 60034

Struttura dei menu

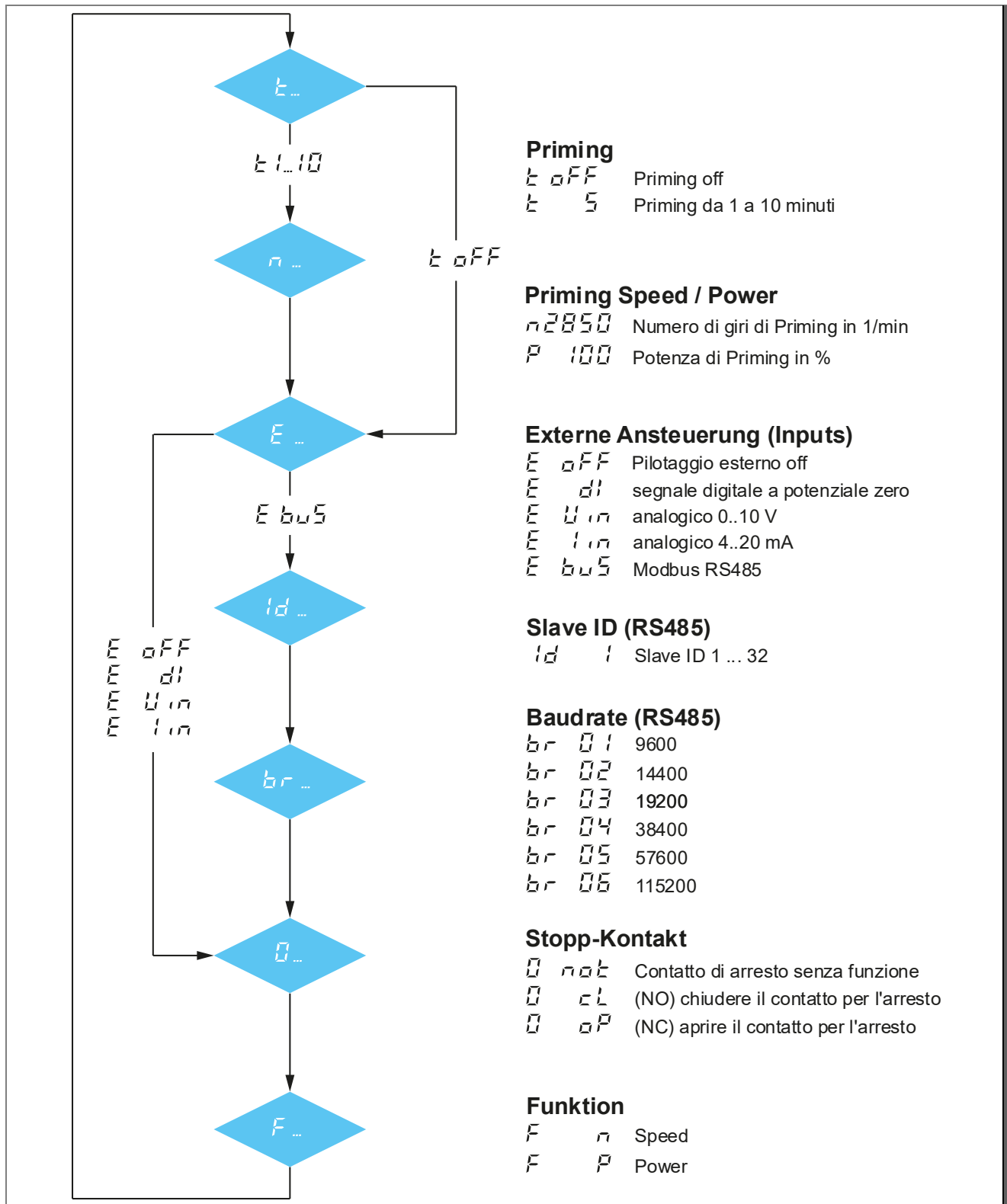

Per una descrizione dei grafici visualizzati sullo schermo, consultare i capitoli "Comando" e "Impostazione dei parametri".

Impostazione predefinita

Funzione	Numero di giri costante *	Potenza costante
Preset:	1 = 2000 min ⁻¹ 2 = 2400 min ⁻¹ 3 = 2850 min ⁻¹	1 = 60 % 2 = 80 % 3 = 100 %
Velocità di aspirazione/ Resa di aspirazione: Tempo di aspirazione:	= 2850 min ⁻¹ = 5 minuti	= 100 % = 5 minuti
Velocità/Resa regolabili:	600..3000 min ⁻¹ (ad incrementi di 10 min ⁻¹)	5..100 % (ad incrementi di 1 %)
Tempo di aspirazione regolabile:	oFF, 1..10 Min. (ad incrementi di 1 min)	oFF, 1..10 Min. (ad incrementi di 1 min)
Attivazione esterna:	oFF	oFF
Comportamento di commutazione ingresso "0":	not	not
Baud rate "br":	03	03

* La funzione „numero di giri costante“ impostazione di fabbrica.

Interfaccia utente

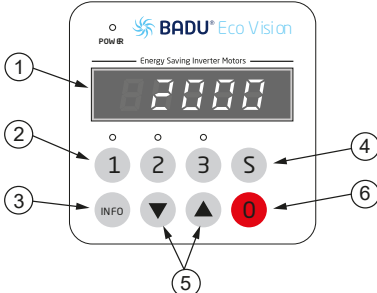
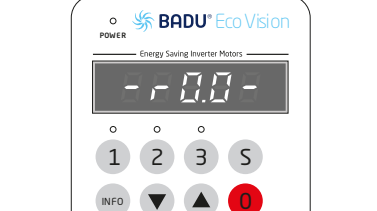
	<p>Pannello di controllo:</p> <p>(1) Display a LED: visualizza il numero di giri/la resa attuale del motore.</p> <p>(2) 1 2 3 : selezione dei numeri di giri/resettare preimpostati (Preset)</p> <p>(3) INFO : visualizzazione del consumo attuale e selezione nel menu di setup</p> <p>(4) S : impostazione dei parametri</p> <p>(5) ▼ ▲ : modifica del numero di giri/la resa/parametri</p> <p>(6) 0 : arresto del motore</p>
	<p>Collegando la tensione di rete, il display visualizza brevemente la versione software - r.00 -</p>

Comando

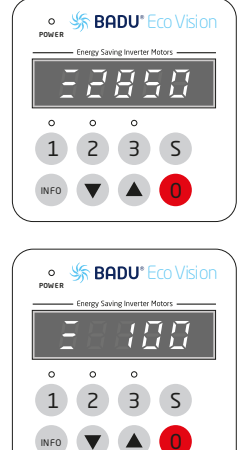
	<p>Comando:</p> <p>Si possono selezionare le preimpostazioni (Preset) con i tasti 1 2 o 3 .</p> <p>Se la pompa parte da ferma, si avvia in modalità di aspirazione (Priming) (se questa è attivata) e di seguito al valore Preset selezionato.</p> <p>Finché la pompa si trova in fase di aspirazione, sulla prima locazione del display una barra si sposta dalla posizione inferiore alla posizione superiore passando per la posizione centrale.</p> <p>Durante il funzionamento in corso, i valori Preset vengono raggiunti direttamente, senza la modalità di aspirazione.</p> <p>Premendo il tasto 0 , il motore si arresta. Il LED "Power" lampeggia ed il display visualizza oFF.</p> <p>Se nei parametri è stato impostato il pilotaggio analogico o RS485, è possibile riattivare l'ingresso esterno con il tasto 1 , per avviare il motore.</p>
---	---

	<p>Impostazione dei valori Preset: Utilizzare i tasti 1 2 e 3 per selezionare il Preset desiderato; poi si può modificare il valore con i tasti ▼ ▲. Il valore impostato viene memorizzato immediatamente e utilizzato alla selezione ripetuta del Preset desiderato.</p>
	<p>Avviso: Durante la fase di aspirazione (Priming) non è possibile modificare il valore Preset.</p>

	<p>Premendo il tasto INFO, il display visualizza la potenza in watt attualmente assorbita dalla pompa (P 700). Premendo nuovamente viene visualizzato il numero di giri o la potenza in %. Il display del controllore si spegne dopo tre minuti senza azioni.</p>
	<p>Avviso: In seguito ad una caduta di tensione, la pompa si riavvia automaticamente con l'ultimo numero di giri/portata impostato o resta ferma se prima era stata arrestata.</p>

Impostazione dei parametri

	<p>Impostazione dei parametri: Premendo il tasto S per 3 secondi si passa al menu di setup, che può essere sfogliato mediante il tasto INFO. Le cifre a sinistra del display indicano la voce del menu attualmente selezionata, le cifre a destra il valore impostato appartenente. Premendo il tasto S all'interno del menu, tutti i valori modificati vengono memorizzati e si esce dal menu di setup; il display visualizza il testo S t o r E. Premendo il tasto 0, dal menu di setup si esce senza memorizzare i valori modificati.</p>

	<p>Parametri di aspirazione (Priming): Sotto la voce t viene impostato il tempo durante la fase di aspirazione. t o F F = nessuna fase di aspirazione Parametri: oFF, 1 - 10 minuti Alla voce del menu n o P (per la regolazione della potenza) viene determinato il numero di giri ossia la potenza.</p>
--	--

	<p>Ingressi digitali: Nella voce di menu E si può attivare o disattivare l'attivazione esterna. o F F = disattivata (è attivato solo il campo di comando) d i = ingressi digitali (potenziale zero) attivati U i n = Ingresso analogico 0..10 V I i n = Ingresso analogico 4..20 mA b u S = RS485 Modbus-RTU</p>
--	---

	<p>Slave ID: Alla voce del menu I d si può impostare l'ID dello Slave per il Modbus-RTU. Impostabile da 1 - 32</p>
--	---

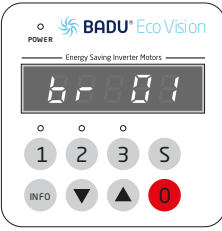

Baud rate:
 Alla voce del menu *br* di può impostare il baud rate per la comunicazione con il Modbus-RTU.

br 01 = 9600
br 02 = 14400
br 03 = 19200 (preimpostazione)
br 04 = 38400
br 05 = 57600
br 06 = 115200

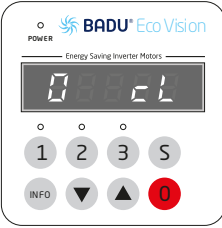

Comportamento di commutazione "0" (stop):
 Nella voce *0* si può modificare il comportamento di commutazione dell'ingresso digitale *0*. L'arresto esterno funziona per tutte le possibilità di pilotaggio.

0 0 = il contatto di arresto esterno è disattivato. Per il pilotaggio "digitale" è sufficiente aprire il contatto GND per l'arresto.

cl = (closer/NO) motore si arresta a contatto chiuso.
op = (opener/NC) motore si arresta a contatto aperto.

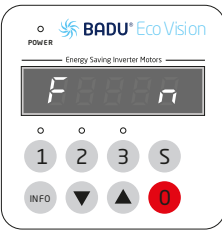

Funzione:
 Nel menu *F* si può cambiare tra numero di giri costante e potenza costante.

n: numero di giri costante = impostazione del numero di giri in min⁻¹
P: potenza costante = impostazione della potenza in %

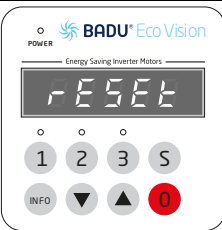

Reset:
 Premendo il tasto **INFO** per almeno 10 secondi, il motore viene resettato sulle impostazioni predefinite. Il motore si arresta ed il display visualizza *RESET*.

Le operazioni di accensione e spegnimento della pompa dovrebbero essere realizzate o attraverso il tastierino o il cavo di controllo appositamente previsto (input). A questo scopo non interrompere la tensione di rete. Ciò può avvenire attraverso un sistema BADU Blue, BADU OmniTronic, BADU NetLink o un relè di accoppiamento. La commutazione attraverso la tensione di rete carica l'elettronica e può portare a una disfunzione prematura della pompa.

Collegamento sistemi di controllo esterni

Per il pilotaggio esterno della pompa è previsto un cavo a 10 poli con estremità aperta (conduttori). Per l'assegnazione dei singoli conduttori alle funzioni, consultare la seguente figura.

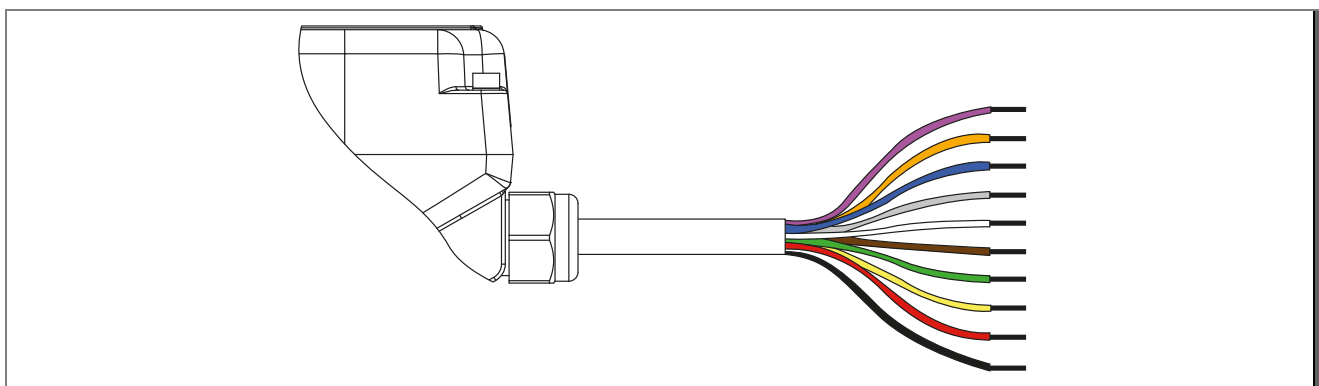

Violetto	4..20 mA	Marrone	Digital In 1 (DI1)
Arancione	0..10 V	Verde	Digital In 2 (DI2)
Blu	AGND	Giallo	Digital In 3 (DI3)
Grigio	RS485-A	Rosso	Digital In STOP
Bianco	RS485-B	Nero	GND

Possibilità di collegamento

Marrone/verde/giallo/rosso/nero	Le tre velocità/potenze preimpostate (Presets) 1-2-3 possono essere attivate attraverso gli ingressi (segnale a impulsi). Per l'arresto è necessario l'ulteriore ingresso di ARRESTO. I contatti di commutazione esterni devono essere in versione a potenziale zero.
Marrone/verde/giallo/nero	Le tre velocità/potenze preimpostate (Presets) 1-2-3 possono essere attivate attraverso gli ingressi mediante commutazione (segnale continuo). I contatti di commutazione esterni devono essere in versione a potenziale zero.
Rosso/nero	L'ingresso di ARRESTO può essere utilizzato separatamente, ad es. per collegare un interruttore OFF. Il contatto di commutazione esterno deve essere in versione a potenziale zero.
Violetto/blu	Il numero di giri/potenza nominale vengono impostati attraverso una corrente di 4..20 mA.
Arancione/blu	Il numero di giri/potenza nominale vengono impostati attraverso una tensione di 0..10 V.
Grigio/bianco/nero	Per il pilotaggio della pompa con protocollo RS485 con Modbus RTU

Gli esempi di cablaggio sono riportati sotto "Esempi di cablaggio per diversi valori Preset".

Se si chiudono contemporaneamente più ingressi, vengono eseguiti nella seguente sequenza:

1. Ingresso ARRESTO
2. Preset 3
3. Preset 2
4. Preset 1

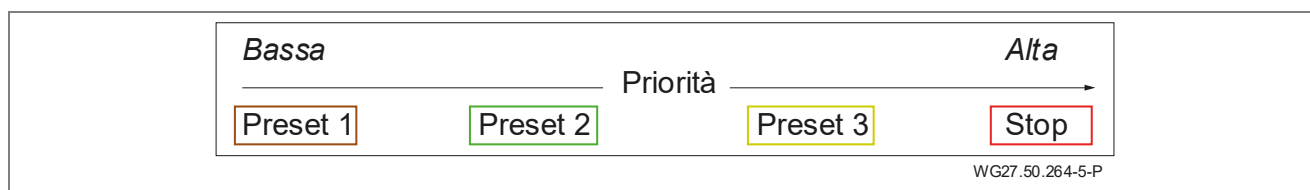

Gli ingressi per il pilotaggio esterno devono essere attivati e impostati nel menu delle impostazioni. Per i dettagli si rimanda ai seguenti sottocapitoli.

AVVISO

Se la funzione "Priming" è stata attivata, la pompa, avviata da fermo, parte sempre con il numero di giri/potenza di aspirazione impostati (Preset). Solo al trascorso del tempo di aspirazione, la pompa passa al numero di giri e alla potenza fissi desiderati (Preset).

Durante il funzionamento in corso, i valori vengono raggiunti direttamente.

Se non è necessario il pilotaggio esterno, si devono isolare le estremità del cavo.

AVVISO

Per l'interazione perfetta con le unità periferiche, quali ad es. scambiatore di calore elettronico o impianti di dosaggio, raccomandiamo l'installazione di un flussostato con rispettiva unità di valutazione che permette anche l'emissione di una segnalazione di guasto.

AVVISO

Vanno osservati tassativamente i seguenti punti, per evitare malfunzionamenti nel motore:

- la linea di controllo deve essere posata in modo corretto. Si deve evitare il montaggio parallelo al proprio cavo di rete o ad altre utenze.
- se le linee di controllo vengono prolungate, è possibile che tensioni di disturbo giungano agli ingressi. Queste devono essere evitate, ad es. mediante schermature. La schermatura può essere collegata a PE solo sul lato motore.
- i cavi di rete dei diversi mezzi operativi non possono essere collegati alla stessa linea di alimentazione.

Esempi di cablaggio per diversi valori Preset

Cablaggio attraverso gli ingressi digitali con impulsi di commutazione

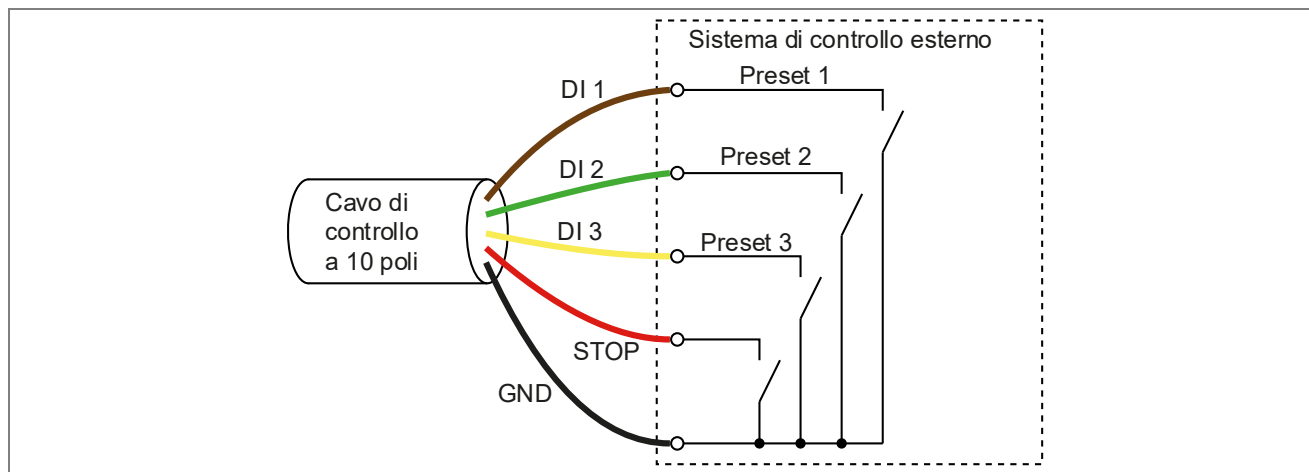

Configurazione della pompa (Vedere "Comando" a pagina 51)

Pilotaggio esterno (input)	$\bar{E} d l$	Segnale digitale In (a potenziale zero)
Contatto di arresto	$\bar{0} c L$	Contatto normalmente aperto (NO) per l'arresto

I numeri di giri e valori fissi vengono attivati attraverso brevi impulsi di commutazione. Il pilotaggio con interruttori è altrettanto possibile, in tale caso vengono analizzati solo i fronti di commutazione. Per arrestare la pompa, è necessario un impulso di commutazione in "Digital In 4" (ARRESTO).

➔ Osservare il grafico per la priorità.

Cablaggio attraverso gli ingressi digitali con interruttori

In questa configurazione non è necessario un contatto di arresto. I numeri di giri fissi sono attivi, fintantoché il rispettivo contatto è chiuso.

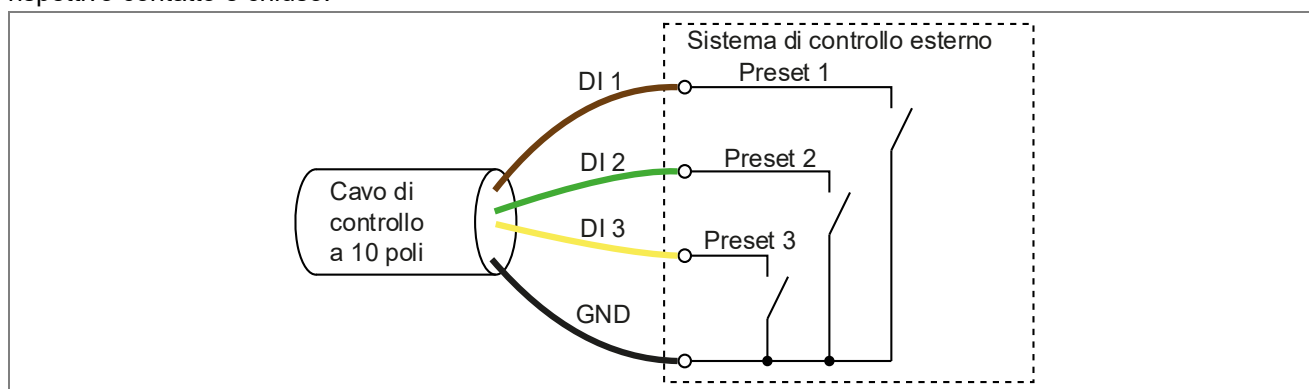

Configurazione della pompa (Vedere "Comando" a pagina 51)

Pilotaggio esterno (input)	$\bar{E} d l$	Segnale digitale In (a potenziale zero)
Contatto di arresto	$\bar{0} n o t$	Nessun contatto di arresto

Valori nominali preimpostati attraverso gli ingressi analogici

In alternativa, è possibile impostare il numero di giri e la potenza della pompa attraverso i due ingressi analogici.

0..10 V
4..20 mA

Durante questa operazione, il valore nominale per il numero di giri o la potenza viene preimpostato/a progressivamente tramite una tensione (0..10 V) o una corrente (4..20 mA). La pompa applica il valore nominale in passi di 10 min.⁻¹ o in passi del 1 %.

Si può collegare solo una delle due interfacce.

Valori nominali preimpostati attraverso l'interfaccia 4..20 mA

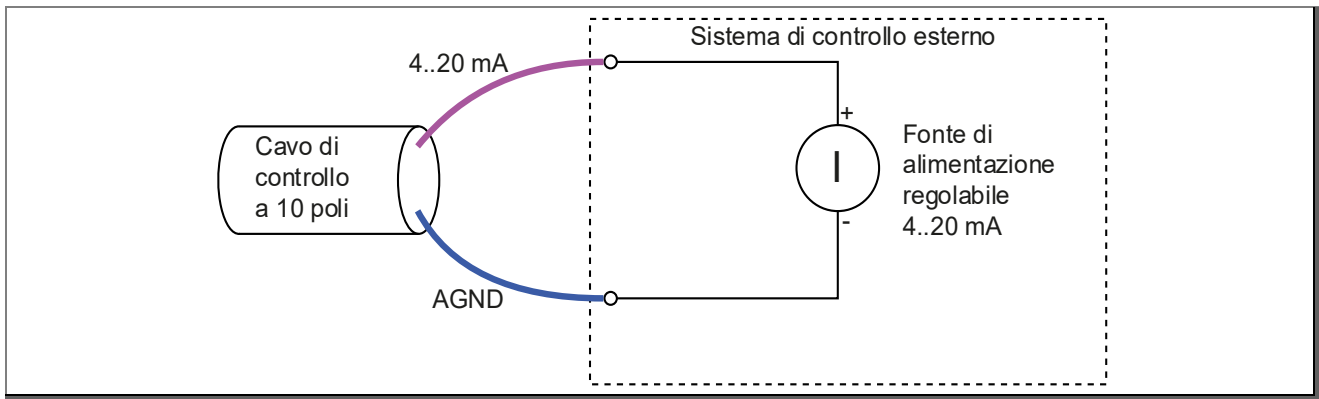

Configurazione della pompa (Vedere "Comando" a pagina 51)

Pilotaggio esterno (input)	$E I_{in}$	Valori nominali preimpostati con corrente $I = 4..20$ mA
Contatto di arresto	$\bar{0} n o t$	Nessun contatto di arresto

Valori nominali preimpostati attraverso l'interfaccia 0..10 V

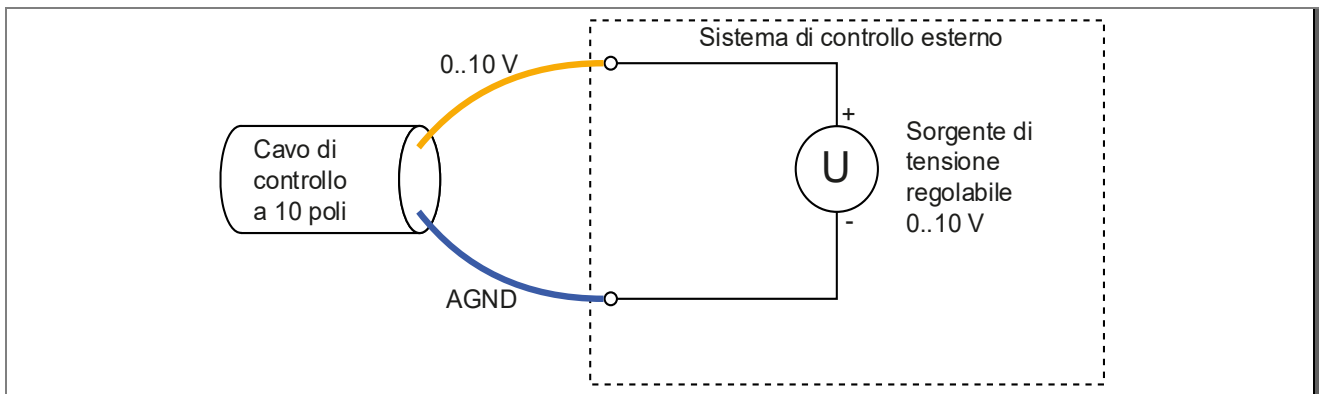

Configurazione della pompa (Vedere "Comando" a pagina 51)

Pilotaggio esterno (input)	$E U_{in}$	Valori nominali preimpostati con tensione $U = 0..10$ V
Contatto di arresto	$\bar{0} n o t$	Nessun contatto di arresto

Impostazione del valore di riferimento tramite interfaccia 4..20 mA con contatto di arresto

Il contatto di arresto può essere utilizzato opzionalmente come contatto normalmente aperto o normalmente chiuso.

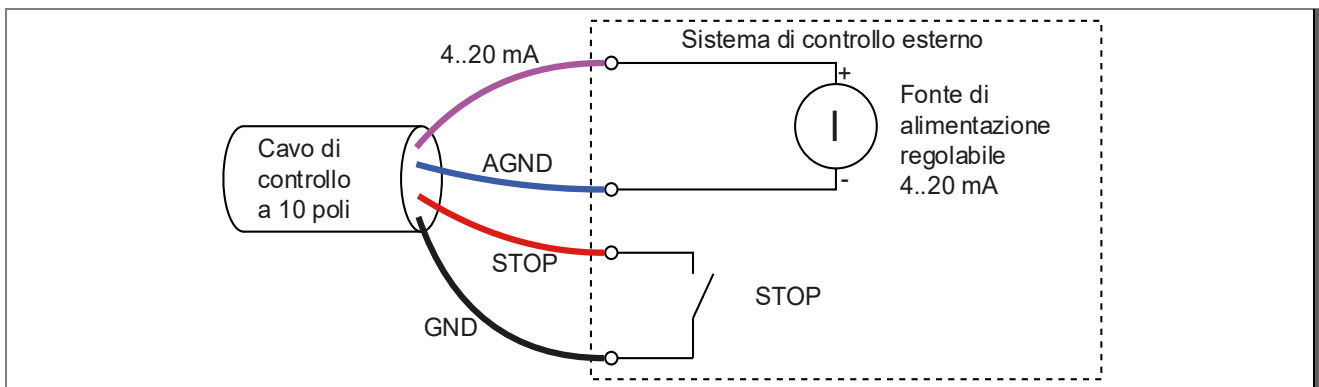

Configurazione della pompa (Vedere "Comando" a pagina 51)

Pilotaggio esterno (input)	$E I_{in}$	Valori nominali preimpostati con corrente $I = 4..20$ mA
Contatto di arresto	$\bar{0} c l$	Contatto normalmente aperto (NO) per l'arresto

In questo esempio, la pompa si arresta, fintantoché il contatto di arresto è chiuso.

Impostazione del valore di riferimento tramite interfaccia 0..10 V con contatto di arresto

Il contatto di arresto può essere utilizzato opzionalmente come contatto normalmente aperto o normalmente chiuso.

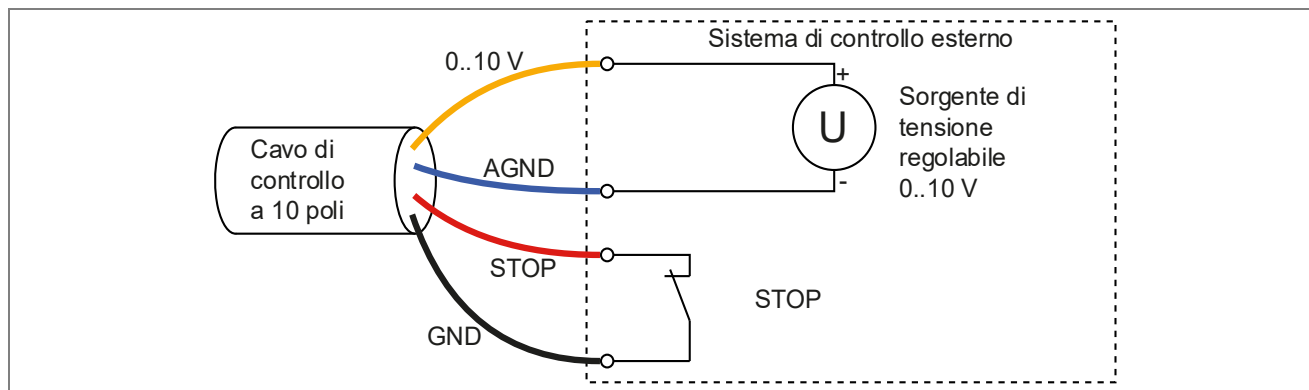

Configurazione della pompa (Vedere "Comando" a pagina 51)

Pilotaggio esterno (input)	$E U_{ref}$	Valori nominali preimpostati con tensione $U = 0..10 V$
Contatto di arresto	$\bar{Q} \bar{a} P$	Contatto normalmente chiuso (NC) per l'arresto

In questo esempio, la pompa si arresta non appena si apre il contatto di arresto, indipendentemente dal tipo di segnale presente all'ingresso analogico.

Impostazioni nel sistema di controllo esterno

Si devono eseguire le seguenti impostazioni nel sistema di controllo esterno, in funzione delle impostazioni della pompa:

- intervallo di regime ($0..3000 \text{ min}^{-1}$) p intervallo di potenza ($0..100 \%$)
- interfaccia analogica $0..10 V$ o $4..20 \text{ mA}$

Se nel sistema di controllo esterno sono disponibili uscite di corrente e di tensione, utilizzare, di preferenza, l'interfaccia da $4..20 \text{ mA}$.

Di solito, l'intervallo di valori viene preimpostato nel sistema di controllo esterno attraverso l'assegnazione del valore minimo e massimo.

➔ Osservare le istruzioni del sistema di controllo esterno.

Impostazioni dell'interfaccia:

Interfaccia	4..20 mA	0..10 V
Segnale min.	4 mA	0 V
Segnale max.	20 mA	10 V

Impostazioni del valore nominale:

Interfaccia	Numero di giri	Potenza
Valore nominale min.	0 min^{-1}	0 %
Valore nominale max.	3000 min^{-1}	100 %

La pompa si avvia in modalità Numero di giri a un valore preimpostato a partire da ca. 100 min^{-1} e a un numero di giri minimo di 600 min^{-1} .

In modalità Potenza, la pompa si avvia a partire da ca. il 3,3 % con una potenza minima del 5 %.

Per aumentare la sicurezza di funzionamento, nell'intervallo superiore e inferiore, si tiene conto di tolleranze minori, in modo da avere piccole deviazioni ($\leq 40 \text{ min}^{-1}$) rispetto al valore preimpostato.

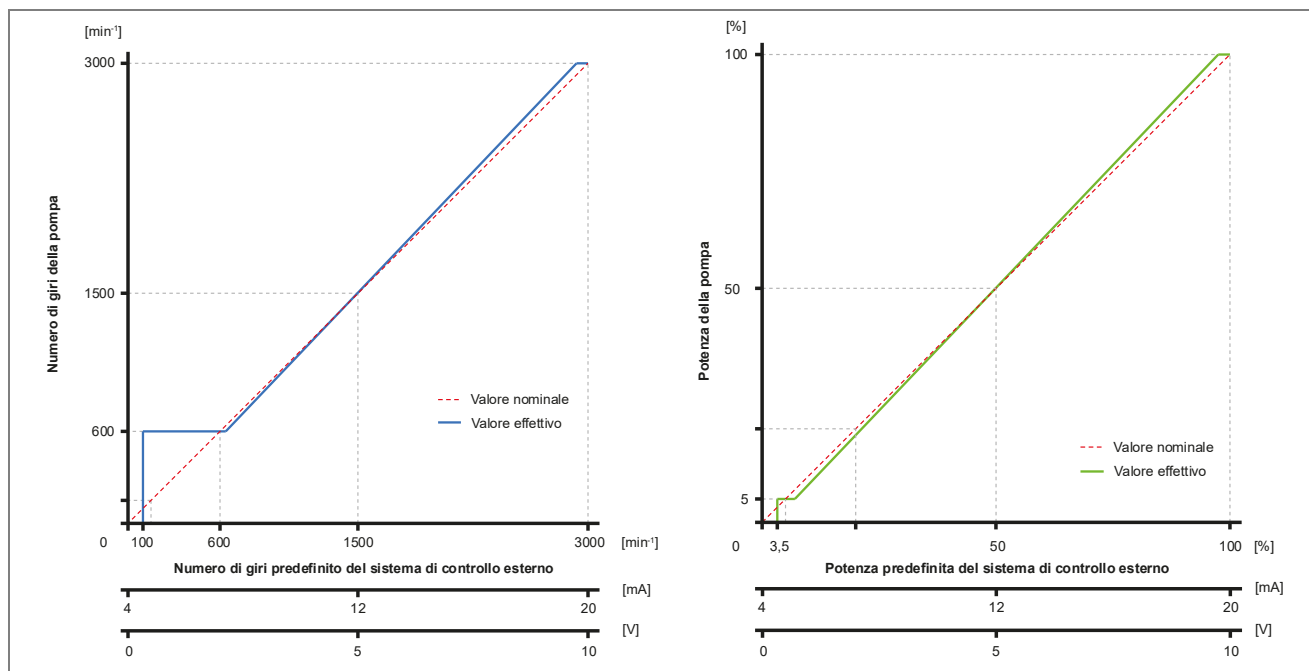

Valori nominali preimpostati attraverso Modbus RTU

È possibile controllare la pompa attraverso l'interfaccia dati RS485 con protocollo Modbus RTU.

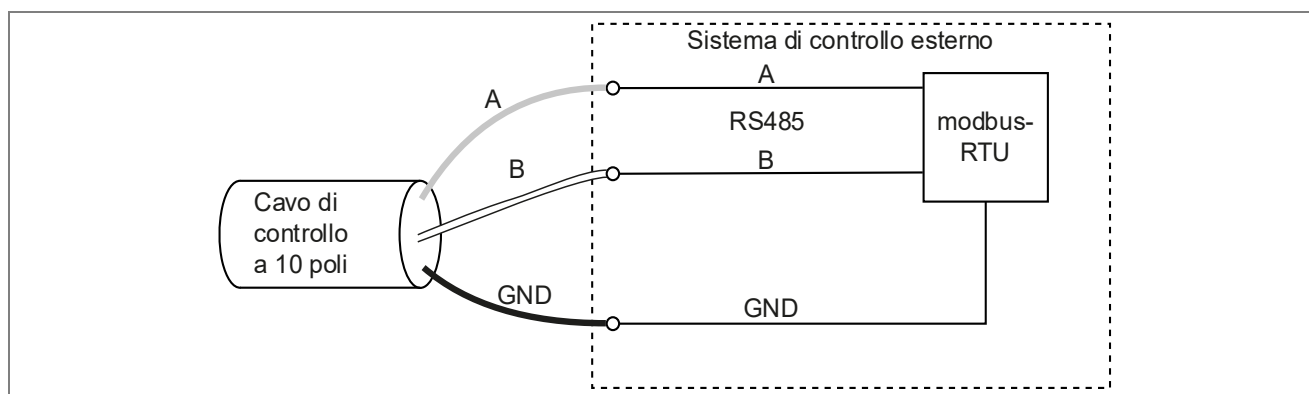

Configurazione della pompa (Vedere "Comando" a pagina 51)

Pilotaggio esterno (input)	E_{bus}	Segnale digitale In (a potenziale zero)
Contatto di arresto	$\bar{0}_{not}$	Nessun contatto di arresto

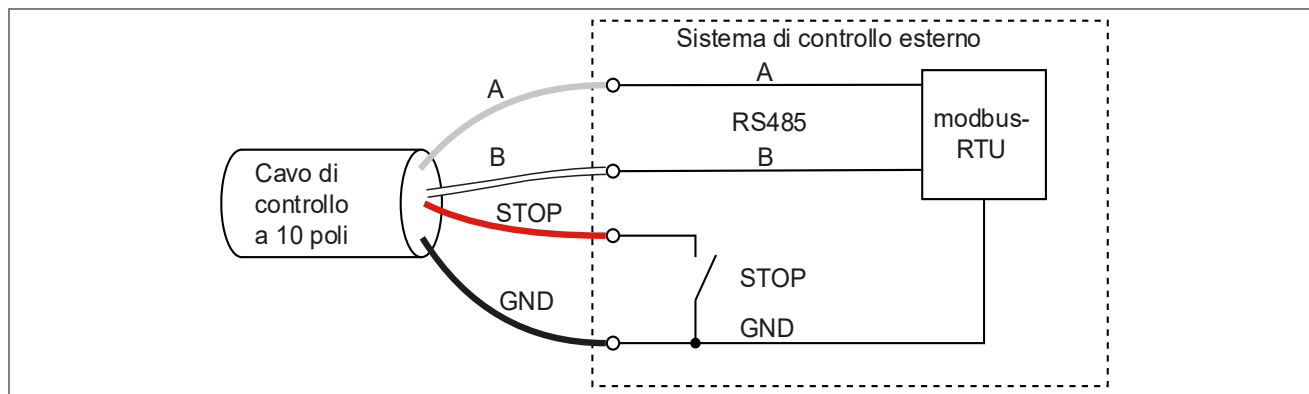

Configurazione della pompa (Vedere "Comando" a pagina 51)

Pilotaggio esterno (input)	E_{bus}	Segnale digitale In (a potenziale zero)
Contatto di arresto	$\bar{0}_{CL}$	Contatto normalmente aperto (NO) per l'arresto

Modbus Parameter

RW = read write

RO = read only

Data Bits	8
Parity	none
Stop Bits	1

Parameter No.	Name	Attr.	Min.	Max.	Unit	Description
40001	Start / Stop	RW	0	1		This register is edge controlled 0 --> 1 start 1 --> 0 stop
40004	Actual Speed Filtered	RO			min ⁻¹	Real speed
40005	Target Speed	RW	600	3000	min ⁻¹	Set target speed
40006	Error	RO				
40016	Real Power Mains	RO			W	Power consumption
40061	Reference Power Percent	RW	5	100	%	Set target power
40063	Motion Control Mode	RW	0	1		Motion control mode. 0 -----> speed mode. 1 -----> power mode.

Prospetto dei possibili messaggi di errore e di servizio

In seguito al verificarsi di un errore, il motore si spegne permanentemente e viene visualizzato un messaggio di errore. Eccezione: "Sottotensione" in avaria o disattivazione dell'alimentazione elettrica di rete. Se si verifica questo errore, l'azionamento si riavvia alla prossima accensione della tensione di rete (raggiungimento della tensione minima).

Se si verifica un difetto, l'impianto deve essere scollegato dalla tensione di alimentazione. Vedere il capitolo "Guasti" delle istruzioni di funzionamento originali "Pompe aspirazione normale e autoadescanti, con e senza campana - esecuzione (AK)".

N. errore	Descrizione
Err 1	Sottotensione circuito intermedio
Err 2	Sovratensione circuito intermedio
Err 3	Tensione di rete insufficiente/eccessiva
Err 4	Temperatura eccessiva dell'elettronica di potenza
Err 5	Sovratemperatura motore
Err 7	Sovracorrente elettronica
Err 10	Misura della corrente scorretta
Err 20	Interruzione all'avviamento, sovraccarico
Err 64	Cortocircuito elettronica
Err 97	Comparsa contemporanea di più errori
Err 98	Collegamento scorretto all'unità di comando
OLoAd	Sovraccarico / sovratemperatura del motore

I seguenti elenchi riguardano i documenti di riferimento!

Smontaggio e montaggio del coperchio/cestello

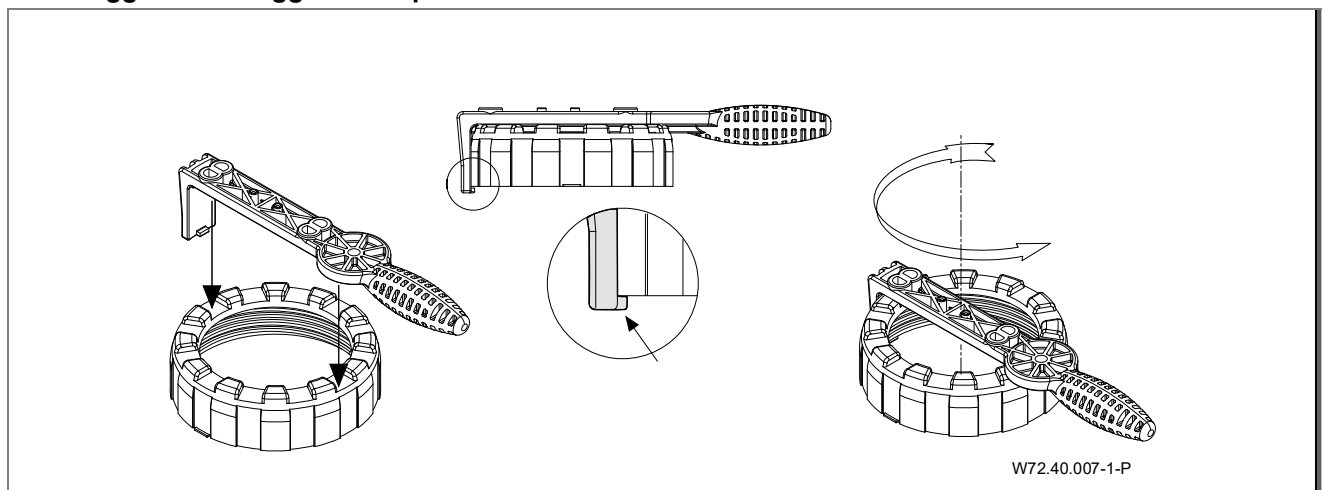

AVISO

Documentos incluidos

Este documento forma parte de las instrucciones originales para bombas de "aspiración normal y bombas auto-aspirantes con/sin la versión (AK)". Se recomienda mantenerlo de fácil acceso para el personal de operación y mantenimiento.

Glosario	
TD	Datos técnicos
Sa	Conexión por aspiración
Da	Conexión por presión
d-Saug	Diámetro recomendado de la tubería de aspiración hasta 5 m
d-Druck	Diámetro recomendado de la tubería de presión hasta 5 m
max. L	Maximo largo de la bomba
D	Densidad
P ₁	Potencia absorbida
P ₂	Potencia disipada
I	Corriente nominal
Lpa (1 m)	Nivel de presión acústica a un metro de distancia. Mido según norma DIN 45635
Lwa	Potencia acústica
m	Peso
WSK	Protector térmico integrado en la bobina del motor
PTC	Termistor PTC
H _{max.}	Altura máxima de presión
SP	Auto-aspirante
Hs; Hz	Altura geodésica sobre el nivel del agua y la bomba
Hs	Aspiración total
Hz	Elevación total en la aspiración
IP	Protección del motor
W-KI	Aislamiento tipo
n	Velocidad de giro
P-GHI	2,5 bar presión interna máxima de carcasa/presión máxima del sistema
T	Temperatura del agua
●	Si
○	No
T/°C	Explicación de la temperatura del agua 40 °C (60 °C): 40 °C = vale para temperaturas máximas conforme a las normas GS. (60 °C) = La bomba puede funcionar para una temperatura del agua de 60 °C
1~/3~	Apropiado para un servicio continuo a 1~ 220 - 240 V ± 5% 3~ Y/Δ 380 - 420 V/220 - 240 V ± 5% 3~ Y/Δ 660 - 725 V/380 - 420 V ± 5% Apropiado para una tensión según la normas DIN IEC 60038; DIN EN 60034

Estructura del menú

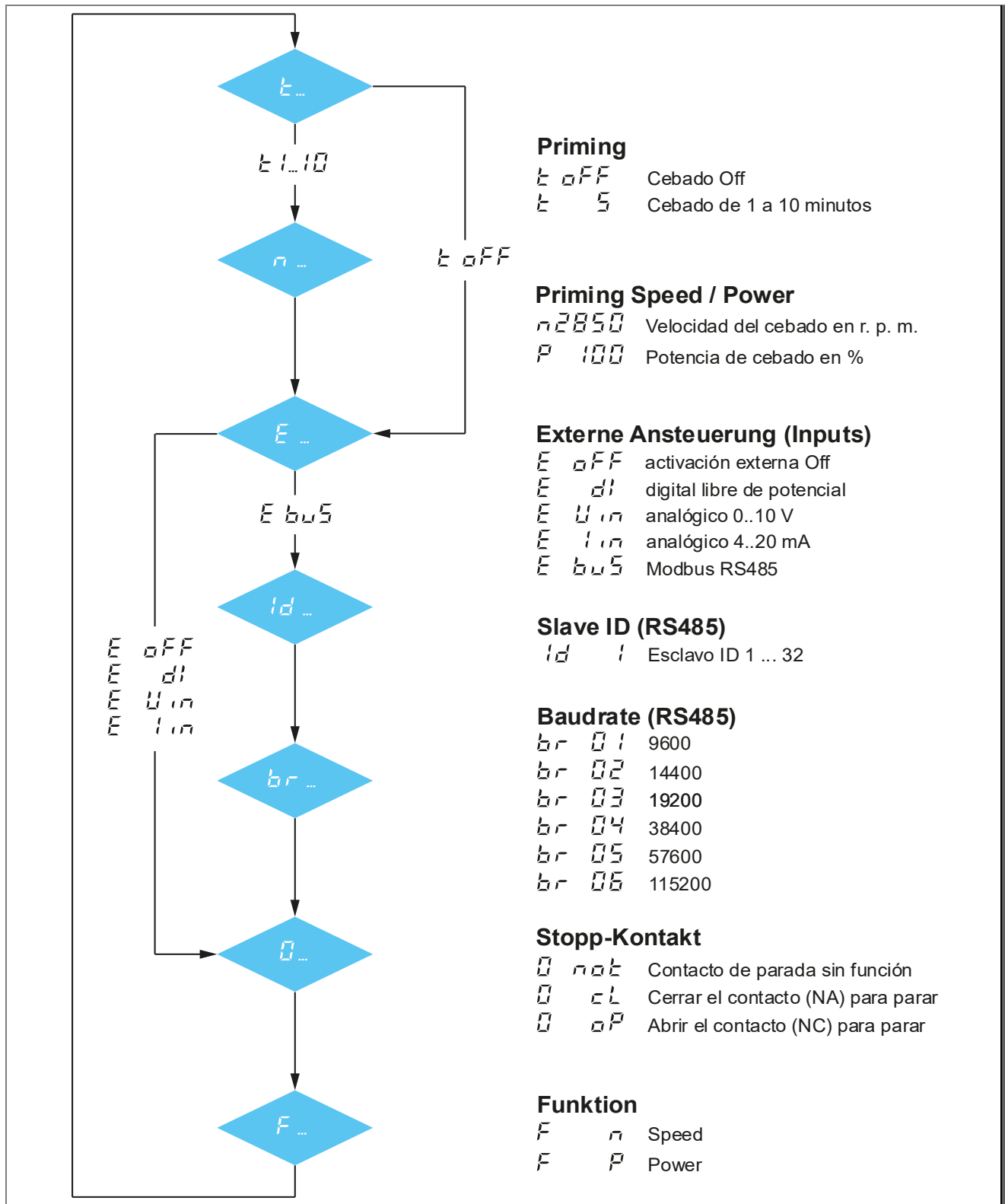

Encontrará una descripción de los gráficos de pantalla en los capítulos "Manejo" y "Ajuste de los parámetros".

Ajuste previo

Función	Velocidad constante *	Potencia constante
Preset:	1 = 2000 min ⁻¹ 2 = 2400 min ⁻¹ 3 = 2850 min ⁻¹	1 = 60 % 2 = 80 % 3 = 100 %
Velocidad de aspiración/ Potencia de aspiración: Tiempo de aspiración:	= 2850 min ⁻¹ = 5 minutos	= 100 % = 5 minutos
Velocidades/Potencia ajustables:	600..3000 min ⁻¹ (en pasos de 10 min ⁻¹)	5..100 % (en pasos de 1 %)
Tiempo de aspiración ajustable:	oFF, 1..10 Min. (en pasos de 1 min)	oFF, 1..10 Min. (en pasos de 1 min)
Mando externo: Reacción de conexión entrada "0": Velocidad en baudios «br»:	oFF n o t 03	oFF n o t 03

* La función "Velocidad constante" corresponde al ajuste de fábrica.

Interfaz de mando

	<p>Interfaz de usuario:</p> <p>(1) Display de LED: indica la actual velocidad de giro/potencia en porcentaje del motor.</p> <p>(2) 1 2 3 : para selección de las velocidades de giro/la potencia preconfiguradas (Preset)</p> <p>(3) INFO : para indicación del consumo actual y la selección de las opciones de menú en la configuración</p> <p>(4) S : para ajustar los parámetros</p> <p>(5) ▼ ▲ : para modificar las velocidad de giro/la potencia/los parámetros</p> <p>(6) 0 : para detener el motor</p>
	<p>Al conectar la tensión de red aparece brevemente en el display la versión de software - r 0.0 -</p>

Manejo

	<p>Manejo:</p> <p>Con las teclas 1 2 o 3 pueden seleccionarse las configuraciones previas preajustadas.</p> <p>Si la bomba arranca desde la parada, se inicia en el modo de aspiración (cebado) (siempre que esté activado) y, a continuación, con la configuración previa seleccionada.</p> <p>Mientras la bomba está en la fase de aspiración, se muestra en la primera posición del display una barra que de la parte inferior, pasa por el centro, a la posición superior. Durante el funcionamiento en curso, las configuraciones previas se alcanzan directamente, sin modo de aspiración.</p> <p>Apretando la tecla 0 se detiene el motor. El LED "Power" parpadea y el display indica oFF.</p> <p>Si viene configurado en los parámetros un control analógico o RS485, con la tecla 1 se puede volver a activar la entrada externa para arrancar el motor.</p>
--	---

	<p>Configuración del preajuste: Con las teclas 1 2 y 3 se selecciona el preajuste deseado y, a continuación, con las teclas ∇ \blacktriangle se modifica el valor. El valor ajustado se guarda directamente y se alcanza al volver a seleccionar el preajuste deseado.</p>
	<p>Nota: Durante la fase de aspiración (cebado) no puede modificarse el preajuste.</p>

	<p>Pulsando la tecla INFO aparece en el display la demanda de energía actual de la bomba en vatios (P 700). Presionándola de nuevo reaparece la velocidad o la potencia en %, respectivamente. El display del mando se apaga después de tres minutos sin acción.</p>
	<p>Nota: La bomba arranca automáticamente después de un corte de corriente de nuevo con la velocidad de giro/potencia últimamente ajustada, o permanece parada si antes se detuvo.</p>

Ajuste de los parámetros

	<p>Ajuste de los parámetros: El menú Setup se selecciona manteniendo pulsada la tecla S durante 3 segundos. Allí se puede hojear en el menú con la tecla INFO. Las partes de la izquierda de la pantalla muestran el punto de menú actual y las de la derecha el valor de ajuste asociado. Si en el menú se pulsa la tecla S, se guardan entonces todos los valores cambiados y se sale del menú Setup, y en el display aparece el texto $S t a r t$. Pulsando la tecla OFF se sale del menú Setup sin guardar los valores cambiados.</p>

	<p>Parámetros de aspiración (Priming): En el punto n se ajusta el tiempo durante la fase de aspiración. n $o f f$ = ninguna fase de aspiración Parámetros: oFF, 1 - 10 minutos En la opción de menú n o P (con regulación de potencia) se fijan las revoluciones y/o la potencia.</p>
--	---

	<p>Entradas digitales: El mando externo se puede activar o desactivar en la opción de menú E. $o f f$ = desactivado (solo está activado el panel de control) $d i$ = entradas digitales (sin potencial) activadas $U i n$ = Entrada analógica 0..10 V $I i n$ = Entrada analógica 4..20 mA $b u s$ = RS485 Modbus-RTU</p>
--	--

	<p>ID de esclavo: En la opción de menú $I d$ puede llevarse a cabo el ajuste del ID de esclavo para Modbus RTU. Ajustable de 1-32</p>
--	---

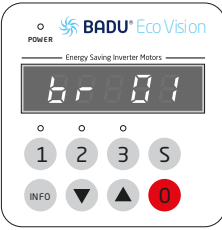

Velocidad en baudios:
 En la opción de menú *br* puede ajustarse la velocidad en baudios para la comunicación con Modbus RTU.

br 01 = 9600
br 02 = 14 400
br 03 = 19 200 (ajuste previo)
br 04 = 38 400
br 05 = 57 600
br 06 = 115 200

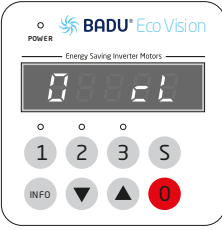

Reacción de conexión "0" (Stop):
 Bajo la opción *0* se puede modificar la reacción de conexión de la entrada digital *0*. La parada externa funciona para todas las opciones de activación.

0 CL = el contacto de parada externo está desactivado. En la activación «Digital», basta con abrir el contacto GND para parar.

0 C = (closer/NO) el accionamiento de traslación se para con el contacto de STOP cerrado.

0 P = (opener/NC) el accionamiento de traslación se para con el contacto de STOP abierto.

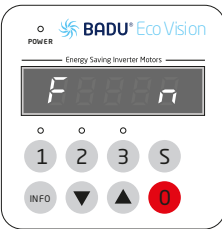

Función:
 En la opción de menú *F* se puede cambiar entre velocidad constante y potencia constante.

n: velocidad constante = seleccionar la velocidad en min⁻¹
P: potencia constante = seleccionar la potencia en %

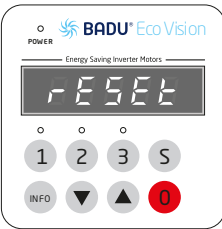

Restaurar / Reset:
 Si la tecla **INFO** se pulsa por lo menos durante 10 segundos, el accionamiento se restaura al ajuste de fábrica. El motor se detiene y en el display aparece *RESET*.

El encendido y el apagado de la bomba deben realizarse a través del teclado o a través del cable de control previsto para ello (Inputs). Para ello no debe interrumpirse la tensión de red. Esto puede realizarse a través de un BADU Blue, BADU OmniTronic, BADU NetLink o mediante un relé de acoplamiento. La conmutación a través de la tensión de red sobrecarga el sistema electrónico y puede provocar el fallo prematuro de la bomba.

Conexión de controles externos

Para la activación externa de la bomba se ha previsto un cable de 10 hilos con extremo abierto (conductores). La asignación de los distintos conductores a las funciones puede consultarse en la siguiente figura.

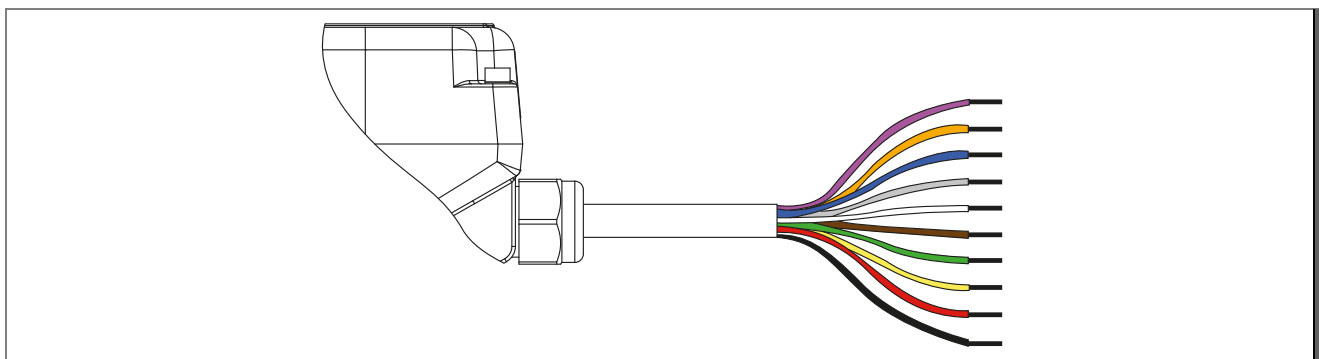

Violeta	4..20 mA	Marrón	Digital In 1 (DI1)
Naranja	0..10 V	Verde	Digital In 2 (DI2)
Azul	AGND	Amarillo	Digital In 3 (DI3)
Gris	RS485-A	Rojo	Digital In STOP
Blanco	RS485-B	Negro	GND

Opciones de conexión

Marrón/Verde/Amarillo/Rojo/Negro	Las tres velocidades/potencias preajustadas (configuraciones previas) 1-2-3 pueden activarse con pulsación a través de las entradas (señal de impulso). Para parar es necesaria la entrada STOP adicional. Los contactos de conmutación externos deben estar diseñados libres de potencial.
Marrón/Verde/Amarillo/Negro	Las tres velocidades/potencias preajustadas (configuraciones previas) 1-2-3 pueden activarse con conmutación a través de las entradas (señal permanente). Los contactos de conmutación externos deben estar diseñados libres de potencial.
Rojo/Negro	La entrada STOP puede utilizarse por separado, p. ej. para conectar un interruptor de apagado. El contacto de conmutación externo debe estar diseñado libre de potencial.
Violeta/Azul	Las revoluciones nominales/potencia se ajustan mediante una corriente de 4..20 mA.
Naranja/Azul	Las revoluciones nominales/potencia se ajustan mediante una tensión de 0..10 V.
Gris/Blanco/Negro	Para activar la bomba mediante RS485 con protocolo Modbus RTU

Puede consultar ejemplos de cableado en "Ejemplos de cableado para distintos preajustes".

Si se cierran varias entradas simultáneamente, se ejecutan en la siguiente secuencia:

1. Entrada STOP
2. Revoluciones fijas/preajuste 3
3. Revoluciones fijas/preajuste 2
4. Revoluciones fijas/preajuste 1

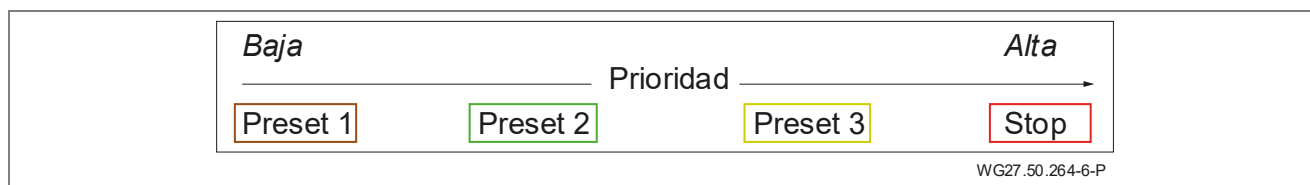

Las entradas para la activación externa deben activarse y ajustarse en el menú de ajuste. Encontrará más detalles en los siguientes subcapítulos.

AVISO

Si la función «cebado» está activada, la bomba siempre arranca desde la parada con las revoluciones/potencia de aspiración ajustadas (Preset). Cuando ha transcurrido el tiempo de aspiración, se conecta en las revoluciones/potencia fijas deseadas (Preset).

Durante el funcionamiento en curso, los valores se alcanzan directamente.

Si no se necesita la activación externa, deben aislarse los extremos de cable.

AVISO

Para la interacción sin problemas con equipos periféricos, p. ej. intercambiadores de calor eléctricos o instalaciones dosificadoras, se recomienda el montaje de un interruptor de caudal con la correspondiente unidad de evaluación. De este modo, también es posible emitir un mensaje de avería.

AVISO

Para evitar funcionamientos incorrectos del motor, deben observarse imprescindiblemente los siguientes puntos:

- El cable de mando debe tenderse de forma técnicamente correcta. Debe evitarse el montaje paralelo al cable de red propio u otros consumidores.
- En caso de que deban prolongarse los cables de mando, pueden producirse tensiones parásitas en las entradas. Estas deben evitarse por ejemplo mediante apantallamiento. El apantallamiento solo debe conectarse en el lado del motor con PE.
- Los cables de red de distintos medios de producción no deben accionarse en el mismo string de alimentación.

Ejemplos de cableado para distintos preajustes

Cableado mediante entradas digitales con impulsos de conmutación

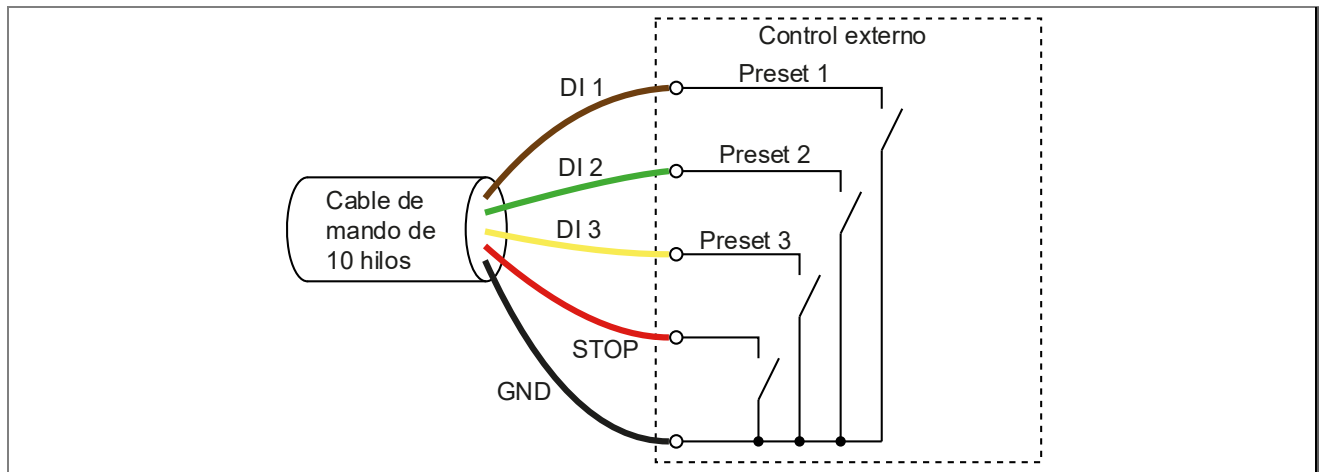

Configuración de la bomba (Ver "Manejo", página 62)

Activación externa (Inputs)	$\bar{E} \text{ d} /$	Digital In (libre de potencial)
Contacto de parada	$\bar{0} \text{ c} \text{ L}$	Contacto normalmente abierto (CA) para parar

Las revoluciones fijas/los valores se activan mediante impulsos de conmutación cortos. La activación con interruptores también es posible, en este caso solo se evalúan los flancos de conmutación.

Para parar la bomba es necesario un impulso de conmutación en «Digital In 4» (STOP).

➔ Observar el gráfico para la prioridad.

Cableado mediante entradas digitales con interruptores

En esta configuración no se necesita ningún contacto de parada. Las revoluciones fijas están activas mientras el respectivo contacto está cerrado.

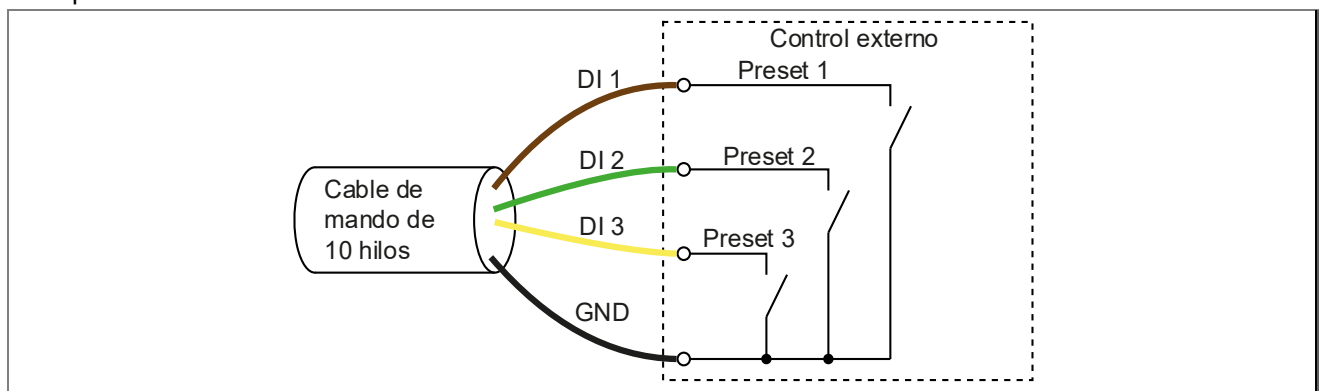

Configuración de la bomba (Ver "Manejo", página 62)

Activación externa (Inputs)	$\bar{E} \text{ d} /$	Digital In (libre de potencial)
Contacto de parada	$\bar{0} \text{ n} \text{ a} \text{ t}$	Ningún contacto de parada

Especificación de valor nominal mediante las entradas analógicas

Las revoluciones y la potencia de la bomba pueden ajustarse alternativamente mediante las dos entradas analógicas.

0..10 V
4..20 mA

El valor nominal para las revoluciones o la potencia se especifica de forma continua mediante una tensión (0..10 V) o una corriente (4..20 mA). La bomba acepta el valor nominal en pasos de 10 r. p. m.o en paso de 1 %.

Solo debe conectarse una de las dos interfaces.

Especificación del valor nominal mediante la interfaz 4..20 mA

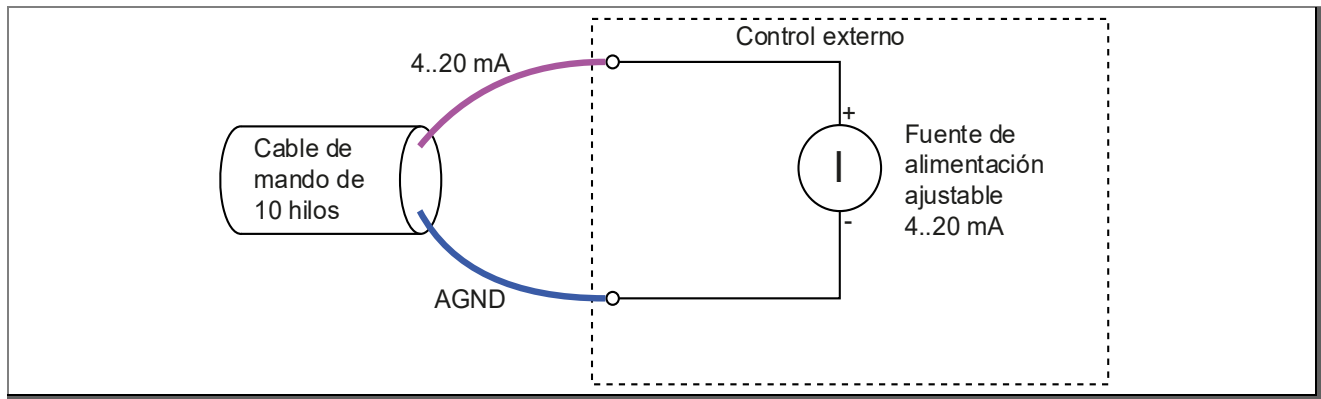

Configuración de la bomba (Ver "Manejo", página 62)

Activación externa (Inputs) $E I n$ Especificación del valor nominal con corriente $I = 4..20$ mA
 Contacto de parada $\emptyset n o t$ Ningún contacto de parada

Especificación del valor nominal mediante la interfaz 0..10 V

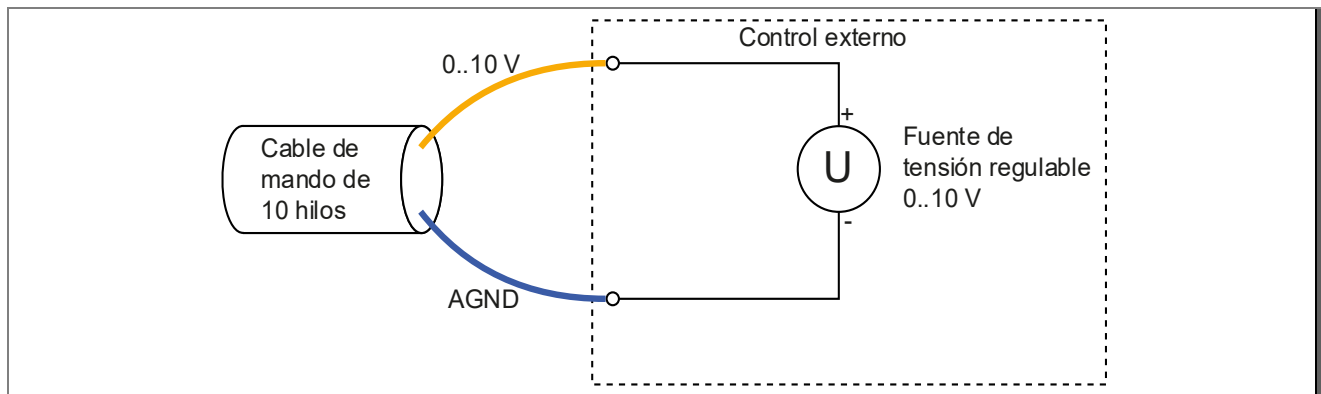

Configuración de la bomba (Ver "Manejo", página 62)

Activación externa (Inputs) $E U n$ Especificación del valor nominal con tensión $U = 0..10$ V
 Contacto de parada $\emptyset n o t$ Ningún contacto de parada

Valor de consigna a través de la interfaz de 4..20 mA con contacto de parada

Opcionalmente, el contacto de parada puede utilizarse como normalmente abierto o normalmente cerrado.

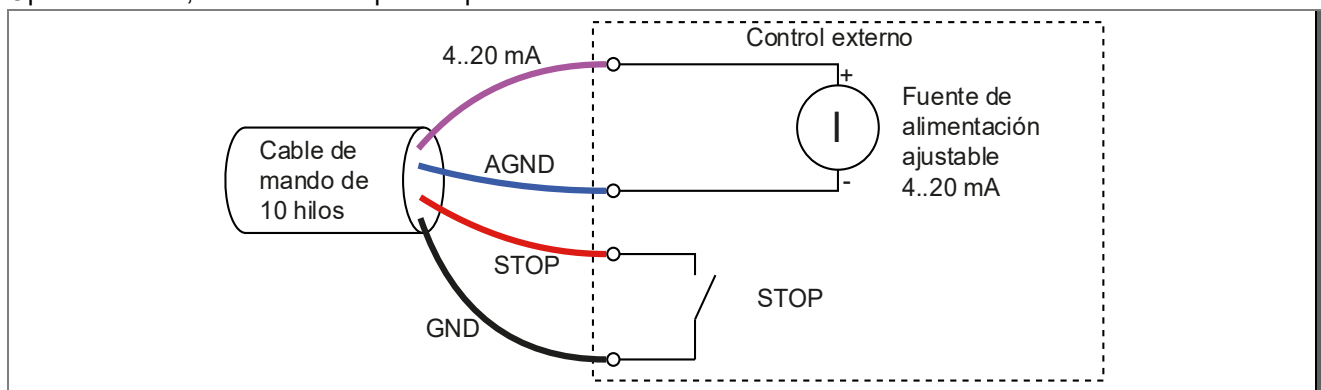

Configuración de la bomba (Ver "Manejo", página 62)

Activación externa (Inputs) $E I n$ Especificación del valor nominal con corriente $I = 4..20$ mA
 Contacto de parada $\emptyset c l$ Contacto normalmente abierto (CA) para parar

En este ejemplo, la bomba se detiene mientras el contacto de parada está cerrado.

Valor de consigna a través de la interfaz de 0..10 V con contacto de parada

Opcionalmente, el contacto de parada puede utilizarse como normalmente abierto o normalmente cerrado.

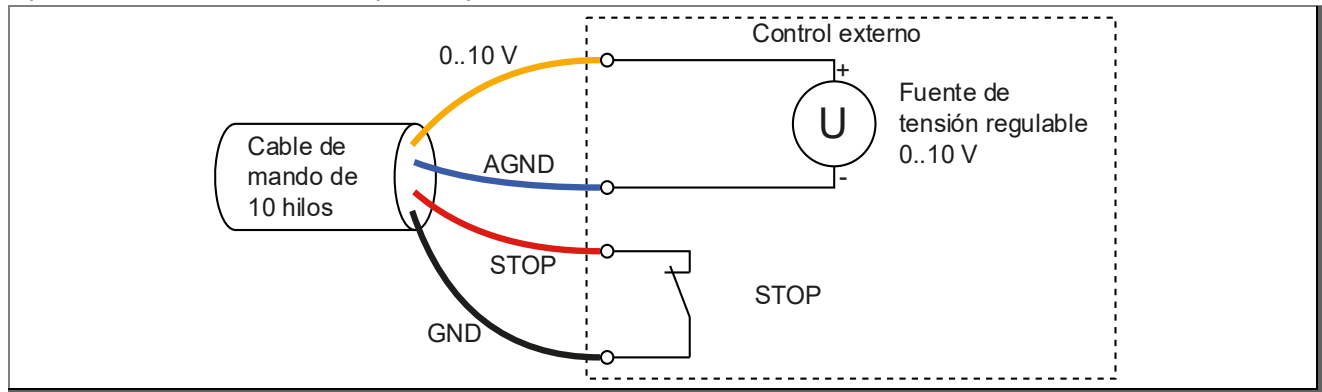

Configuración de la bomba (Ver "Manejo", página 62)

Activación externa (Inputs) $E U , n$ Especificación del valor nominal con tensión $U = 0..10 V$
 Contacto de parada $\overline{0} \overline{0} P$ Contacto normalmente cerrado (NC) para parar

En este ejemplo, la bomba se detiene en cuanto se abre el contacto de parada, independientemente de qué señal haya en la entrada analógica.

Ajustes en el control externo

En el control externo, según los ajustes de la bomba debe ajustarse lo siguiente:

- rango de revoluciones (0..3000 r. p. m.) o rango de potencia (0..100 %)
- interfaz analógica 0..10 V o 4..20 mA

Si el control externo dispone de salidas de corriente y tensión, es preferible utilizar la interfaz de 4..20 mA.

El rango de valores suele especificarse en el control externo asignando los valores mínimo y máximo.

➔ Observar las instrucciones del control externo.

Ajustes de la interfaz:

Interfaz	4..20 mA	0..10 V
Señal mín.	4 mA	0 V
Señal máx.	20 mA	10 V

Ajustes del valor nominal:

Interfaz	Revoluciones	Potencia
Valor nominal mín.	0 r. p. m.	0 %
Valor nominal máx.	3000 r. p. m.	100 %

La bomba arranca en el modo de revoluciones a un valor especificado a partir de aprox. 100 r. p. m. con las revoluciones mínimas de 600 r. p. m.

En el modo de potencia, la bomba arranca a partir de aprox. 3,3 % con la potencia mínima de 5 %.

En el rango superior e inferior, para aumentar la seguridad operativa se tienen en cuenta tolerancias más pequeñas de forma que se producen pocas divergencias (≤ 40 r. p. m.) frente al valor especificado.

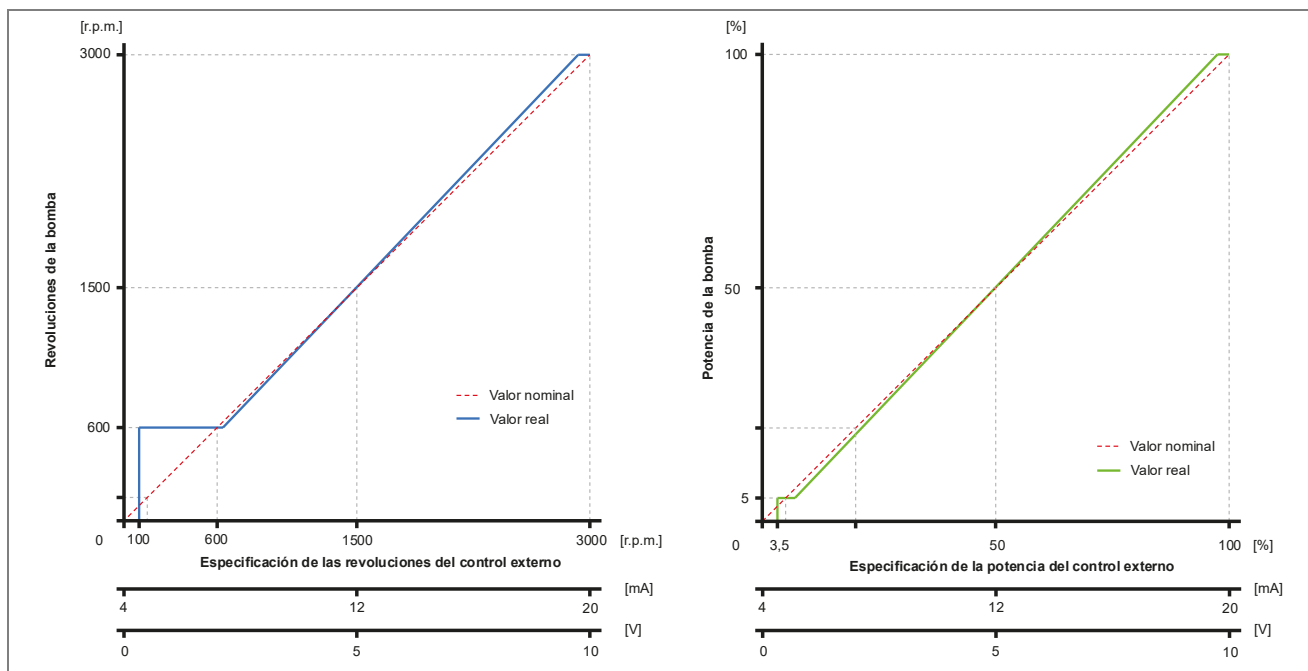

Especificación del valor nominal mediante Modbus RTU

La bomba puede controlarse mediante la interfaz de datos RS485 con el protocolo Modbus RTU.

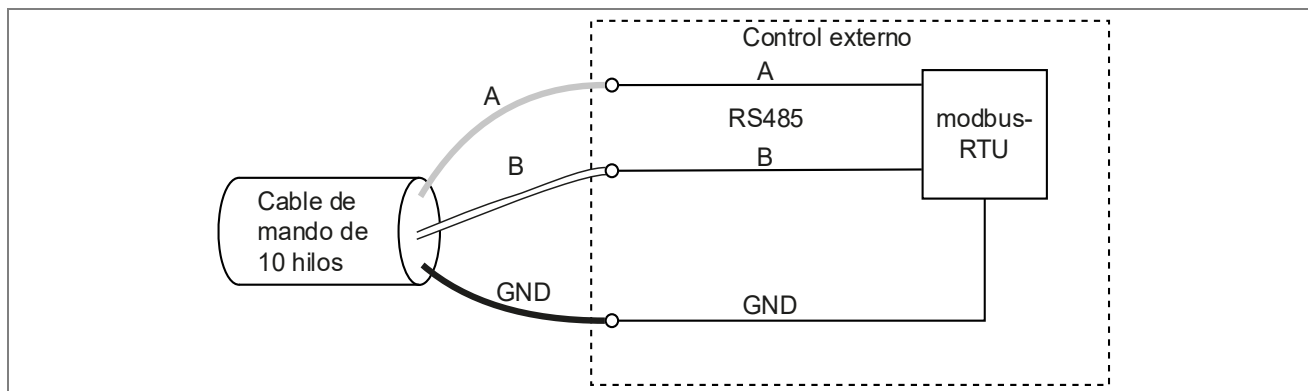

Configuración de la bomba (Ver "Manejo", página 62)

Activación externa (Inputs)	E_{bus}	Digital In (libre de potencial)
Contacto de parada	$\bar{0}_{not}$	Ningún contacto de parada

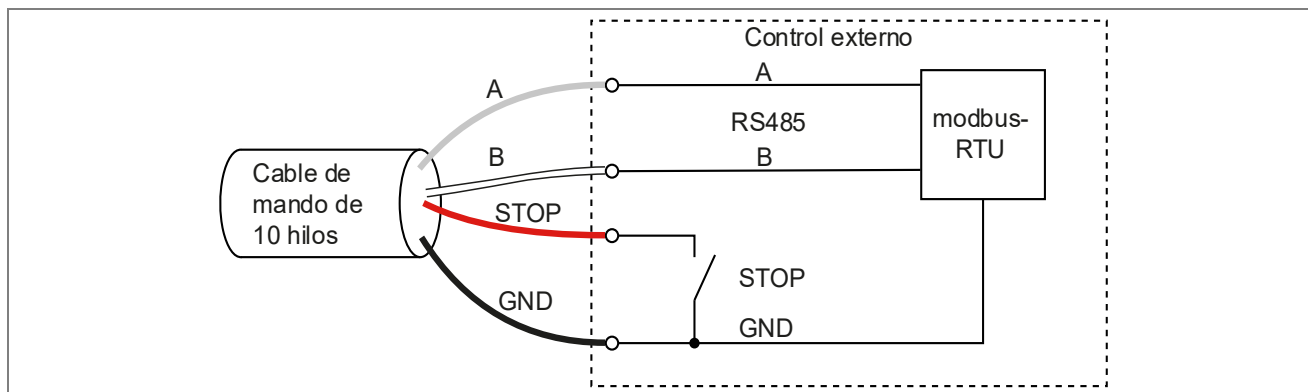

Configuración de la bomba (Ver "Manejo", página 62)

Activación externa (Inputs)	E_{bus}	Digital In (libre de potencial)
Contacto de parada	$\bar{0}_{CL}$	Contacto normalmente abierto (CA) para parar

Modbus Parameter

RW = read write

RO = read only

Data Bits	8
Parity	none
Stop Bits	1

Parameter No.	Name	Attr.	Min.	Max.	Unit	Description
40001	Start / Stop	RW	0	1		This register is edge controlled 0 --> 1 start 1 --> 0 stop
40004	Actual Speed Filtered	RO			min ⁻¹	Real speed
40005	Target Speed	RW	600	3000	min ⁻¹	Set target speed
40006	Error	RO				
40016	Real Power Mains	RO			W	Power consumption
40061	Reference Power Percent	RW	5	100	%	Set target power
40063	Motion Control Mode	RW	0	1		Motion control mode. 0 -----> speed mode. 1 -----> power mode.

Presentación de posibles avisos de funcionamiento y mensajes de error

Si se produjo un fallo, el motor se desconecta de forma permanente y se muestra un mensaje de error.

Excepción: "Tensión insuficiente" en caso de fallo o corte de la alimentación de la red. En el caso de este error, el accionamiento vuelve a arrancar con la siguiente conexión (alcance de la tensión mínima) de la tensión de red.

Si se produce un defecto, la instalación tiene que desconectarse de la alimentación eléctrica. Ver capítulo "Averías" de las instrucciones originales para "Bombas de aspiración normal y bombas auto-aspirantes con/sin la versión (AK)".

Fallo Nro.	Descripción
Err 1	Tensión insuficiente circuito intermedio
Err 2	Sobretensión circuito intermedio
Err 3	Tensión de red demasiado baja/demasiado alta
Err 4	Temperatura de la electrónica de potencia demasiado alta
Err 5	Temperatura excesiva del motor
Err 7	Corriente excesiva de la electrónica
Err 10	Medición de corriente defectuosa
Err 20	Interrupción en el arranque, sobrecarga
Err 64	Cortocircuito en la electrónica
Err 97	Presentación simultánea de múltiples fallos
Err 98	Conexión a la unidad de mando defectuosa
OLoAd	Sobrecarga/exceso de temperatura del motor

Las siguientes enumeraciones se refieren a los documentos convalidados!

Tapa/montaje o desmontaje de los prefiltros de aspiración

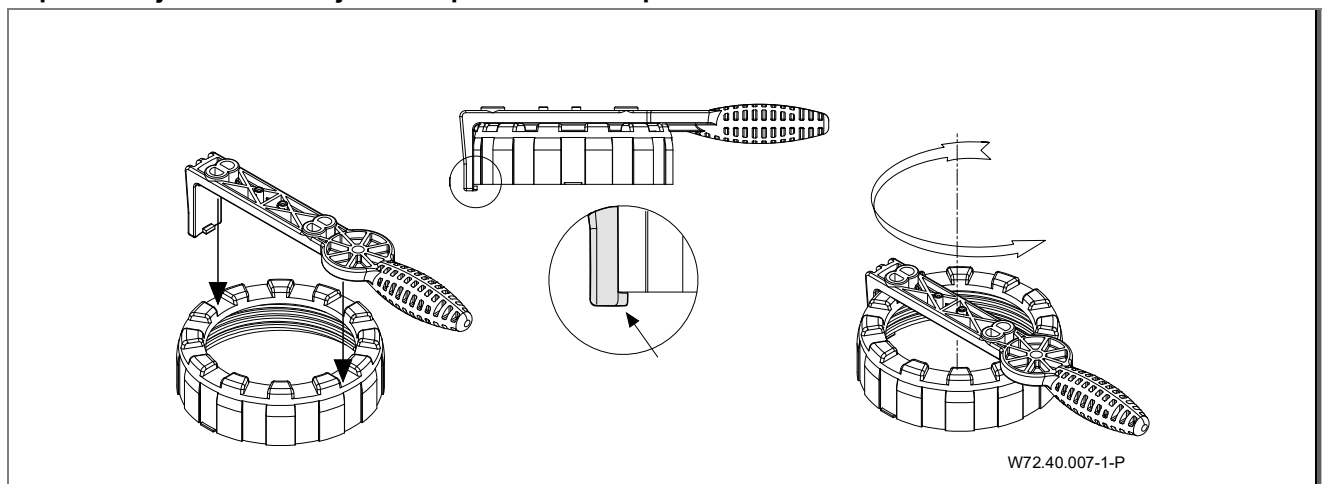

HUOMAUTUS

Muut voimassa olevat asiakirjat

Alkuperäinen käyttöohje "Normaalit ja itseimevät pumput muovisella kannattimella (AK) tai ilman kannatinta" kuuluu yhteen tämän pumpun teknisen tietolehden kanssa. Sen on oltava aina käyttö- ja huoltohenkilöstön käytettävissä.

Sansato	
TD	Tekniset tiedot
Sa	Imuliitäntä
Da	Paineliitäntä
d-Saug	Imujohdon suositeltu halkaisija kork. 5 m
d-Druck	Painejohdon suositeltu halkaisija kork. 5 m
max. L	Pumpun maksimi pituus
D	Tiheys
P ₁	Ottoteho
P ₂	Antoteho
I	Nimellisvirta
Lpa (1 m)	Standardin DIN 45635 mukaisesti mitattu äänenpainetaso 1 m etäaiyydellä
Lwa	Ääniteho
m	Paino
WSK	Käämin ylikuumenemissuoja tai moottorinsuojakytkin
PTC	PTC-vastus
H _{max.}	Maksimaalinen pumppauskorkeus
SP	Itseimevä
Hs; Hz	Vedenpinnan tason ja pumpun välinen geodeettinen korkeus
Hs	Maksimaalinen imukorkeus
Hz	Maksimikorkeus pumpun allessa asennettuna vedenpinnan tason alapuolelle
IP	Moottorin suojausluokka
W-KI	Lämpöluokka
n	Kierrosluku
P-GHI	2,5 barin maksimi kotelon sisäpaine/maksimi järjestelmäpaine
T	Veden lämpötila
●	Kyllä
○	Ei
T/°C	Veden maksimilämpötilan 40 °C (60 °C) selitys: 40 °C = koskee GS-merkin mukaista veden maksimilämpö-tilaa. (60 °C) = rakenteeltaan pumppu sopii ongelmitta käytettäväksi korkeintaan 60 °C veden lämpötilassa
1~/3~	Soveltuu jatkuvaan käyttöön seuraavissa olosuhteissa 1~ 220 - 240 V ± 5% 3~ Y/Δ 380 - 420 V/220 - 240 V ± 5% 3~ Y/Δ 660 - 725 V/380 - 420 V ± 5% Soveltuu standardijännitteelle seur. Standardien mukaisesti DIN IEC 60038; DIN EN 60034

Valikkorakenne

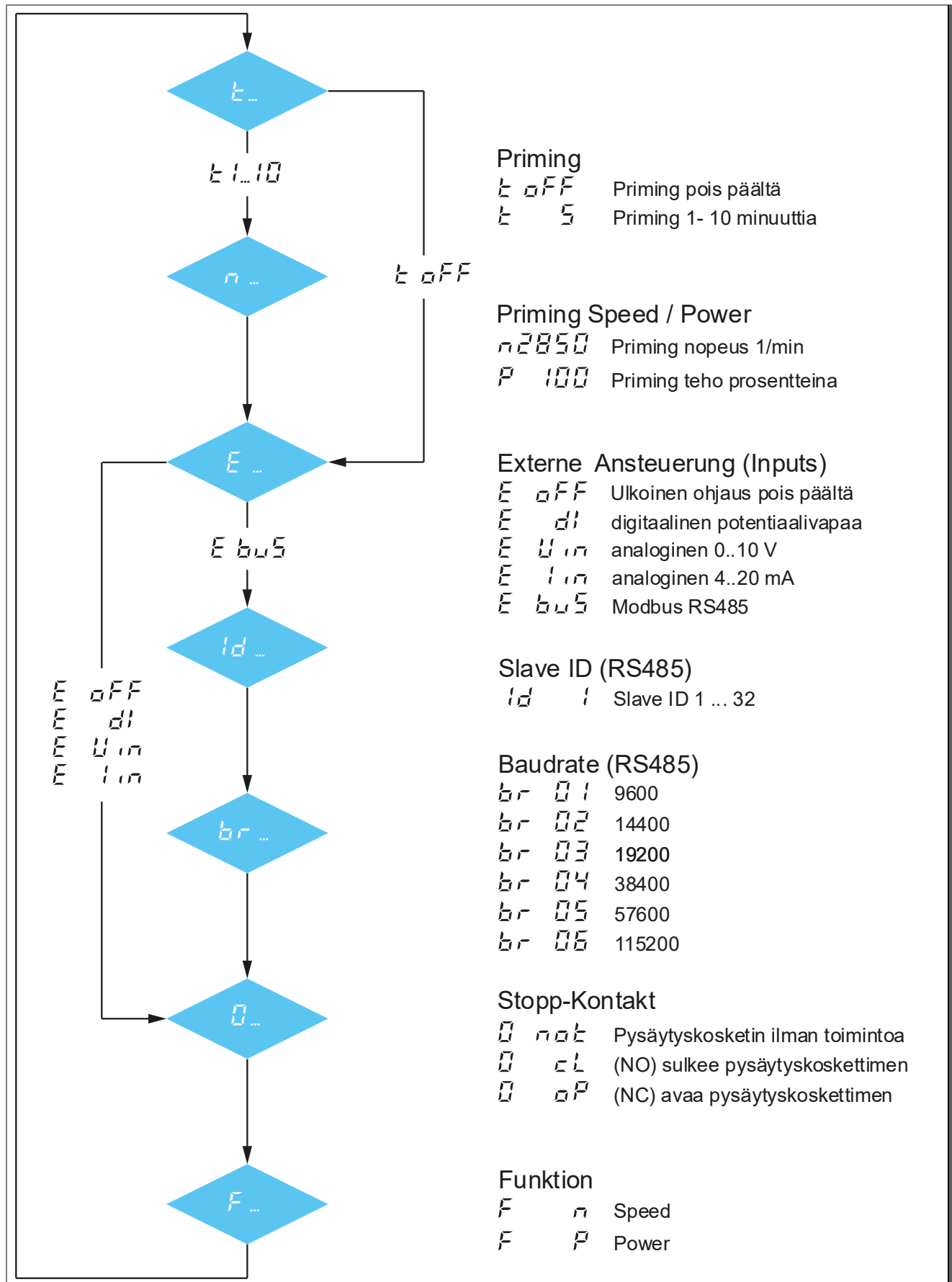

Kuvaus näytön grafiikasta löytyy luvuista "Käyttö" ja "Parametrien asetus".

Esiasetus

Toiminta	Jatkuva kierrosluku*	Jatkuva teho
Preset:	1 = 2000 min ⁻¹ 2 = 2400 min ⁻¹ 3 = 2850 min ⁻¹	1 = 60 % 2 = 80 % 3 = 100 %
Imunopeus/ Imuteho: Imuaika:	= 2850 min ⁻¹ = 5 minuuttia	= 100 % = 5 minuuttia
Asetettavissa olevat nopeudet/ Säädettävä teho:	600..3000 min ⁻¹ (10 min ⁻¹ vaiheissa)	5..100 % (1 % vaiheissa)
Asetettavissa oleva imuaika	oFF, 1..10 Min. (1 Min. vaiheissa)	oFF, 1..10 Min. (1 Min. vaiheissa)
Ulkoinen ohjaus: Kytentäkäyttäytyminen, tulo "0": Siirtonopeus „br“:	oFF oFF 03	oFF oFF 03

* Toiminto "jatkuva kierrosluku" on tehdasasetus.

Käyttöliittymä

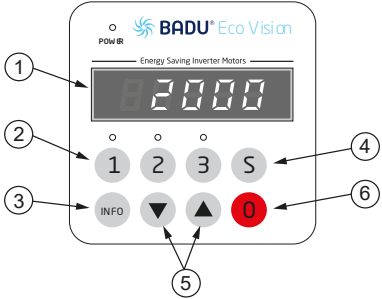
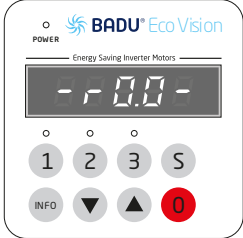
	<p>Käyttöpinta:</p> <p>(1) LED-näyttö: näyttää moottorin ajankohtaisen kierrosluvun/tehon.</p> <p>(2) 1 2 3 : esiasetettujen kierroslukujen/tehotason valinta (Preset)</p> <p>(3) INFO : ajankohtaisen kulutuksen näyttö ja valikkokohdat valinta asetustoiminnossa</p> <p>(4) S : parametrien asettaminen</p> <p>(5) ▼ ▲ : kierrosluvun/tehon/parametrien muuttaminen</p> <p>(6) 0 : moottorin pysäyttäminen</p>
	<p>Verkojännitteen päällekytkemisen yhteydessä näytölle ilmestyy hetkeksi ohjelmistoversio - r.00 -</p>

Käyttö

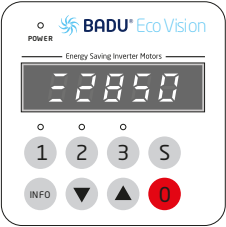
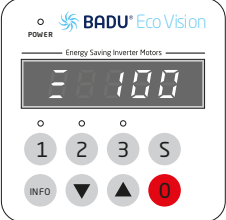
	<p>Käyttö:</p> <p>Esiasetukset voidaan valita painikkeilla 1 2 tai 3 .</p> <p>Jos pumppu käynnistyy pysähdystilasta, se käynnistyy imutilassa (priming) (mikäli se on aktivoitu) ja käy sen jälkeen valitulla kiinteällä kierrosluvulla / tehotasolla.</p> <p>Kun pumppu on imuvaiheessa, näytöllä (ensimmäisellä paikalla) näytetään palkki, joka siirtyy alimmasta asennosta keskimmäisen kautta ylimpään.</p> <p>Käytön aikana esiasetukset ajetaan suoraan, ilman imuaikaa.</p> <p>Moottori pysäytetään painamalla painiketta 0 . "Power"-LED vilkkuu ja näytöllä näkyy oFF.</p> <p>Jos parametreissa on asetettu analoginen ohjaus tai RS485, painikkeella 1 voidaan aktivoida ulkoinen tulo uudelleen moottorin käynnistämiseksi.</p>
	

	<p>Esiasetusten asetus: Valitse painikkeilla 1 2 ja 3 haluamasi esiasetus ja muuta arvo sen jälkeen painikkeilla ∇ \blacktriangle. Asetettu arvo tallennetaan suoraan ja siihen ajetaan, kun toivottu esiasetus valitaan uudelleen.</p>
	<p>Huomio: Esiasetusta ei voi muuttaa imuvaiheen (Priming) aikana.</p>

	<p>Painamalla näytön INFO-painiketta saat näkyviin pumpun kulloisenkin tehontarpeen watteina (P 700). Uudelleen painettaessa näytetään jälleen kierrosluku tai teho prosentteina. Ohjauksen näyttö kytkeytyy pois päältä, kun kolmeen minuuttiin ei ole suoritettu mitään toimenpiteitä.</p>
	<p>Huomio: Pumppu käynnistyy jännitekatkoksen jälkeen jälleen automaattisesti viimeksi asetetulla kierrosluvulla/teholla tai jää pysähdyksiin, jos se on pysäytetty sitä ennen.</p>

Parametrien asetus

	<p>Parametrien asettaminen: Voit vaihtaa asetusvalikkoon painamalla S-painiketta 3 sekunnin ajan. Siellä voit selata valikkoa INFO-painikkeella. Näytön vasemmanpuoleiset kohdat näyttävät nykyisen valikkokohdan, oikeanpuoleiset näyttävät vastaavan asetusarvon. Jos painiketta S painetaan valikossa, kaikki muutetut arvot tallennetaan, minkä jälkeen asetusvalikko sulkeutuu. Näytölle ilmestyy teksti S t o r E. Painamalla painiketta 0 asetusvalikko sulkeutuu, eikä muutettuja arvoja tallenneta.</p>

	<p>Imuparametrit (Priming): Aika asetetaan kohdassa t imuvaiheen aikana. t o F F = ei imuvaihetta Parametri: oFF, 1 - 10 minuuttia Kierrosluku tai teho asetetaan valikkokohdassa n tai P (tehonsäätö).</p>
--	--

	<p>Digitaaliset tulot: Valikkokohdassa E voidaan aktivoida/deaktivoida ulkoinen ohjaus. o F F = deaktivoitu (Vain ohjauskenttä on aktivoitu) d i = digitaaliset tulot (potentiaalivapaat) aktivoitu U i n = Analogitulo 0 .. 10 V I i n = Analogitulo 4 .. 20 mA b u S = RS485 Modbus-RTU</p>
--	--

	<p>Slave ID: Valikkokohdassa Id voidaan asettaa Modbus-RTU:n Slave ID. Säädettävissä 1 - 32</p>
--	---

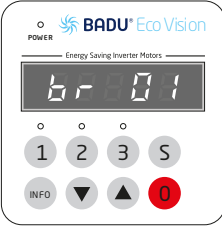

Siirtonopeus:
Valikkokohdassa *br* voidaan asettaa Modbus-RTU:n kanssa tapahtuvan viestinnän siirtonopeus.

br 01 = 9600
br 02 = 14400
br 03 = 19200 (esiasetus)
br 04 = 38400
br 05 = 57600
br 06 = 115200

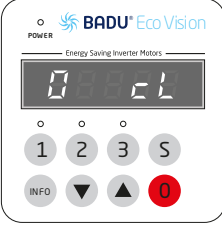

Kytkeäkäyttäytyminen "0" (Pysäytys):
Kohdassa *0* voidaan muuttaa digitaalisen tulon *cl* kytkentäkäyttäytymistä. Ulkoinen pysäytys toimii kaikissa ohjausvaihtoehdoissa.

nc = ulkoinen pysäytyskosketin on poistettu käytöstä. "Digitaalisessa" ohjauksessa pysäyttämiseen riittää GND-kosketuksen avaaminen..

cl = (closer/NO) käyttö pysäytetään, kun Seis-kontakti on kiinni.
nc = (opener/NC) käyttö pysäytetään, kun Seis-kontakti on auki.

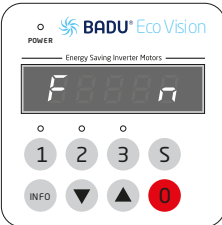

Toiminta:
Valikkokohdassa *F* voidaan vaihtaa jatkuvan kierrosluvun ja jatkuvan tehon välillä.

n: jatkuva kierrosluku = kierrosluvun asetus yksikössä min⁻¹
F: jatkuva teho = tehon asetus yksikössä %

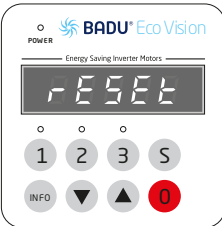

Palautus / Reset:
Jos **INFO**-painiketta painetaan väh. 10 sekunnin ajan, käytön asetukset palautetaan tehdasasetuksiin. Moottori pysähtyy ja näytöllä näkyy *RESET*.

Pumppu on kytkettävä päälle ja pois päältä joko painikkeilla tai sitä varten tarkoitetulla ohjauskaapelilla (tulot). Verkkojännitettä ei saa katkaista sitä varten. Se voidaan tehdä BADU Bluen, BADU OminTronicin, BADU NetLinkin tai kytkentäreleen avulla. Kytkentä verkkojännitteen kautta kuormittaa elektroniikka ja voi johtaa pumpun ennenaikaiseen vikaantumiseen.

Ulkoisten ohjausten liitäntä

Pumpun ulkoista ohjausta varten on 10-johtiminen kaapeli, jossa on avoin pää (johtimet). Yksittäisten johtimien kohdistaminen toimintoihin näkyy seuraavassa kuvassa.

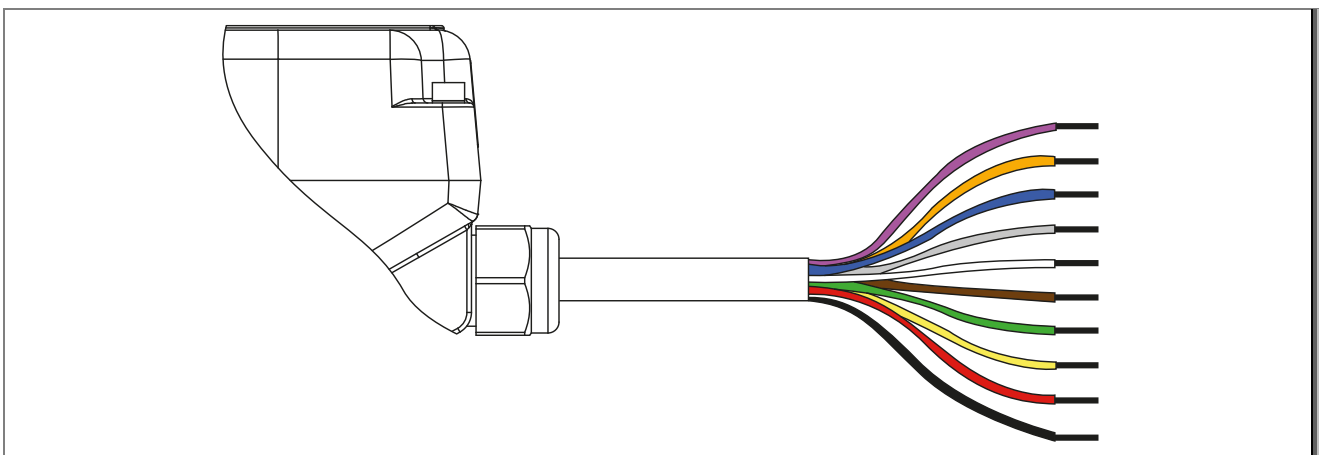

Violetti	4..20 mA	Ruskea	Digital In 1 (DI1)
Oranssi	0..10 V	Vihreä	Digital In 2 (DI2)
Sininen	AGND	Keltainen	Digital In 3 (DI3)
Harmaa	RS485-A	Punainen	Digital In Stop
Valkoinen	RS485-B	Musta	GND

Liitännämahdollisuudet

ruskea/vihreä/keltainen/ punainen/musta	Kolme esiasetettua nopeutta/tehoa (esiasetukset) 1-2-3 voidaan aktivoida painikkeilla tulojen kautta (pulsssignaali). Pysäyttämiseen tarvitaan ylimääräinen pysäytystulo. Ulkoisten kytkentäkoskettimien on oltava potentiaalivapaita.
ruskea/vihreä/keltainen/ musta	Kolme esiasetettua nopeutta/tehoa (esiasetukset) 1-2-3 voidaan aktivoida kytkemällä tulojen kautta (jatkuva signaali). Ulkoisten kytkentäkoskettimien on oltava potentiaalivapaita.
punainen/musta	Pysäytystuloa voidaan käyttää erikseen, esim. sammutuskytkimen liitännään. Ulkoisen kytkentäkoskettimen on oltava potentiaalivapaa.
violetti/sininen	Aetusnopeus/teho asetetaan 4..20 mA:n virran avulla.
Oranssi/sininen	Aetusnopeus/teho asetetaan 0..10 V:n jännitteen avulla.
Harmaa/valkoinen/musta	Pumpun ohjaamiseen RS485:n kautta Modbus RTU -protokollan avulla

Kytkentäesimerkkejä löytyy kohdasta "Esimerkkejä eri esiasetusten kytkennöistä".

Jos useita tuloja suljetaan samanaikaisesti, se suoritetaan seuraavassa järjestyksessä:

1. Pysäytystulo
2. Esiasetus 3
3. Esiasetus 2
4. Esiasetus 1



Ulkoisen ohjauksen tulot on aktivoitava ja asetettava asetusvalikossa. Yksityiskohdat löytyvät seuraavista alaluvuista.

HUOMAUTUS

Jos toiminto "Priming" on aktivoitu, pumppu käynnistyy seisokista aina asetetulla imunopeudella/teholla (priming). Vasta kun imu-aika on päättynyt, se siirtyy haluttuun kiinteään nopeuteen/tehoon (priming). Käytön aikana arvot ajetaan suoraan.

Jos ulkoista ohjausta ei tarvita, kaapelin päät on eristettävä.

HUOMAUTUS

Ongelmattoman toiminnan takaamiseksi oheislaitteiden, kuten esim. sähkölämmönvaihtimen tai annostelulaitteistojen, kanssa suositellaan virtausvahdin ja vastaavan analyysiyksikön asennusta. Näin voidaan antaa myös häiriöilmoitus.

HUOMAUTUS

Seuraavia kohtia on ehdottomasti noudatettava, jotta vältytään moottorin virhetoiminnoilta:

- Ohjauskaapeli on vedettävä oikein. Asennusta rinnakkain oman verkkokaapelin tai muiden kuluttajien kanssa on vältettävä.
- Jos ohjauskaapeleita jatketaan, häiriöjännitteet voivat päästä tuloihin. Ne on estettävä esimerkiksi suojaamalla. Suojaus on kytkettävä PE:llä vain moottorin puolella.
- Eri laitteiden verkkokaapeleita ei saa käyttää samassa syöttöjohdossa.

Esimerkkejä eri esiasetusten kytkennöistä

Kytkenä digitaalitulojen kautta kytkentäpulsseilla

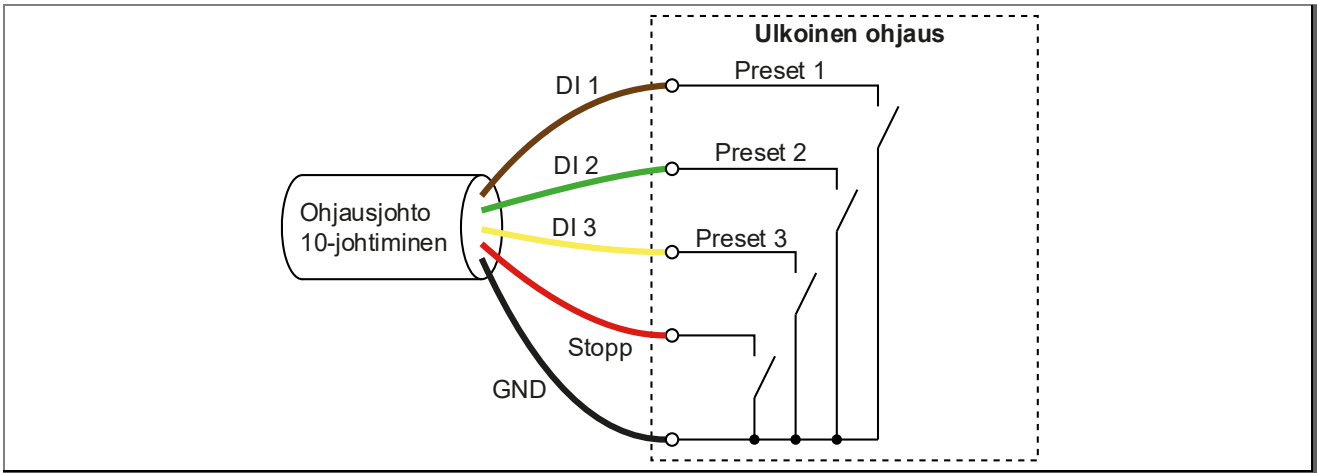

Pumpun konfiguraatio (katso "Käyttö" sivulla 73)

Ulkoinen ohjaus (tulot)	$\bar{E} d l$	Digital In (potentiaalivapaa)
Pysäytyskosketin	$\bar{0} c L$	Sulkeutuva kosketin (NO) pysäytystä varten

Kiinteät nopeudet/arvot aktivoidaan lyhyellä kytkentäpulsseilla. Kytkinten ohjaus on myös mahdollista, jolloin arvioidaan vain kytkentäreunat.

Pumpun pysäyttämiseksi on kytkentäpulsseissa "Digital In 4" (pysäytys) välttämätön.

➔ Ota grafiikka prioriteettia varten huomioon.

Kytkenä kytkentäpulsseilla digitaalitulojen kautta

Tässä konfiguraatiossa ei tarvita pysäytyskosketinta. Kiinteät nopeudet ovat aktiivisia niin kauan kuin kukin kosketin on suljettu.

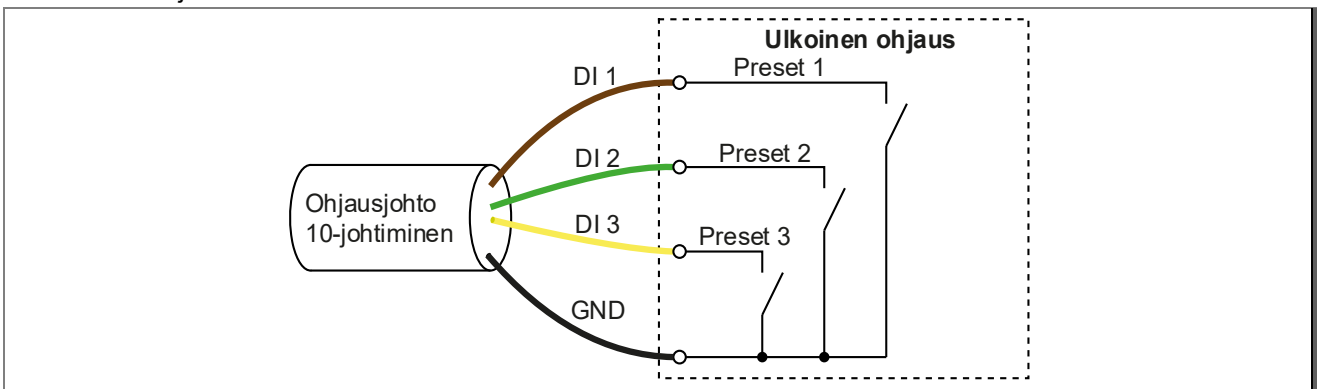

Pumpun konfiguraatio (katso "Käyttö" sivulla 73)

Ulkoinen ohjaus (tulot)	$\bar{E} d l$	Digital In (potentiaalivapaa)
Pysäytyskosketin	$\bar{0} n o t$	Ei pysäytyskosketinta

Asetusarvon määrittäminen analogitulojen kautta

Pumpun nopeus ja teho voidaan asettaa vaihtoehtoisesti kahden analogitulon kautta.

0..10 V
4..20 mA

Nopeuden tai tehon asetusarvo määritetään jatkuvasti jännitteen (0..10 V) tai virran (4..20 mA) avulla. Pumppu hyväksyy asetusarvon 10 minuutin⁻¹ tai 1 %:n askelin.

Vain toinen liitännöistä saadaan tehdä.

Asetusarvon määrittäminen 4..20 mA-liitännän kautta

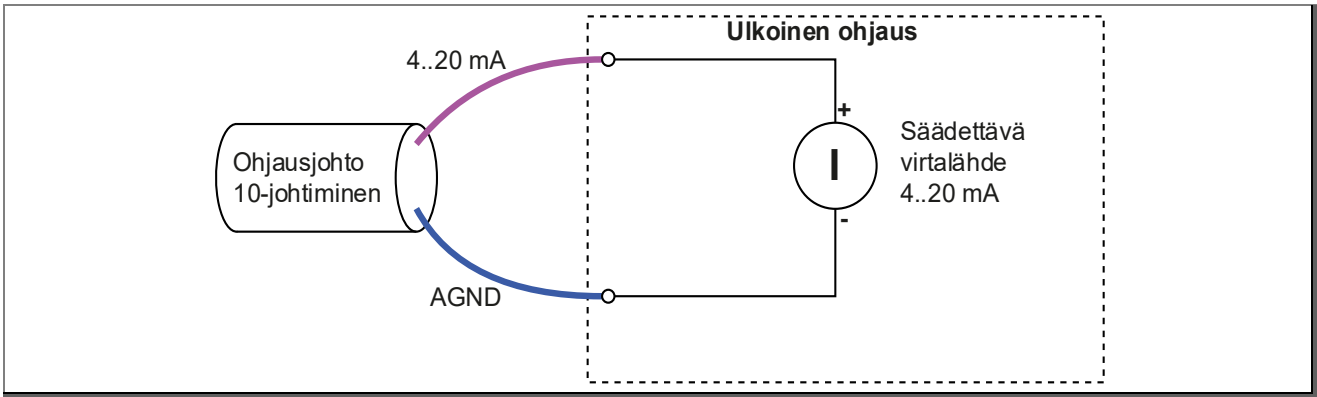

Pumpun konfiguraatio (katso "Käyttö" sivulla 73)

Ulkoisen ohjaus (tulot) $E I_{in}$ Asetusarvon määrittäminen virralla $I = 4..20 \text{ mA}$
Pysäytyskosketin $\bar{0} \text{ not}$ Ei pysäytyskosketinta

Asetusarvon oletus 0..10 V-liitännän kautta

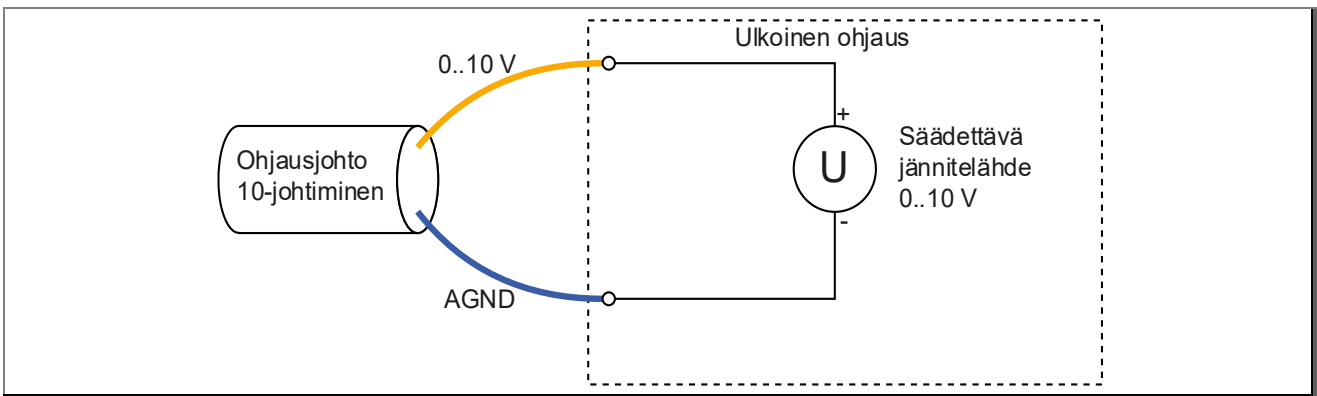

Pumpun konfiguraatio (katso "Käyttö" sivulla 73)

Ulkoisen ohjaus (tulot) $E U_{in}$ Asetusarvon määrittäminen jännitteellä $U = 0..10 \text{ V}$
Pysäytyskosketin $\bar{0} \text{ not}$ Ei pysäytyskosketinta

Asetusarvon syöttö 4..20 mA-liitännän kautta pysäytyskoskettimella

Pysäytyskosketinta voidaan käyttää valinnaisesti joko normaalisti avoimena tai normaalisti suljettuna.

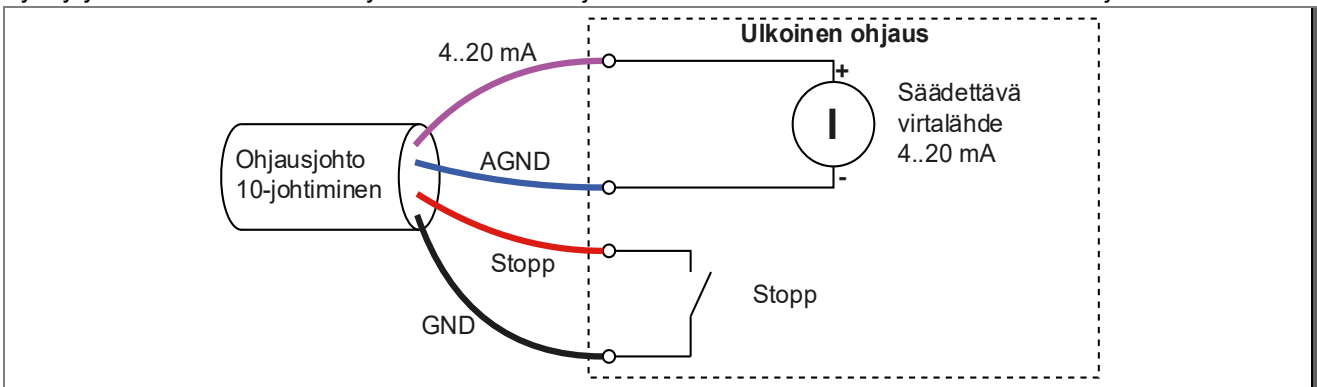

Pumpun konfiguraatio (katso "Käyttö" sivulla 73)

Ulkoisen ohjaus (tulot) $E I_{in}$ Asetusarvon määrittäminen virralla $I = 4..20 \text{ mA}$
Pysäytyskosketin $\bar{0} \text{ cL}$ Sulkeutuva kosketin (NO) pysäytystä varten

Tässä esimerkissä pumpu pysähtyy niin kauan kuin pysäytyskosketin on suljettu.

Asetusarvon syöttö 0..10 V-liitännän kautta pysäytyskoskettimella

Pysäytyskosketinta voidaan käyttää valinnaisesti joko normaalisti avoimena tai normaalisti suljettuna.

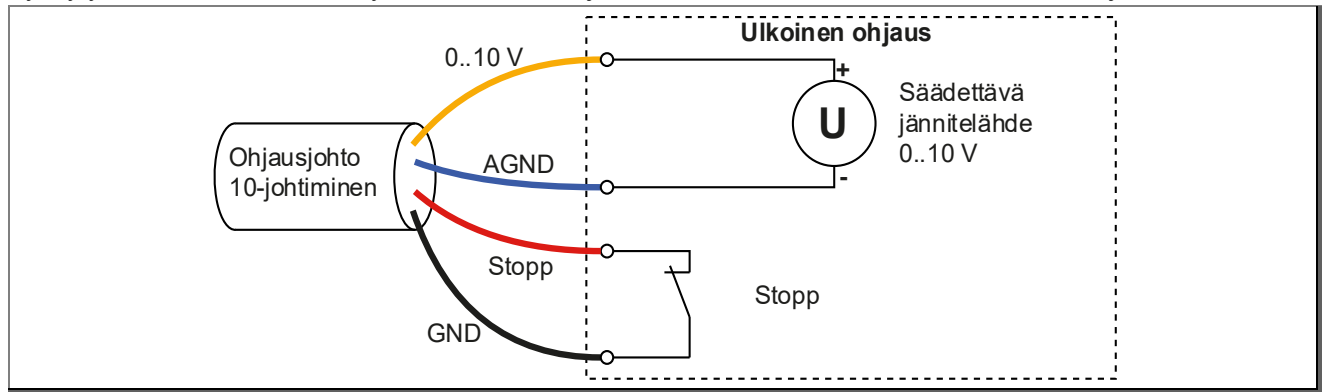

Pumpun konfiguraatio (katso "Käyttö" sivulla 73)

Ulkoisen ohjauksen (tulot)

$E U , n$

Asetusarvon määrittäminen jännitteellä $U = 0..10V$

Pysäytyskosketin

$\square \square P$

Avautuva kosketin (NC) pysäytystä varten

Tässä esimerkissä pumpu pysähtyy heti, kun pysäytyskosketin avataan, riippumatta siitä, mikä signaali on analogitulossa.

Ulkoisen ohjauksen asetukset

Pumpu on säädettävä ulkoisessa ohjauksessa seuraavasti asetusten mukaan:

- nopeusalue ($0..3000 \text{ min}^{-1}$) tai tehoalue ($0..100 \%$)
- analoginen liitäntä $0..10 \text{ V}$ tai $4..20 \text{ mA}$

Jos ulkoisessa ohjauksessa on virta- ja jännitelähdöt, $4..20 \text{ mA}$:n liitäntä on ensisijainen.

Arvoalue annetaan yleensä ulkoisessa ohjauksessa määrittelemällä minimi- ja maksimiarvot.

➔ Ota ulkoisen ohjauksen ohje huomioon.

Liitäntäasetukset:

Liitäntä	4..20 mA	0..10 V
Signaali min.	4 mA	0 V
Signaali maks.	20 mA	10 V

Asetusarvon asetukset:

Liitäntä	Nopeus	Teho
Asetusarvo min.	0 min^{-1}	0 %
Asetusarvo maks.	3000 min^{-1}	100 %

Pumpu käynnistyy nopeustilassa oletusarvolla $n. 100 \text{ min}^{-1}$ lähtien vähimmäisnopeuden ollessa $1.$

Tehotilassa pumpu käynnistyy $n. 3,3 \%$:sta lähtien, kun minimiteho on 5 %.

Toimintavarmuuden lisäämiseksi otetaan huomioon pienemmät toleranssit ylä- ja ala-alueilla, jolloin poikkeamat ($\leq 40 \text{ min}^{-1}$) oletusarvoon nähden ovat vähäisiä.

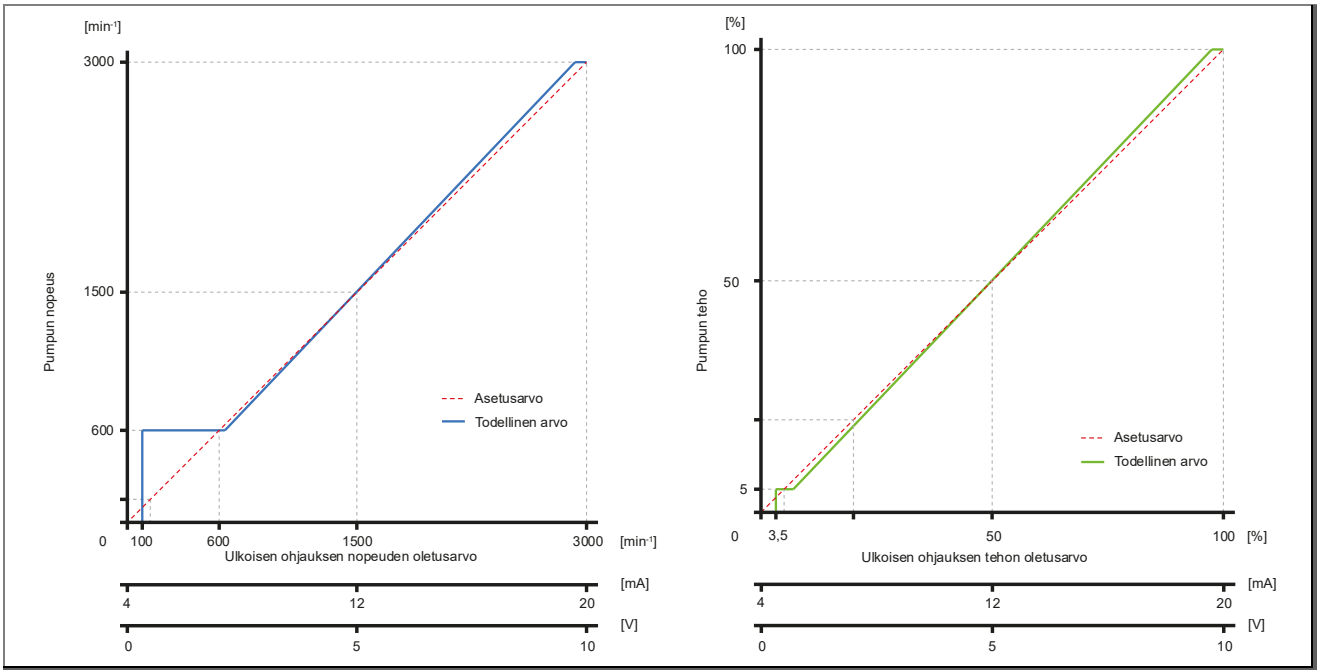

Asetusarvon oletus Modbus-RTU:n avulla

Pumppua voidaan ohjata RS485-dataliitännän kautta Modbus RTU -protokollaa käyttäen.

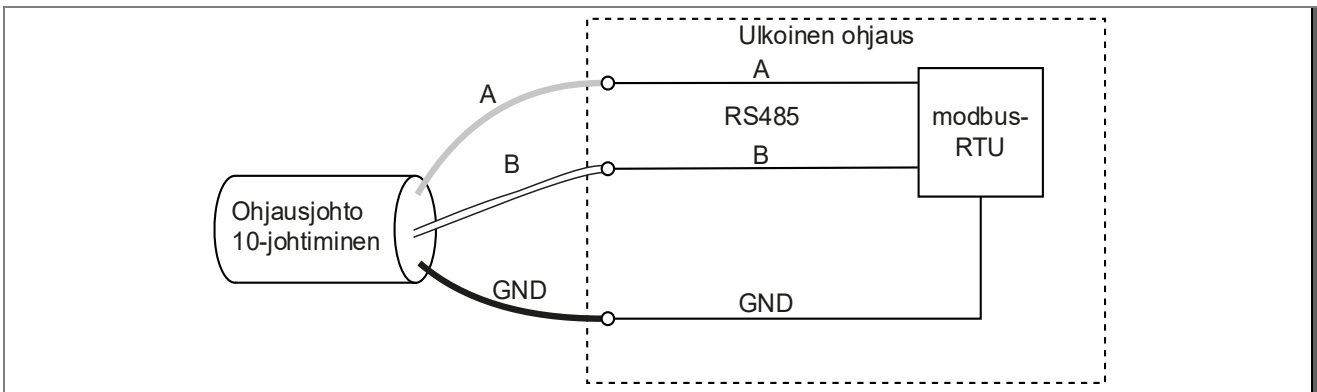

Pumpun konfiguraatio (katso "Käyttö" sivulla 73)

Ulkoinen ohjaus (tulot)	$E b u S$	Digital In (potentiaalivapaa)
Pysäytyskosketin	$\bar{0} n o t$	Ei pysäytyskosketinta

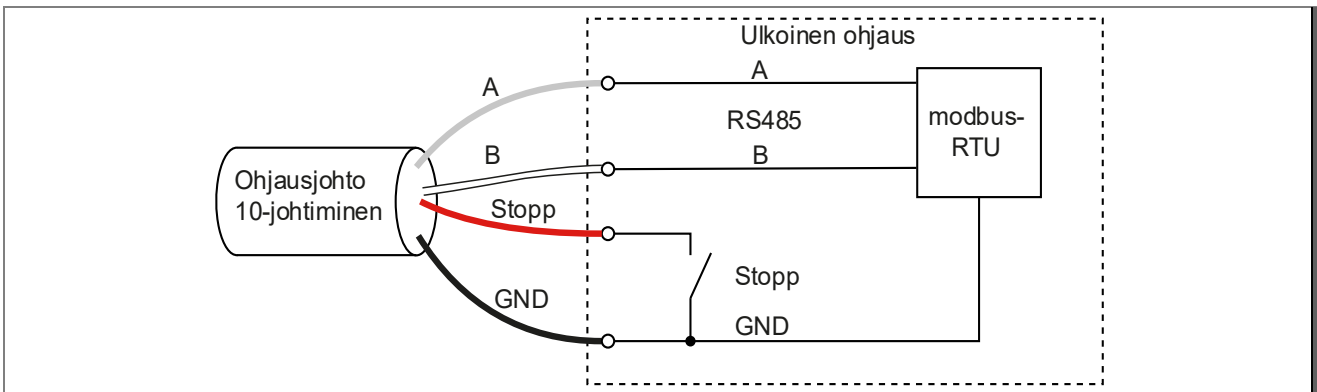

Pumpun konfiguraatio (katso "Käyttö" sivulla 73)

Ulkoinen ohjaus (tulot)	$E b u S$	Digital In (potentiaalivapaa)
Pysäytyskosketin	$\bar{0} c l$	Sulkeutuva kosketin (NO) pysäytystä varten

Modbus Parameter

RW = read write

RO = read only

Data Bits	8
Parity	none
Stop Bits	1

Parameter No.	Name	Attr.	Min.	Max.	Unit	Description
40001	Start / Stop	RW	0	1		This register is edge controlled 0 --> 1 start 1 --> 0 stop
40004	Actual Speed Filtered	RO			min ⁻¹	Real speed
40005	Target Speed	RW	600	3000	min ⁻¹	Set target speed
40006	Error	RO				
40016	Real Power Mains	RO			W	Power consumption
40061	Reference Power Percent	RW	5	100	%	Set target power
40063	Motion Control Mode	RW	0	1		Motion control mode. 0 -----> speed mode. 1 -----> power mode.

Mahdollisten käyttö- ja virheilmoitusten yleiskatsaus

Jos järjestelmään on ilmaantunut virhe, moottori kytkeytyy pysyvästi pois päältä ja näytöllä näytetään virheilmoitus. Poikkeus: "Alijännite" virransyötön katkeamisen tai pois päältä kytkemisen yhteydessä. Tämän virheen ilmetessä käyttölaite käynnistyy uudelleen, kun verkkojännite kytketään seuraavan kerran päälle (minimijännite saavutetaan).

Laitteisto on erotettava jännitesyötöstä virhetapauksessa. Katso alkuperäisen käyttöohjeen "Normaalit ja itseivevät pumput muovisella kannattimella (AK) tai ilman kannatinta" luku "Häiriöt".

Virhenro	Kuvaus
Err 1	Välipiirin alijännite
Err 2	Välipiirin ylijännite
Err 3	Verkkojännite liian alhainen/korkea
Err 4	Tehoelektroniikan lämpötila liian korkea
Err 5	Moottorin yllämpötila
Err 7	Elektroniikan ylivirta
Err 10	Virheellinen virtamittaus
Err 20	Käynnistymisen keskeytys, ylikuormitus
Err 64	Elektroniikan oikosulku
Err 97	Useamman virheen samanaikainen ilmaantuminen
Err 98	Yhteydessä käyttölaitteeseen virhe
OLoAd	Moottorin ylikuormitus / yllämpötila

Seuraavat luettelot koskevat muita voimassa olevia asiakirjoja!

Kannen/karkeasuodattimen irrottaminen/asennus

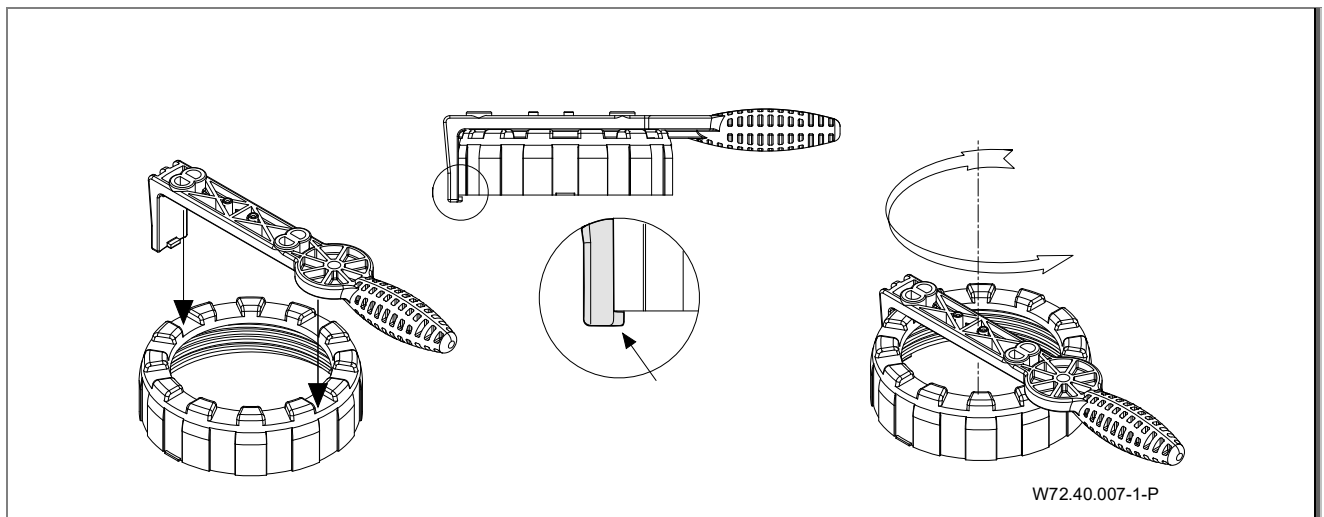

Andra tillämpliga dokument

Till detta pumpdatablad hör originalbruksanvisningen "Normal- och självsugande pumpar med/utan plastlanternkonstruktion (AK)". Den måste vara fritt tillgänglig för drifts- och servicepersonal.

Ordlista	
TD	Tekniska data
Sa	Suganslutning
Da	Tryckanslutning
d-Saug	Rekommenderad diameter på sugledningen upp till 5 m
d-Druck	Rekommenderad diameter på tryckledningen upp till 5 m
max. L	Pumpens maximala längd
D	Densitet
P ₁	Ingångseffekt
P ₂	Utgångseffekt
I	Märkström
Lpa _(1 m)	Bullernivå vid 1 m avstånd uppmätt enligt DIN 45635
Lwa	Bullereffekt
m	Vikt
WSK	Lindningsskyddskontakt eller motorskyddsbrytare
PTC	Kalledare
H _{max.}	Maximal matningshöjd
SP	Självsugande
Hs; Hz	Geodetisk höjd mellan vattenyta och pump
Hs	Maximal sughöjd
Hz	Maximal höjd vid tillförsel genom självtryck
IP	Motorns skyddsklass
W-KI	Värmeklass
n	Varvtal
P-GHI	2,5 bar maximalt husinnertryck/maximalt systemtryck
T	Vattentemperatur
●	Ja
○	Nej
T/°C	Förklaring vattentemperatur 40 °C (60 °C): 40 °C = gäller för maximal vattentemperatur enligt GS-märket. (60 °C) = pumpen kan användas utan problem för en vattentemperatur på max. 60 °C
1~/3~	Lämplig för kontinuerlig drift vid 1~ 220 - 240 V ± 5% 3~ Y/Δ 380 - 420 V/220 - 240 V ± 5% 3~ Y/Δ 660 - 725 V/380 - 420 V ± 5% Lämplig för standardspänning enligt DIN IEC 60038; DIN EN 60034

Menystruktur

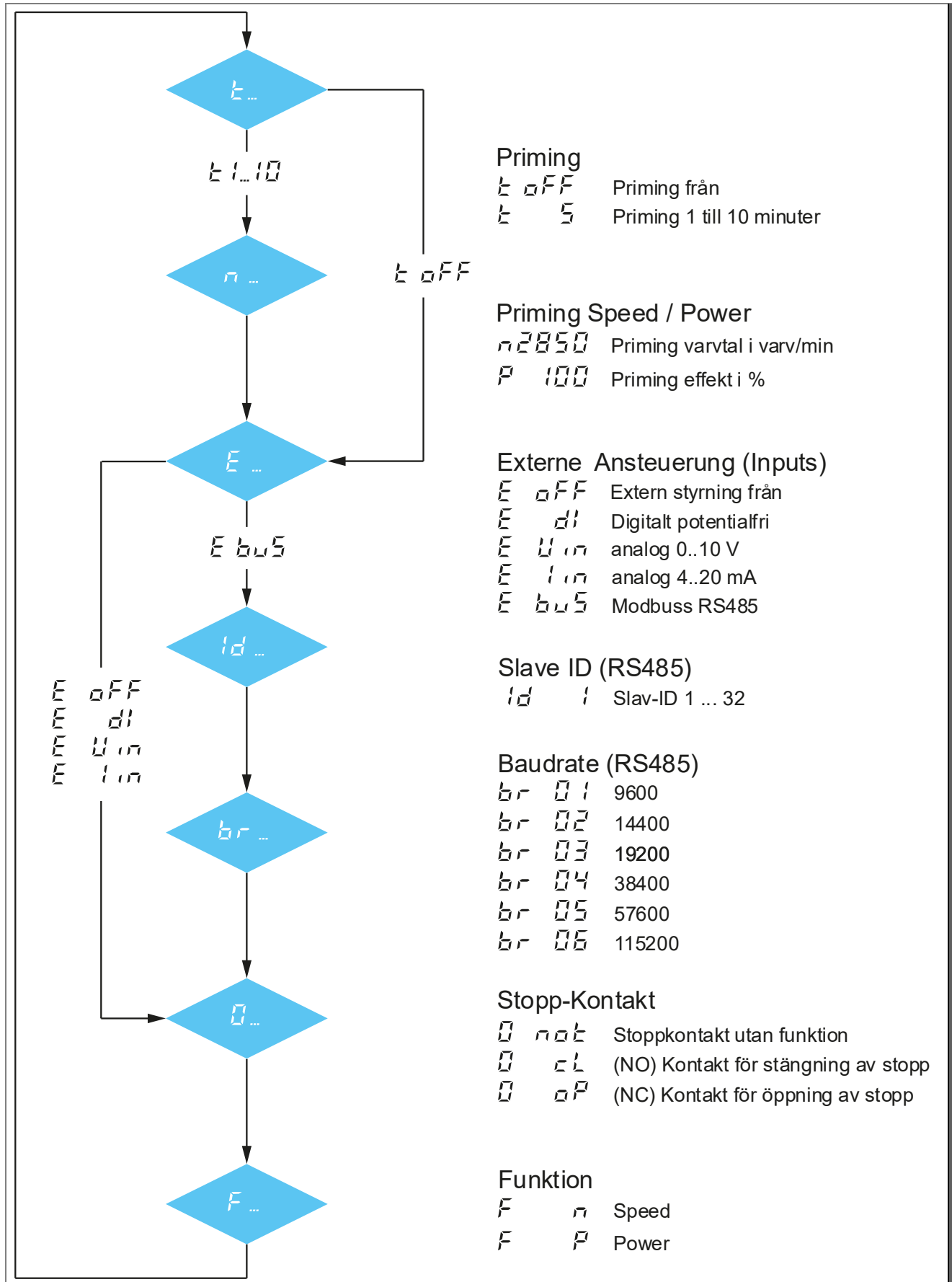

I kapitlen "Manövrering" och "Inställning av parametrarna" finns en beskrivning över skärmbilderna.

Förinställning

Funktion	Konstant varvtal *	Konstant effekt
Preset:	1 = 2000 min ⁻¹ 2 = 2400 min ⁻¹ 3 = 2850 min ⁻¹	1 = 60 % 2 = 80 % 3 = 100 %
Insugningshastighet/ Insugningseffekt: Insugningstid:	= 2850 min ⁻¹ = 5 Minuten	= 100 % = 5 Minuten
Inställbara hastigheter/ effekt:	600..3000 min ⁻¹ (i 10 min ⁻¹ steg)	5..100 % (i 1 % steg)
Inställbar insugningstid:	oFF, 1..10 Min. (i 1 Min. steg)	oFF, 1..10 Min. (i 1 Min. steg)
Extern styrning: Växlingsförhållande ingång "0": Baudrate „br“:	oFF oE o3	oFF oE o3

* Funktionen "konstant varvtal" är fabriksinställning.

Användargränssnitt

	<p>Användargränssnitt:</p> <p>(1) LED-display: visar aktuell hastighet/effekt av motorn.</p> <p>(2) 1 2 3 : för val av förinställdahastigheter/effektsteg (Preset)</p> <p>(3) INFO : om du vill visa aktuell konsumtion och val av menyalternativ i inställningen</p> <p>(4) S : för inställning av parametrar</p> <p>(5) ▼ ▲ : för ändring av varvtal/effect/parametrar</p> <p>(6) 0 : för att stoppa motorn</p>
	<p>När nätspänningen stängs av visas programvaruversionen - r 0.0 - på displayen</p>

Manövrering

	<p>Användning:</p> <p>Med knapparna 1 2 eller 3 kan man välja de förinställda Presets.</p> <p>Om pumpen startar från stillestånd kör den på insugningsläge (Priming) (om detta är aktiverat) och därefter med vald Preset.</p> <p>Så länge som pumpen är i sugfasen, rör sig en stapel från den första positionen i displayen från det undre, över mitten och till det övre läget.</p> <p>Under pågående drift startas Presets direkt utan insugningsläge.</p> <p>Tryck på knapp 0 så stannas motorn. "Power" LED blinkar och displayen visar oFF.</p> <p>Om en analog signal eller RS485 har ställts in för parametern kan man åter aktivera den externa ingången med knappen 1 för att starta motorn.</p>
--	--

	<p>Ställa in Presets: Med knapparna 1 2 och 3 väljs önskad Preset och därefter ändras värdet med knapparna ▼ ▲. Det inställda värdet sparas direkt och körs fram till vid nytt val av önskad Preset.</p>
	<p>Obs: Inställningarna kan inte ändras under insugningsfasen (Priming).</p>

	<p>Genom att trycka på INFO-knappen visas det aktuella effektbehovet för pumpen i watt ($P 700$). Om man trycker en gång till visas varvtalet eller effekten i %. Displayen på styrenheten stängs av efter tre minuter utan åtgärd.</p>
	<p>Obs: Pumpen körs automatiskt efter ett strömavbrott med den sist inställda hastigheten/effekt eller på den hastighet som den hade när den stannade.</p>

Inställning av parametrarna

	<p>Inställning av parametrar: Tryck på S-knappen i tre sekunder i Setup-meny. Där kan du bläddra med INFO-knappen i meny. Siffrorna till vänster på displayen visar aktuell meny punkt, siffrorna till höger visar tillhörande inställningsvärde. Om knappen S i meny trycks in sparas alla ändrade värden och inställningsmeny avslutas, sedan visas texten $S t o r E$ i displayen. Trycker du på knapp 0 lämnas inställningsmeny utan att några värden sparas.</p>

	<p>Sugparametrar (Priming): Under meny punkt t ställs tiden för insugningsfasen in. $t o f f$ = ingen sugfas Parametrar: oFF, 1 - 10 minuter Under meny punkt n eller P (vid effektstyrning) bestäms varvtalet eller effekten.</p>
--	---

	<p>Digitala ingångar: Under menyalternativet E kan extern styrning aktiveras/avaktiveras. $o F F$ = avaktiverad (endast manöverfältet är aktiverat) $d i$ = digitalingångar (potentialfria) aktiveras $U i n$ = Analog ingång 0..10 V $I i n$ = Analog ingång 4..20 mA $b u s$ = RS485 modbuss-RTU</p>
--	---

	<p>Slav-ID: I meny punkten $I d$ kan inställningen av slav-ID för modbuss-RTU göras. Kan ställas in på mellan 1 och 32</p>
--	--

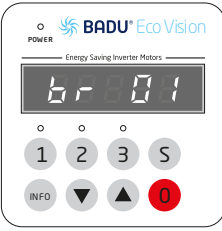

Baudrate:
 I menypunkten *br* kan inställningen av baudrate för kommunikationen med modbus-RTU göras.

br 01 = 9600
br 02 = 14400
br 03 = 19200 (förinställning)
br 04 = 38400
br 05 = 57600
br 06 = 115200

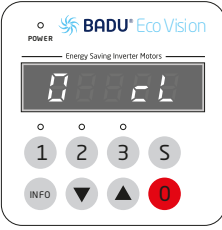

Växlingsförhållande "0" (Stopp):
 Under menyalternativet *0* kan du byta digitalingångens växlingsförhållande *cl*. Det externa stoppet fungerar för alla styrningsmöjligheter.

nc = den externa stoppkontakten är avaktiverad. Vid styrningen "Digital" räcker det att öppna GND-kontakten för att stoppa.

cl = (closer/NO) drivningen stängs när stoppkontakten är sluten.
op = (opener/NC) drivningen stängs när stoppkontakten är öppen.

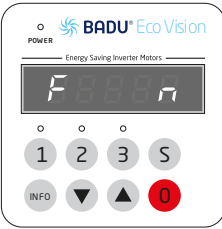

Funktion:
 I menyalternativet *F* kan man växla mellan konstant varvtal och konstant effekt.

n: konstant varvtal = inställning av varvtalet i min⁻¹
F: konstant effekt = inställning av effekten i %

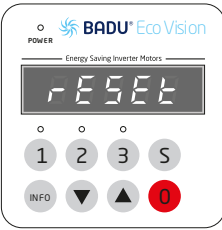

Återställning / Reset:
 Om *INFO*-knappen trycks in i minst 10 sekunder återställs driften till fabriksinställningarna. Motorn stannar och på displayen visas *rESEt*.

Till- och frångkoppling av pumpen ska antingen göras med knappsatsen eller med därför avsedd styrningskabel (Inputs). Nätspanningen ska inte avbrytas för detta. Detta kan göras med en BADU Blue, BADU OmniTronic, BADU NetLink eller via ett litet kopplingsrelä. Kopplingen via nätspanningen belastar elektroniken och kan leda till att pumpen slutar fungera i förtid.

Anslutning av externa styrningar

För extern styrning av pumpen finns en kabel med tio ledare och öppna ändar. Tilldelningen av de enskilda ledarna till funktionerna görs enligt följande bild.

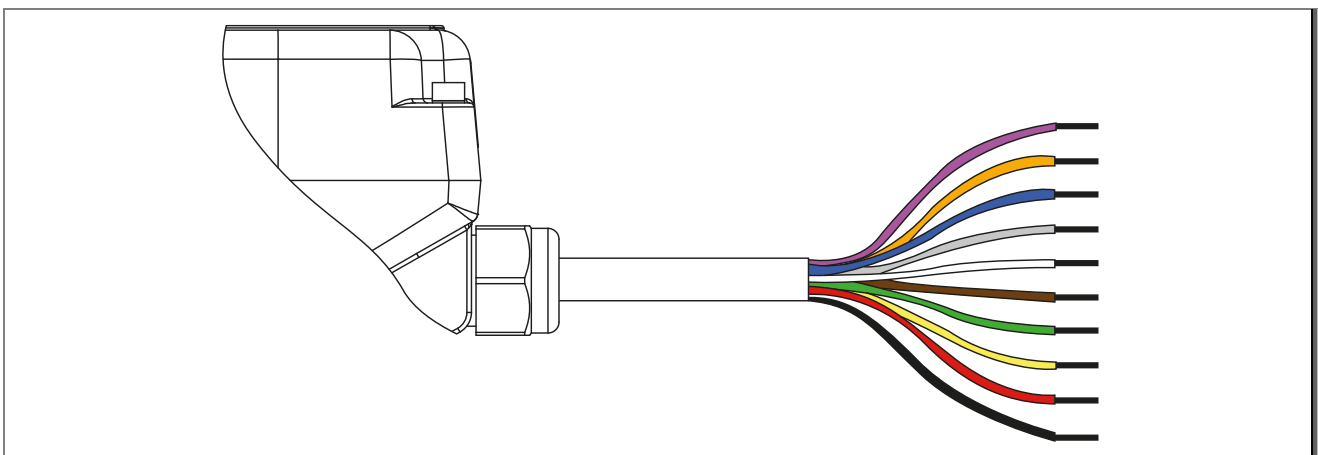

Violett	4–20 mA	Brun	Digital In 1 (DI1)
Orange	0–10 V	Grön	Digital In 2 (DI2)
Blå	AGND	Gul	Digital In 3 (DI3)
Grå	RS485-A	Röd	Digital In Stopp
Vit	RS485-B	Svart	GND

Anslutningsmöjligheter

Brun/grön/gul/röd/svart	De tre förinställda hastigheterna/effekterna (Presets) 1–2–3 kan aktiveras via ingångarna (pulssignal). För att stoppa är den extra stopp-ingången nödvändig. De externa kopplingskontakterna måste vara potentialfria.
Brun/grön/gul/svart	De tre förinställda hastigheterna/effekterna (Presets) 1–2–3 kan aktiveras via ingångarna (konstant signal). De externa kopplingskontakterna måste vara potentialfria.
Röd/svart	Stoppingången kan användas separat, t.ex. för anslutning av en Från-brytare. Den externa kopplingskontakten måste vara potentialfri.
Violett/blå	Bör-varvtalet/effekten ställs in via en ström på 4–20 mA.
Orange/blå	Bör-varvtalet/effekten ställs in via en spänning på 0–10 V.
Grå/vit/svart	För styrning av pumpen via RS485 med modbuss-RTU-protokoll

Exempel på kabeldragning finns under "Exempel på kabeldragning för olika Presets".

Om flera ingångar stängs samtidigt så stängs de i följande ordningsföljd:

1. Stopp-ingång
2. Preset 3
3. Preset 2
4. Preset 1

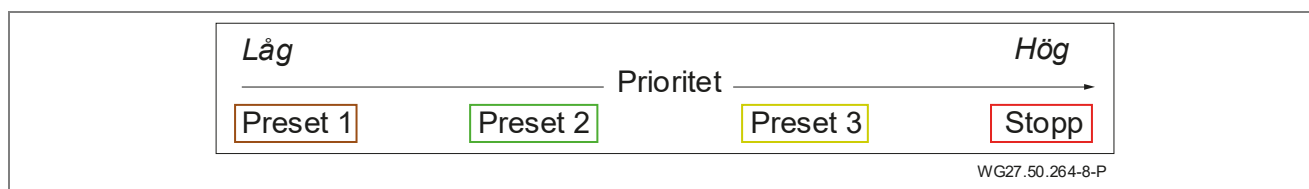

Ingångarna för extern styrning måste aktiveras och ställas in i inställningsmenyn. Information finns i följande underkapitel.

OBS

Om funktionen "Priming" är aktiverad så startar alltid pumpen från stillestånd med det inställda insugningsvarvtalet/-effekten (Priming). Först efter insugningstiden övergår den till önskat fast varvtal/effekt (Priming).

Under pågående drift aktiveras värdena direkt.

Om den externa styrningen inte behövs måste kabeländarna isoleras.

OBS

För problemfri samverkan med periferiutrustning, t.ex. elvärmeväxlare eller doseringssystem, rekommenderar vi att montera en flödesvakt med lämplig utvärderingsenhet. På så sätt kan även ett felmeddelande ges.

OBS

För att förhindra fel på motorn måste följande punkter absolut beaktas:

- Styrledningen måste dras fackmässigt korrekt. En montering parallellt mot den egna nätledningen eller andra förbrukare måste förhindras.
- Om styrledningarna förlängs kan störspänningar nå fram till ingångarna. Dessa måste förhindras, t.ex. genom avskärmning. Avskärmningen ska endast vara ansluten till jord på motorsidan.
- Nätkablar för olika driftsmedel ska drivas på samma försörjningssträng.

Exempel på kabeldragning för olika Presets

Kabeldragning via digitala ingångar med kopplingspulser

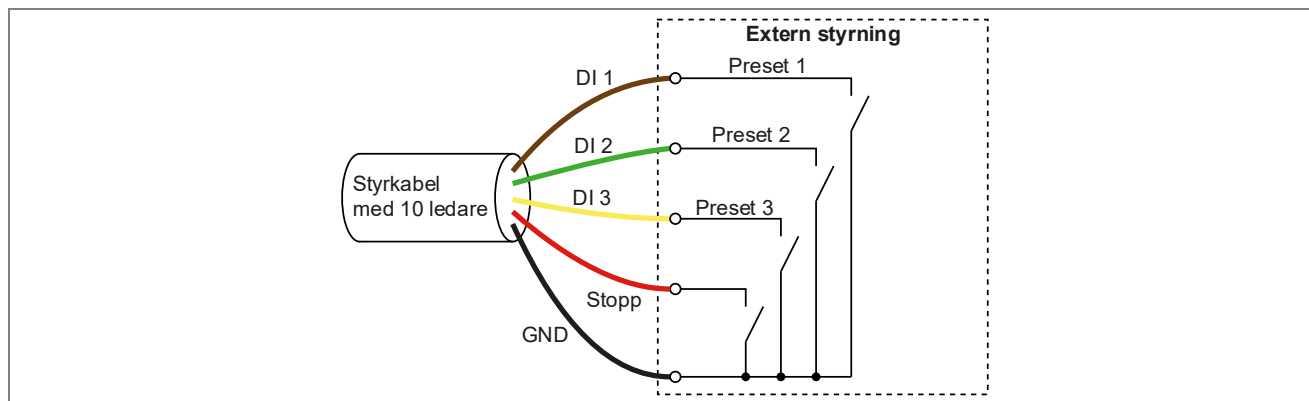

Konfiguration av pumpen (Se "Manövrering" på sidan 84)

Extern styrning (Inputs)	$\bar{E} d1$	Digital In (potentialfri)
Stoppkontakt	$\bar{0} c L$	Normalt öppen (NO) för stopp

Fasta varvtal/värden aktiveras med en kort kopplingspuls. Styrning med brytare är också möjlig, då utvärderas endast kopplingsflankerna.

För att stoppa pumpen behövs en kopplingspuls på "Digital In 4" (Stopp).

➔ Beakta grafiken för prioritet.

Kabeldragning via digitala ingångar med brytare

I denna konfiguration behövs ingen stoppkontakt. De fasta varvtalen är aktiva så länge respektive kontakt är stängd.

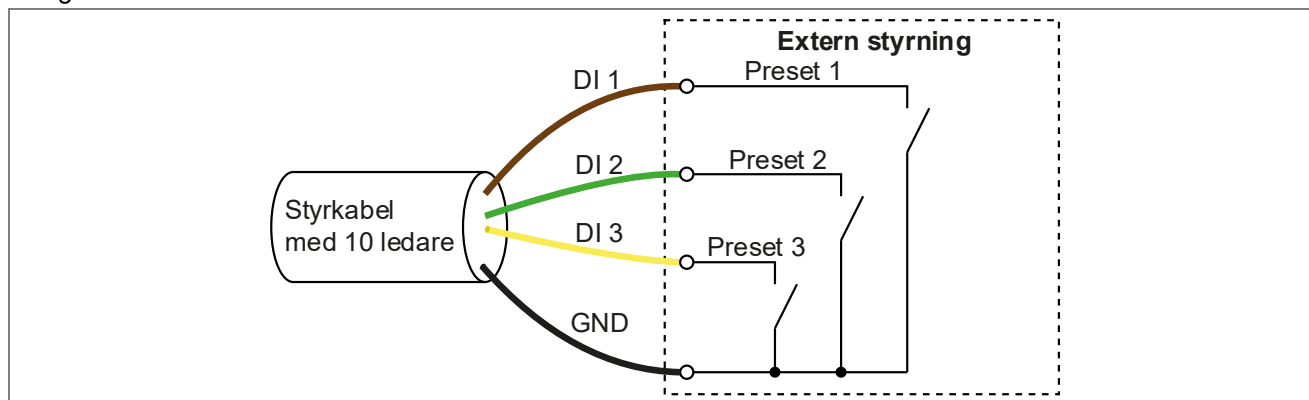

Konfiguration av pumpen (Se "Manövrering" på sidan 84)

Extern styrning (Inputs)	$\bar{E} d1$	Digital In (potentialfri)
Stoppkontakt	$\bar{0} n o t$	Ingen stoppkontakt

Inställning av börvärde via de analoga ingångarna

Pumpens varvtal och effekt kan alternativt ställas in via de två analoga ingångarna.

0–10 V
4–20 mA

Därmed anges börvärdet för varvtalet eller effekten steglöst via en spänning (0–10 V) eller en ström (4–20 mA). Pumpen tar emot börvärdet i steg om 10 min⁻¹ eller i steg om 1 %.

Endast ett av de båda gränssnitten får anslutas.

Inställning av börvärde via 4–20 mA-gränssnittet

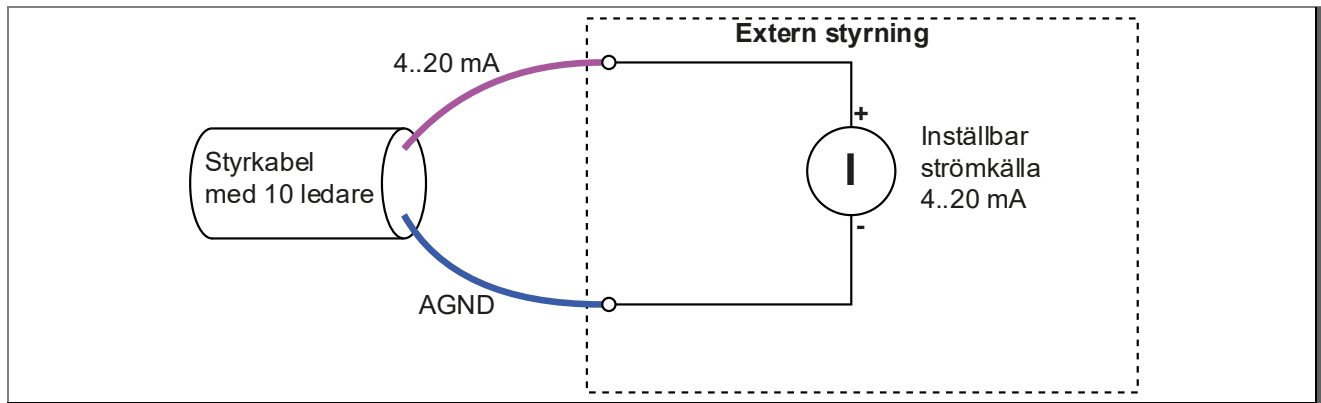

Konfiguration av pumpen (Se "Manövrering" på sidan 84)

Extern styrning (Inputs)	$E_{I_{in}}$	Inställning av börvärdet med ström $I = 4\text{--}20\text{ mA}$
Stoppkontakt	\bar{Q}_{not}	Ingen stoppkontakt

Inställning av börvärde via 0–10 V-gränssnittet

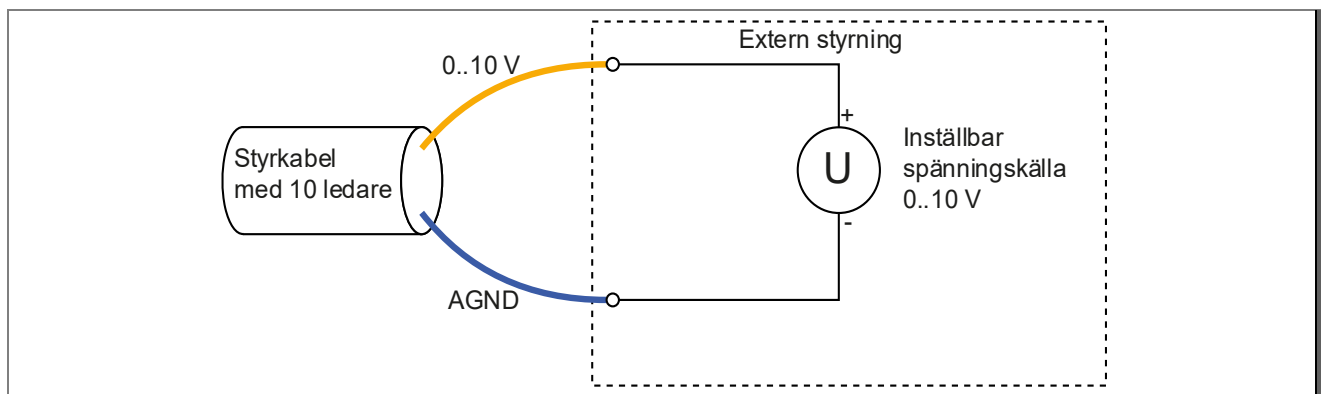

Konfiguration av pumpen (Se "Manövrering" på sidan 84)

Extern styrning (Inputs)	$E_{U_{in}}$	Inställning av börvärdet med spänning $U = 0\text{--}10\text{ V}$
Stoppkontakt	\bar{Q}_{not}	Ingen stoppkontakt

Börvärdesangivelse via 4..20 mA-gränssnitt med stoppkontakt

Stoppkontakten kan valfritt användas som normalt öppen eller normalt sluten kontakt.

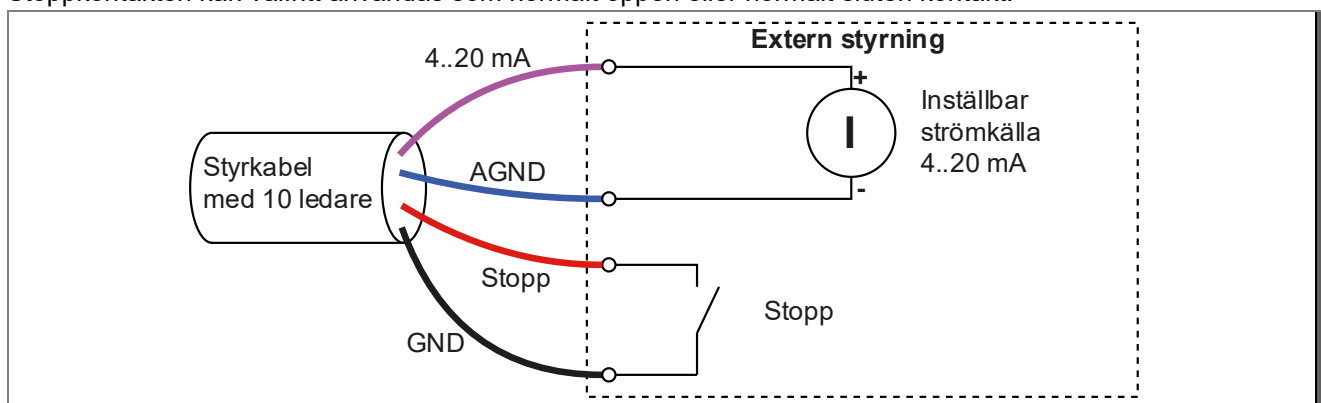

Konfiguration av pumpen (Se "Manövrering" på sidan 84)

Extern styrning (Inputs)	$E_{I_{in}}$	Inställning av börvärdet med ström $I = 4\text{--}20\text{ mA}$
Stoppkontakt	\bar{Q}_{CL}	Normalt öppen (NO) för stopp

I detta exempel stannar pumpen så länge stoppkontakten är stängd.

Bövrädesangivelse via 0..10 V-gränssnitt med stoppkontakt

Stoppkontakten kan valfritt användas som normalt öppen eller normalt sluten kontakt.

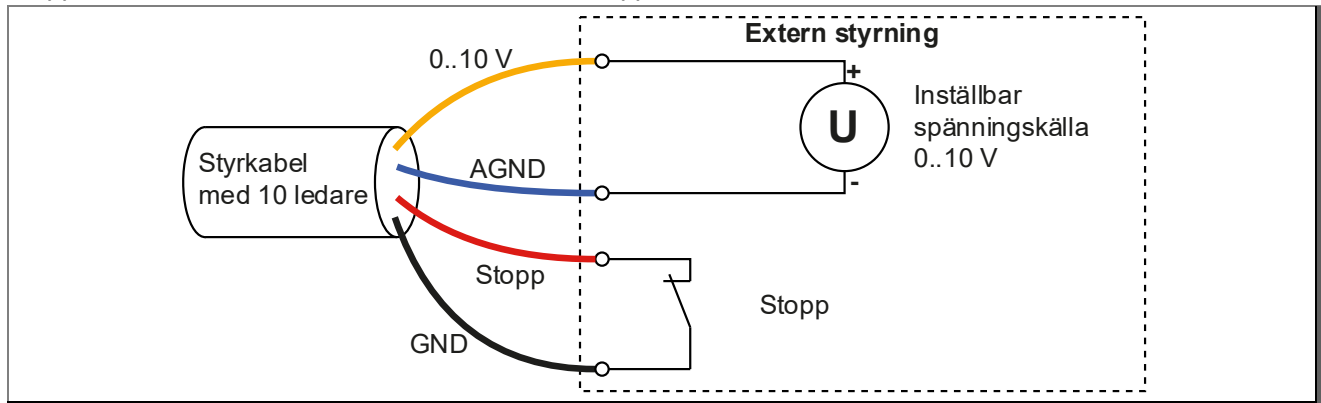

Konfiguration av pumpen (Se "Manövrering" på sidan 84)

Extern styrning (Inputs)	$E U i n$	Inställning av bövrädet med spänning $U = 0-10 \text{ V}$
Stoppkontakt	$\bar{0} a P$	Normalt stängd (NC) för stopp

I detta exempel stannar pumpen så snart stoppkontakten öppnas, oberoende av om vilken signal som ligger an på den analoga ingången.

Inställningar i den externa styrningen

I den externa styrningen måste följande ställas in enligt inställningarna i pumpen:

- varvtalsområde ($0-3\ 000 \text{ min}^{-1}$) eller effektområde ($0-100 \%$)
- analogt gränssnitt $0-10 \text{ V}$ eller $4-20 \text{ mA}$

Om det finns ström- och spänningsutgångar tillgängliga i den externa styrningen är $4-20 \text{ mA}$ -gränssnittet att föredra.

Värdeområdet i den externa styrningen anges oftast via tilldelningen av min- och max-värden.

→ Beakta anvisningarna för den externa styrningen.

Inställning av gränssnittet:

Gränssnitt	4–20 mA	0–10 V
Signal min.	4 mA	0 V
Signal max.	20 mA	10 V

Inställning av bövrädet:

Gränssnitt	Varvtal	Effekt
Bövräde min.	0 min^{-1}	0 %
Bövräde max.	3000 min^{-1}	100 %

Pumpen startar i varvtalsläget vid ett inställningsvärde från ca 100 min^{-1} med det lägsta varvtalet på 600 min^{-1} . I effektläget startar pumpen från ca 3,3 % med den lägsta effekten på 5 %.

I det övre och nedre intervallet tas endast mindre toleranser i beaktande för att öka driftsäkerheten, så att avvikelserna mot det inställda värdet blir mindre ($\leq 40 \text{ min}^{-1}$).

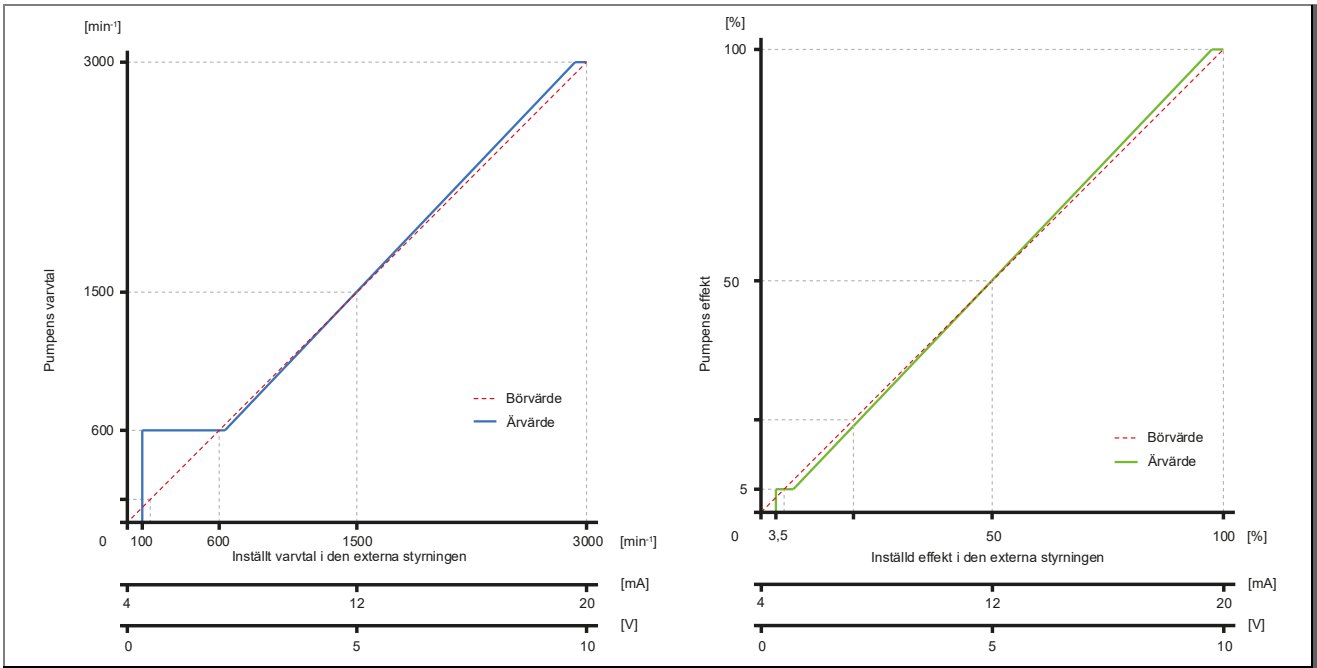

Inställning av börvärde via modbus RTU

Pumpen kan styras via RS485-datagränssnittet med modbus RTU-protokollet.

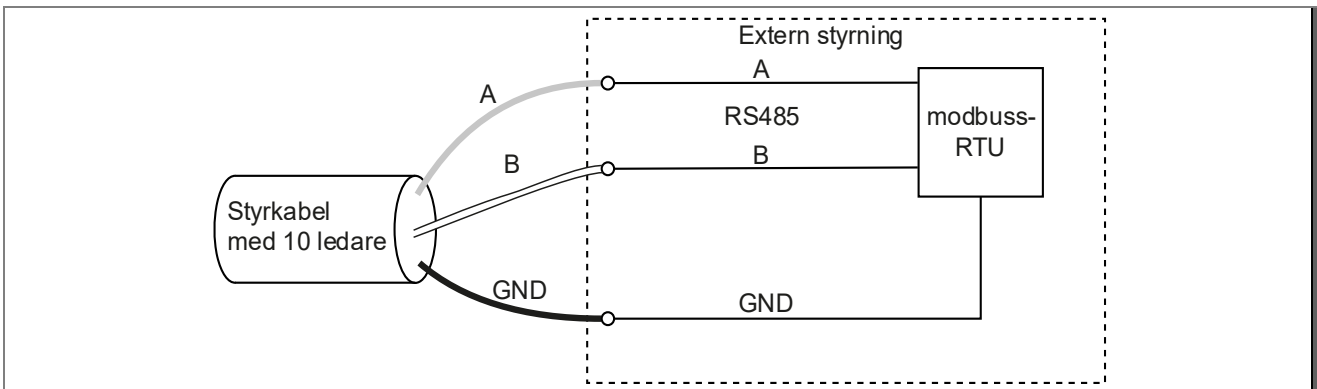

Konfiguration av pumpen (Se "Manövrering" på sidan 84)

Extern styrning (Inputs)	E_{bus}	Digital In (potentialfri)
Stoppkontakt	$\bar{0}_{not}$	Ingen stoppkontakt

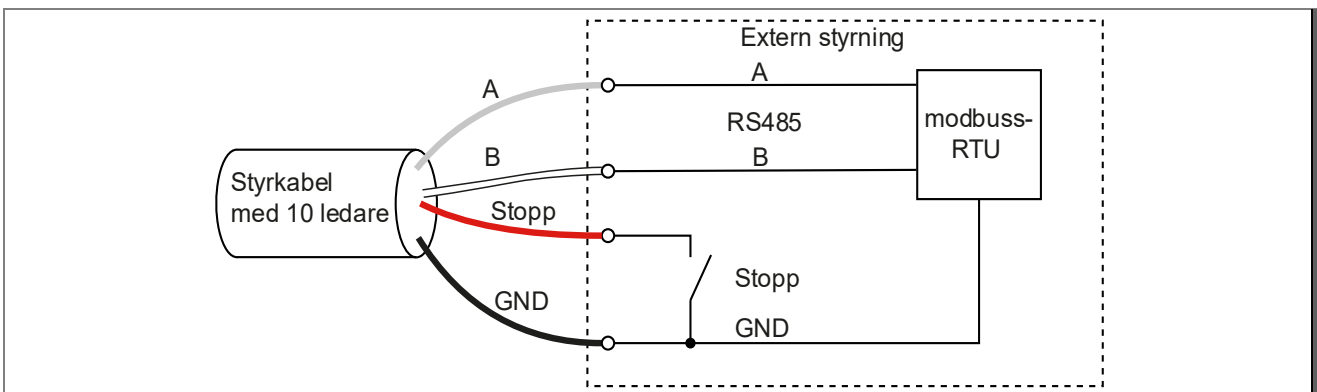

Konfiguration av pumpen (Se "Manövrering" på sidan 84)

Extern styrning (Inputs)	E_{bus}	Digital In (potentialfri)
Stoppkontakt	$\bar{0}_{CL}$	Normalt öppen (NO) för stopp

Modbus Parameter

RW = read write

RO = read only

Data Bits	8
Parity	none
Stop Bits	1

Parameter No.	Name	Attr.	Min.	Max.	Unit	Description
40001	Start / Stop	RW	0	1		This register is edge controlled 0 --> 1 start 1 --> 0 stop
40004	Actual Speed Filtered	RO			min ⁻¹	Real speed
40005	Target Speed	RW	600	3000	min ⁻¹	Set target speed
40006	Error	RO				
40016	Real Power Mains	RO			W	Power consumption
40061	Reference Power Percent	RW	5	100	%	Set target power
40063	Motion Control Mode	RW	0	1		Motion control mode. 0 -----> speed mode. 1 -----> power mode.

Översikt av möjliga drifts- och felmeddelanden

Om ett fel uppstår stängs motorn av permanent, och ett felmeddelande visas. Undantag: "Underspänning" i händelse av fel eller fränkoppling av strömförsörjningen. Vid detta fel startar drivningen om vid nästa tillkoppling (uppnår lägsta spänningen) av nätspänningen.

Om ett fel inträffar, måste systemet kopplas bort från strömförsörjningen. Se kapitel "Störningar" i originalbruksanvisningen "Normal- och självsgande pumpar med/utan plastlanternkonstruktion (AK)".

Fel nr:	Beskrivning
Err 1	Underspänning mellankrets
Err 2	Överspänning mellankrets
Err 3	Nätspänning för låg/för hög
Err 4	Temperatur på kraftelektronik för hög
Err 5	Motorövertemperatur
Err 7	Överström elektronik
Err 10	Strömmätning defekt
Err 20	Krasch vid uppstart, överbelastning
Err 64	Kortslutning elektronik
Err 97	Samtidig förekomst av flera fel
Err 98	Förbindelse till styrenheten defekt
OLoad	Överbelastning/övertemperatur för motorn

De följande uppräkningsarna avser de andra tillämpliga dokumenten!

Demontera eller montera kåpor och sugsil

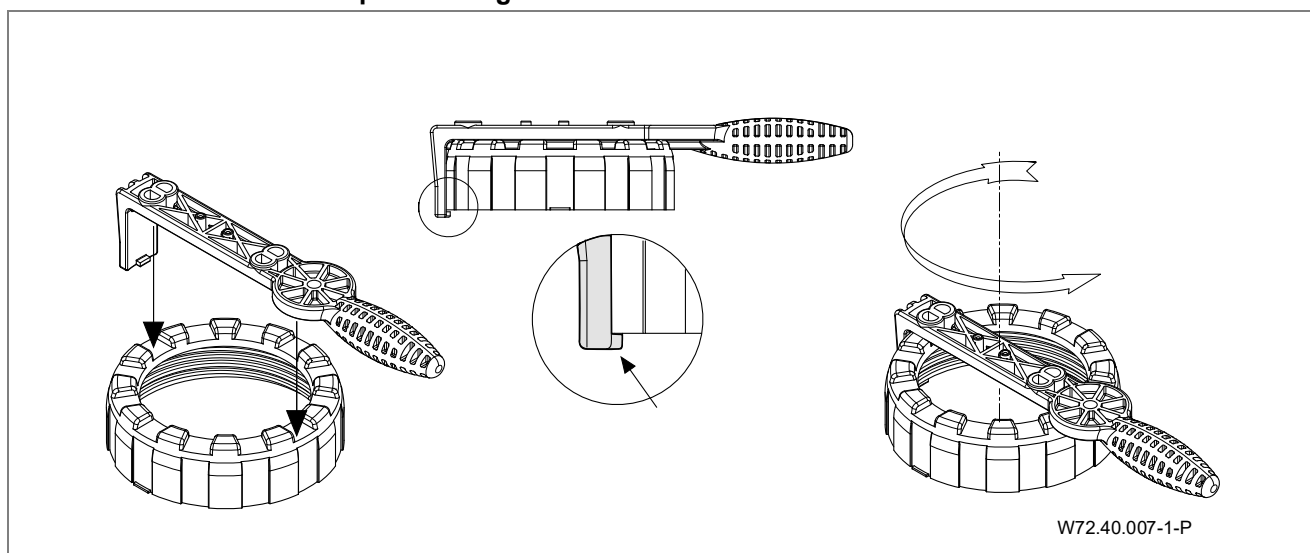

LES DETTE**Andre gyldige dokumenter**

Til dette pumpedatabladet hører originalbruksanvisningen "Vanlige pumper og sugepumper med/uten plastlanterneutførelse (AK)". Den må være lett tilgjengelig for betjenings- og vedlikeholdspersonalet.

Ordliste	
TD	Tekniske data
Sa	Sugekobling
Da	Trykkobling
d-Saug	Anbefalt diameter på sugeledningen opptil 5 m
d-Druck	Anbefalt diameter på trykkledningen opptil 5 m
max. L	Pumpens maksimale lengde
D	Tetthet
P ₁	Inngangseffekt
P ₂	Utgangseffekt
I	Merkestrøm
L _{pa} (1 m)	Lydtrykknivå målt på 1 m avstand ifølge DIN 45635
L _{wa}	Lydeffekt
m	Vekt
WSK	Termisk beskyttelse eller motorvern bryter
PTC	Kaldleder
H _{max.}	Maksimal løftehøyde
SP	Sugepumpe
H _s ; H _z	Geodetisk høyde mellom vannspeil og pumpe
H _s	Maksimal sugehøyde
H _z	Maksimal høyde ved innløpsdrift
IP	Motorens beskyttelsesklasse
W-KI	Varmeklasse
n	Turtall
P-GHI	2,5 bar maksimalt innvendig trykk/maksimalt systemtrykk
T	Vanntemperatur
●	Ja
○	Nei
T/°C	Forklaring på vanntemperatur 40 °C (60 °C): 40 °C = gjelder maksimal vanntemperatur i henhold til GS-godkjenningen. (60 °C) = Pumpen er konstruert for å tåle en maks. Vanntemperatur på 60 °C
1~/3~	Egnet til kontinuerlig drift ved 1~ 220 - 240 V ± 5% 3~ Y/Δ 380 - 420 V/220 - 240 V ± 5% 3~ Y/Δ 660 - 725 V/380 - 420 V ± 5% Egnet for standardspenning i henhold til DIN IEC 60038; DIN EN 60034

Menystruktur

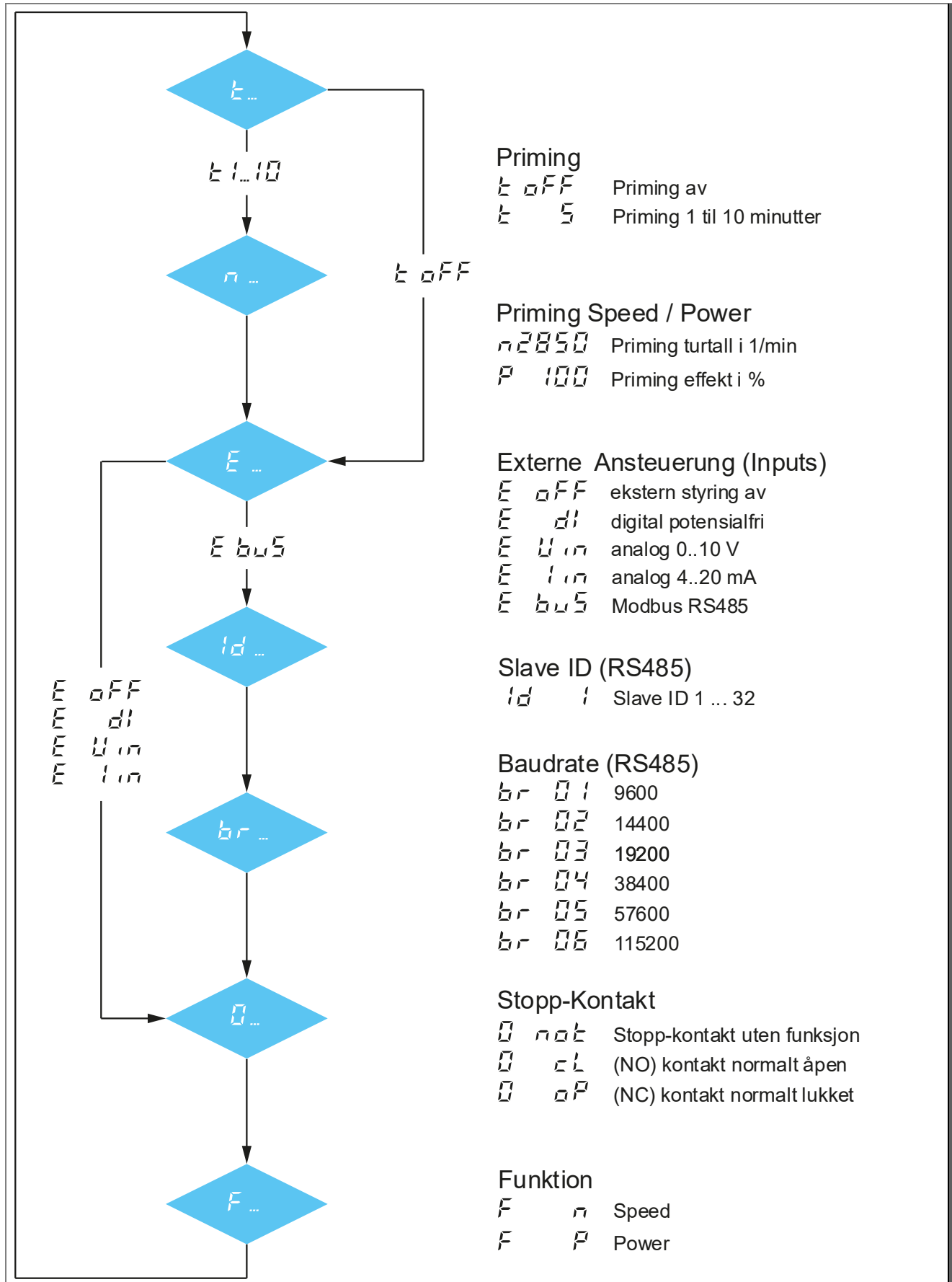

En beskrivelse av skjermgrafikken finner du i kapitlene "Betjening" og "Stille inn parametrene".

Forhåndsinnstilling

Funksjon	Konstant turtall *	Konstant effekt
Preset:	1 = 2000 min ⁻¹ 2 = 2400 min ⁻¹ 3 = 2850 min ⁻¹	1 = 60 % 2 = 80 % 3 = 100 %
Sugehastighet/Sugeytelse: sugetid:	= 2850 min ⁻¹ = 5 minutter	= 100 % = 5 minutter
Innstillingsområde for hastighet/ Innstillingsområde effect:	600..3000 min ⁻¹ (i trinn på 10 min ⁻¹)	5..100 % (i trinn på 1 %)
Innstillingsområde for sugetid:	oFF, 1..10 Min. (i trinn på 1 min.)	oFF, 1..10 Min. (i trinn på 1 min.)
Ekstern styring:	oFF	oFF
Koblingsforløp inngang "0":	oFF	oFF
Baudrate «br»:	03	03



* Funksjonen "Konstant turtall" er fabrikkinnstilling.

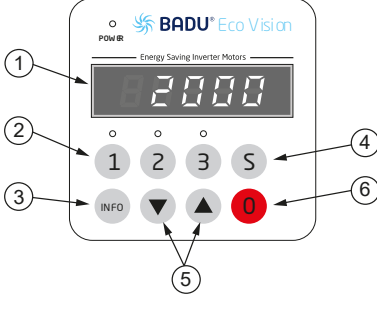
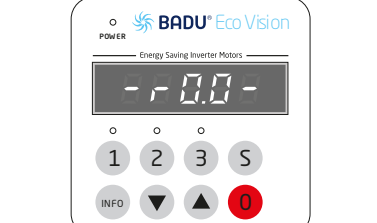

Brukergrensesnitt

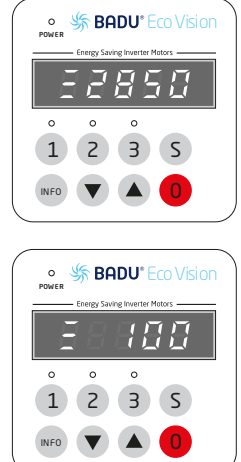
	<p>Brukergrensesnitt:</p> <p>(1) LED-display: viser aktuell turtall/effekt av motoren.</p> <p>(2) 1 2 3 : for valg av forhåndsinnstilte turtall/effektnivå (Preset)</p> <p>(3) INFO : for visning av gjeldende forbruk og valg av meny punkter ved innstilling</p> <p>(4) S : for innstilling av parametere</p> <p>(5) ▼ ▲ : for endring av turtallet/effekt/parametere</p> <p>(6) 0 : for å stoppe motoren</p>
	<p>Ved tilkobling av nettspenningen vises programversjonen -r.00- en kort stund på displayet.</p>

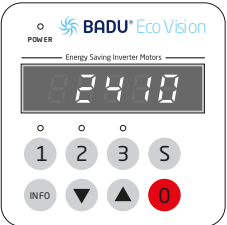
Betjening

	<p>Betjening:</p> <p>Tastene 1 2 eller 3 kan brukes til å velge forhåndsinnstilte verdier.</p> <p>Hvis pumpen starter fra stillstand, går den i innsugningsmodus (priming, hvis dette er aktivert) og deretter med valgt forhåndsinnstilling.</p> <p>Så lenge pumpen befinner seg i sugefasen, flytter en strek fra nederst via midten til øverst i første posisjon på displayet.</p> <p>I kontinuerlig drift blir forhåndsinnstillingene startet direkte, uten innsugningsmodus.</p> <p>Motoren stoppes ved å trykke på knappen 0. "Power"-dioden blinker og displayet viser oFF.</p> <p>Hvis en analog styring eller RS485 er stilt inn i parametere, kan den eksterne inngangen aktiveres igjen med tasten 1 for å starte motoren.</p>
---	--

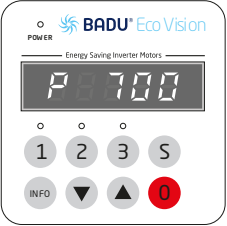
	<p>Stille inn forhåndsinnstillingene: Ønsket forhåndsinnstilling velges med tastene 1 2 og 3 .Deretter endres verdiene med tastene ▼ ▲ . Den innstilte verdien lagres direkte og aktiveres igjen når ønsket forhåndsinnstilling velges.</p>
	<p>Merknad: I løpet av innsugningsfasen (priming) kan forhåndsinnstillingen ikke endres.</p>

	<p>Ved å trykke på knappen INFO vises gjeldende effektbehov for pumpen i watt (P 700). Ved ny trykking blir turtallet eller effekten igjen vist i %. Styringens display slår seg av etter tre minutter uten aktivitet.</p>
	<p>Merknad: Etter et spenningsfall starter pumpen automatisk på nytt med det sist innstilte turtallet/effekt, eller blir stående hvis den hadde stoppet.</p>

Stille inn parametrene

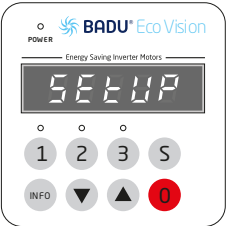
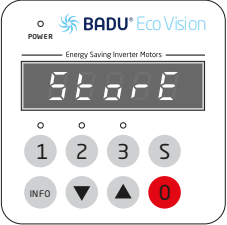
	<p>Innstilling av parametere: Hold knappen S inne i tre sekunder for å åpne Setup-menyen. Her kan du bla gjennom menyen med INFO -knappen. Venstre side av displayet viser gjeldende menypunkt, til høyre den tilsvarende innstillingsverdien. Hvis knappen S trykkes inn i menyen, blir alle endrede verdier lagres og Setup-menyen lukkes, teksten Store vises på displayet. Ved å trykke på knappen 0 lukkes Setup-menyen uten å lagre de endrede verdiene.</p>
	

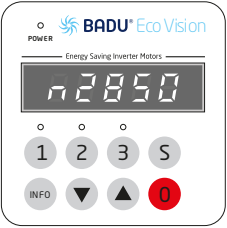
	<p>Sugeparametere (Priming): Tiden for innsugningsfasen stilles inn under punktet n . n oFF = ingen sugefase Parametere: oFF, 1 - 10 minutter Under menypunktet n eller P (for effektstyring) bestemmes turtallet eller effekten.</p>
---	--

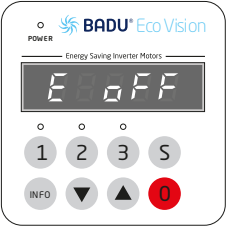
	<p>Digitalinnganger: I menypunktet E kan den eksterne styringen aktiveres eller deaktiveres. oFF = deaktivert (kun betjeningsfeltet er aktivert) oI = digitalinnganger aktivert (potensialfritt) U n = Analog inngang 0 .. 10 V I n = Analog inngang 4 .. 20 mA b w S = RS485 Modbus-RTU</p>
---	---

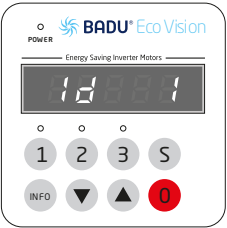
	<p>Slave ID: I menypunktet Id kan slave-ID-en for Modbus RTU angis. Justerbar fra 1–32</p>
---	---

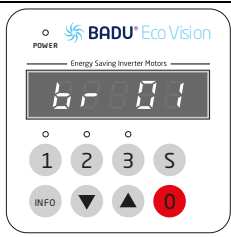
	<p>Baudrate: I menypunktet <i>br</i> kan baudrate for kommunikasjon med Modbus RTU stilles inn.</p> <p><i>br 01</i> = 9600 <i>br 02</i> = 14400 <i>br 03</i> = 19200 (standard) <i>br 04</i> = 38400 <i>br 05</i> = 57600 <i>br 06</i> = 115200</p>
---	--

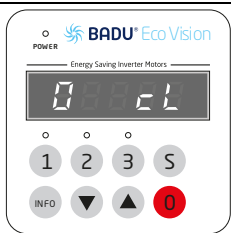
	<p>Koblingsforløp "0" (Stopp): Under punktet <i>0</i> kan koblingsforløpet for digitalinngangen <i>0</i> endres. Den eksterne stansen fungerer for alle styringsmuligheter.</p> <p><i>0 cl</i> = den eksterne stopp-kontakten er deaktivert. Med "Digital"-styring er en åpning av GND-kontakten tilstrekkelig til å stoppe.</p> <p><i>cl</i> = (closer/NO) drivenheten forblir lukket ved lukket stoppkontakt. <i>op</i> = (opener/NC) drivenheten forblir lukket ved åpen stoppkontakt.</p>
---	--

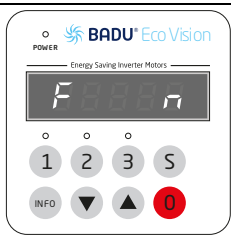
	<p>Funksjon: I menypunktet <i>F</i> kan det skiftes mellom konstant turtall og konstant effekt.</p> <p><i>n</i>: konstant turtall = Innstilling av turtallet i min⁻¹ <i>P</i>: konstant effekt = Innstilling av effekten i %</p>
---	--

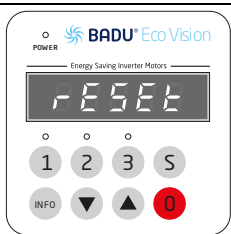
	<p>Tilbakestilling / Reset: Hvis knappen INFO holdes inne i ti sekunder, tilbakestilles drivenheten til fabrikkinnstillingene. Motoren stopper, og på displayet vises <i>rESEt</i>.</p>
--	--

Pumpen skal slås på og av med tastene eller via styrekabelen som er beregnet for dette (Inputs). Nettspenningen skal ikke avbrytes på grunn av dette. Dette kan gjøres via en BADU-blue, BADU OmniTronic, BADU NetLink eller et lite koblingsrelé. Kobling via nettspenningen belaster elektronikken og kan føre til tidlig feil på pumpen.

Tilkobling av eksterne styringer

En 10-leder kabel med åpen ende (ledning) er tiltenkt for ekstern styring av pumpen. Tilordningen av de enkelte ledningene til funksjonene vises i følgende figur.

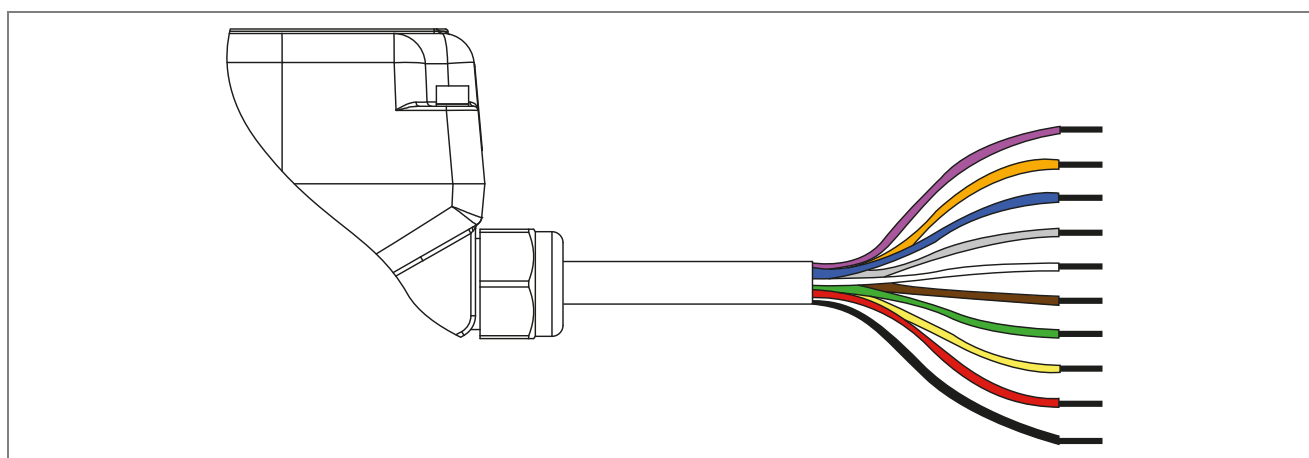

Fiolett	4..20 mA	Brun	Digital In 1 (DI1)
Oransje	0..10 V	Grønn	Digital In 2 (DI2)
Blå	AGND	Gul	Digital In 3 (DI3)
Grå	RS485-A	Rød	Digital In stopp
Hvit	RS485-B	Svart	GND

Tilkoblingsmuligheter

Brun/Grønn/Gul/Rød/Svart	De tre forhåndsinnstilte hastighetene/effektene (forhåndsinnstillinger) 1-2-3 kan aktiveres via inngangene ved hjelp av et pulssignal (impulssignal). Den ekstra stopp-inngangen er nødvendig for å stoppe. De eksterne koblingskontaktene må være konstruert slik at de er potensialfrie.
Brun/Grønn/Gul/Svart	De tre forhåndsinnstilte hastighetene/effektene (forhåndsinnstillinger) 1-2-3 kan aktiveres ved kobling via inngangene (permanent signal). De eksterne koblingskontaktene må være konstruert slik at de er potensialfrie.
Rød/Svart	Stopp-inngangen kan brukes separat, for eksempel for å koble til en av-bryter. Den eksterne koblingskontakten må være konstruert slik at den er potensialfri.
Fiolett/Blå	Ønsket turtall / effekten stilles inn via en strøm på 4..20 mA.
Oransje/Blå	Ønsket turtall / effekten stilles inn via en spenning på 0..10 V.
Grå/Hvit/Svart	For styring av pumpen via RS485 med Modbus RTU-protokoll

Eksempler på koblinger finner du under "Eksempler på koblinger for forskjellige forhåndsinnstillinger".

Hvis flere innganger lukkes samtidig, utføres de i følgende rekkefølge:

1. Stopp-inngang
2. Forhåndsinnstilling 3
3. Forhåndsinnstilling 2
4. Forhåndsinnstilling 1

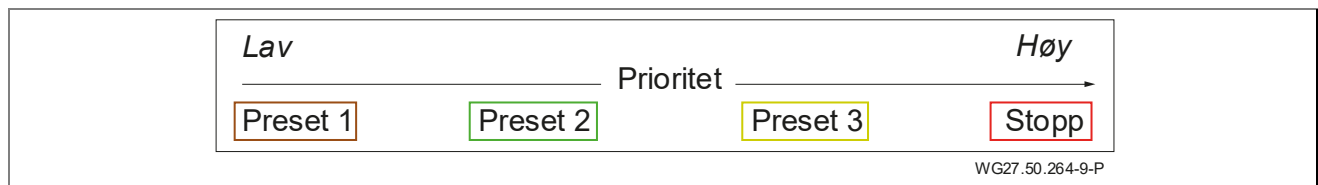

Inngangene for ekstern styring må aktiveres og stilles inn i innstillingsmenyen. Detaljer finner du i de følgende underkapitlene.

MERK

Hvis "Priming"-funksjonen er aktivert, starter pumpen alltid fra stillstand med innstilt sugeturtall/effekt (priming). Først etter at innsugningstiden er utløpt, bytter den til ønsket permanent turtall / effekt (priming).

I kontinuerlig drift blir verdiene direkte aktivert.

Hvis den eksterne styringen ikke er nødvendig, må kabelendene isoleres.

LES DETTE

Installering av strømningvern med tilsvarende måleenhet anbefales for problemfri kombinasjon med periferienheten som for eksempel elektrovarmevekslere eller doseringsanlegg. Dette muliggjør også for feilmeldinger.

MERK

For å unngå funksjonsfeil i motoren må følgende punkter overholdes:

- Styrekabelen må legges på en faglig korrekt måte. Installasjon parallelt med egen nettleidingen eller andre forbrukere må unngås.
- Hvis styrekablene forlenges, kan interferensspenning nå inngangene. Dette må forebygges, for eksempel ved skjerming. Skjermingen skal kun kobles til jord på motorsiden.
- Nettkablene til forskjellig utstyr skal ikke kjøres på samme forsyningskabel.

Eksempler på koblinger for forskjellige forhåndsinnstillinger

Kabling via digitale innganger med koblingsimpulser

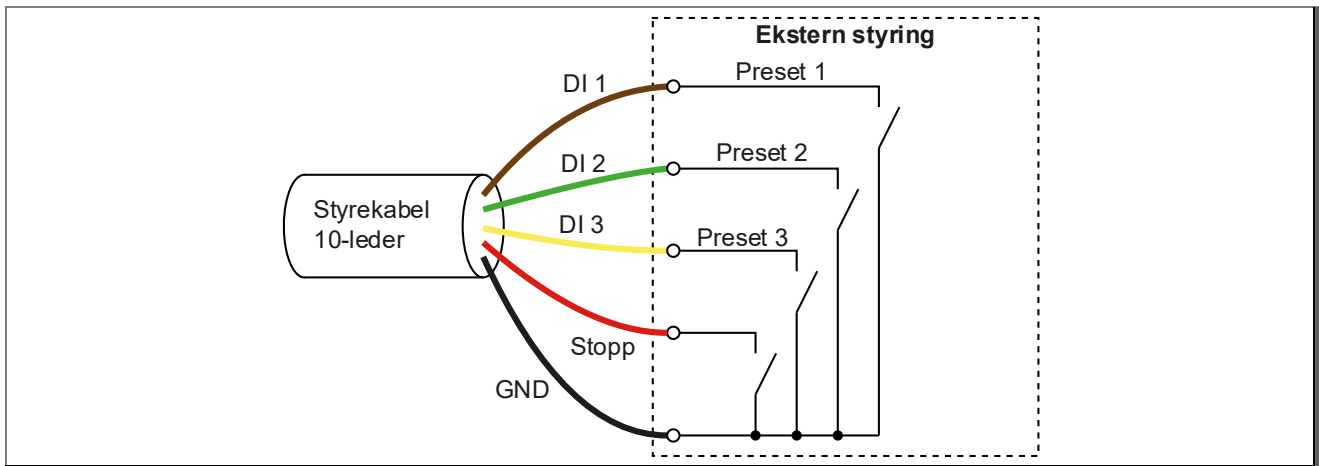

Konfigurasjon av pumpen (se "Betjening" på side 95)

Ekstern styring (Inputs)	$\bar{E} d1$	Digital In (potensialfri)
Stopp-kontakt	$\bar{0} c L$	Lukker (NO) for å stoppe

De faste turtallene / verdiene aktiveres via korte koblingsimpulser. Styringen med brytere er også mulig, i så fall blir bare overgangene evaluert.

For å stoppe pumpen kreves det en koblingsimpuls til "Digital In 4" (stopp).

➔ Legg merke til grafikken for prioritet.

Kabling via digitale innganger med brytere

I denne konfigurasjonen er det ikke nødvendig med stopp-kontakt. De faste turtallene er aktive så lenge den respektive kontakten er lukket.

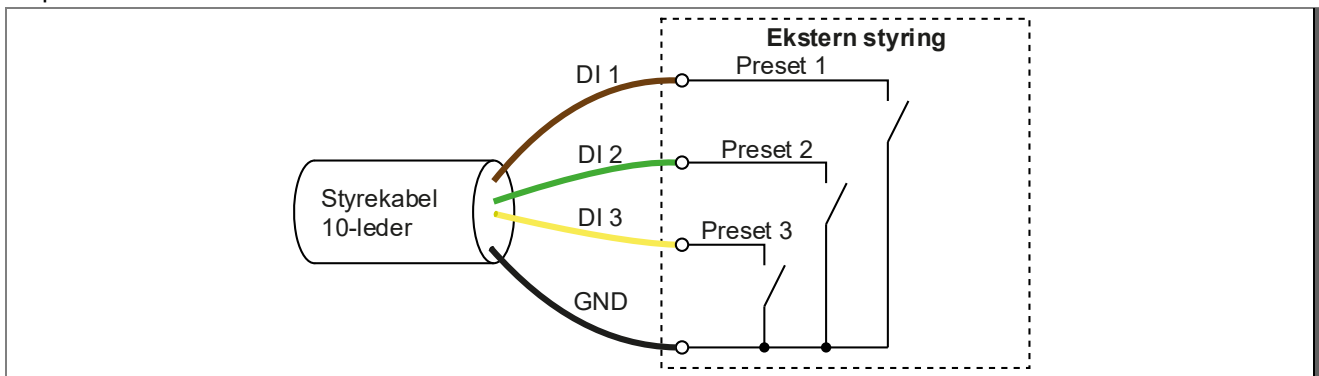

Konfigurasjon av pumpen (se "Betjening" på side 95)

Ekstern styring (Inputs)	$\bar{E} d1$	Digital In (potensialfri)
Stopp-kontakt	$\bar{0} n o t$	Ingen stopp-kontakt

Spesifikasjon av nominell verdi via de analoge inngangene

Pumpens turtall og effekt kan alternativt justeres via de to analoge inngangene.

0..10 V

4..20 mA

Nominell verdi for turtallet eller effekten angis trinnløst via en spenning (0..10 V) eller en strøm (4..20 mA). Pumpen bruker nominell verdi i trinn på 10 min⁻¹ eller i trinn på 1 %.

Bare ett av de to grensesnittene kan kobles til.

Spesifikasjon av nominell verdi via 4..20 mA-grensesnittet

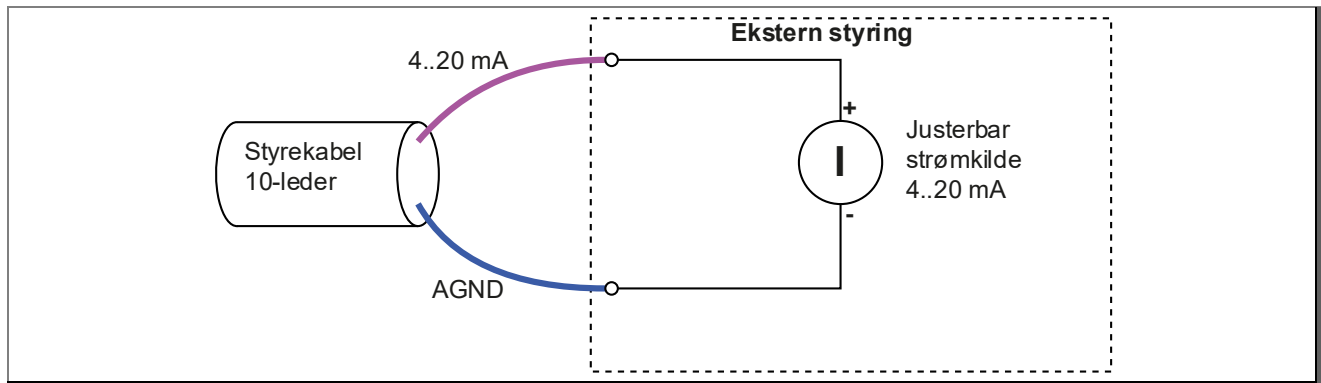

Konfigurasjon av pumpen (se "Betjening" på side 95)

Ekstern styring (Inputs)	$E I_{in}$	Nominell verdi strøm $I = 4..20 \text{ mA}$
Stopp-kontakt	$\emptyset \text{ not}$	Ingen stopp-kontakt

Spesifikasjon av nominell verdi via 0..10 V-grensesnittet

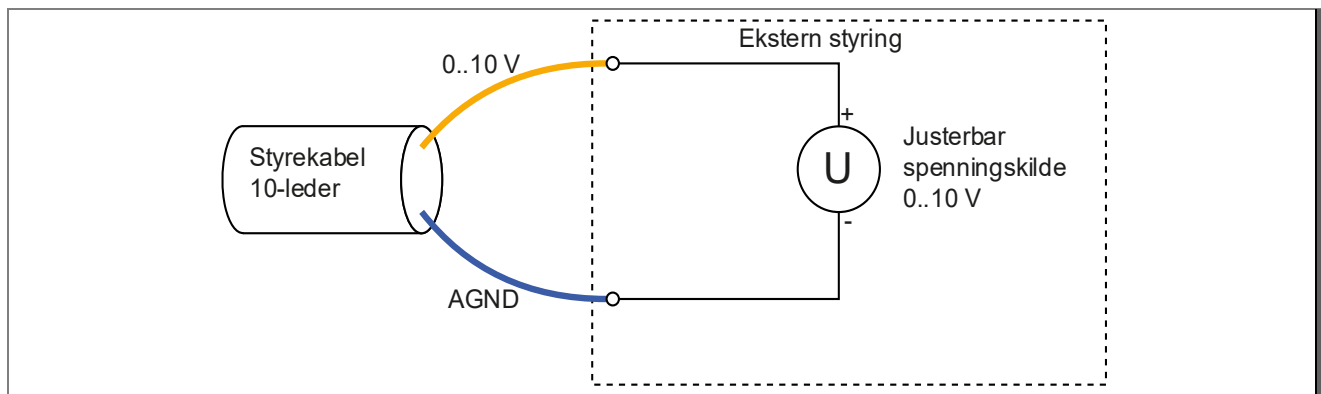

Konfigurasjon av pumpen (se "Betjening" på side 95)

Ekstern styring (Inputs)	$E U_{in}$	Nominell verdi spenning $U = 0..10 \text{ V}$
Stopp-kontakt	$\emptyset \text{ not}$	Ingen stopp-kontakt

Settpunkt via 4..20 mA grensesnitt med stoppkontakt

Stoppkontakten kan valgfritt brukes som enten normalt åpen eller normalt lukket kontakt.

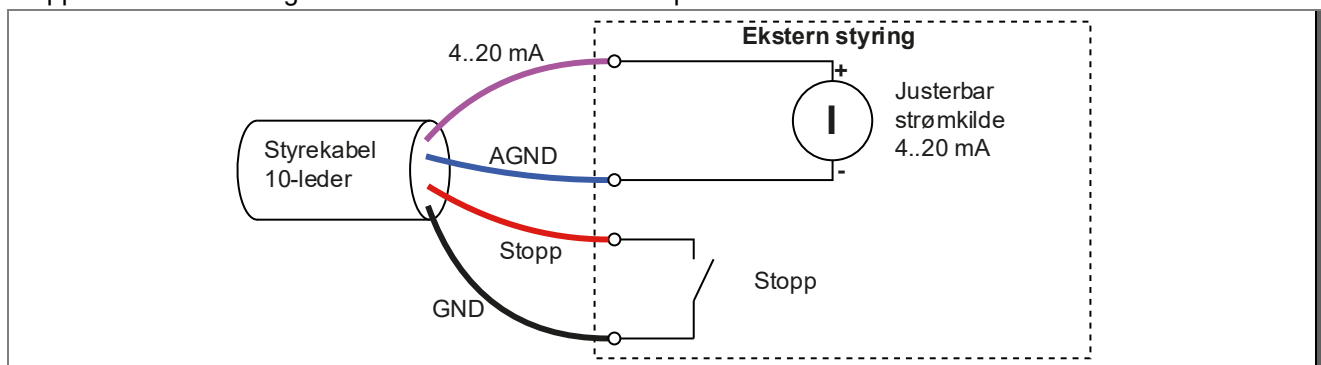

Konfigurasjon av pumpen (se "Betjening" på side 95)

Ekstern styring (Inputs)	$E I_{in}$	Nominell verdi strøm $I = 4..20 \text{ mA}$
Stopp-kontakt	$\emptyset \text{ CL}$	Lukker (NO) for å stoppe

I dette eksemplet stopper pumpen så snart stopp-kontakten lukkes.

Settpunkt via 0..10 V grensesnitt med stoppkontakt

Stoppkontakten kan valgfritt brukes som enten normalt åpen eller normalt lukket kontakt.

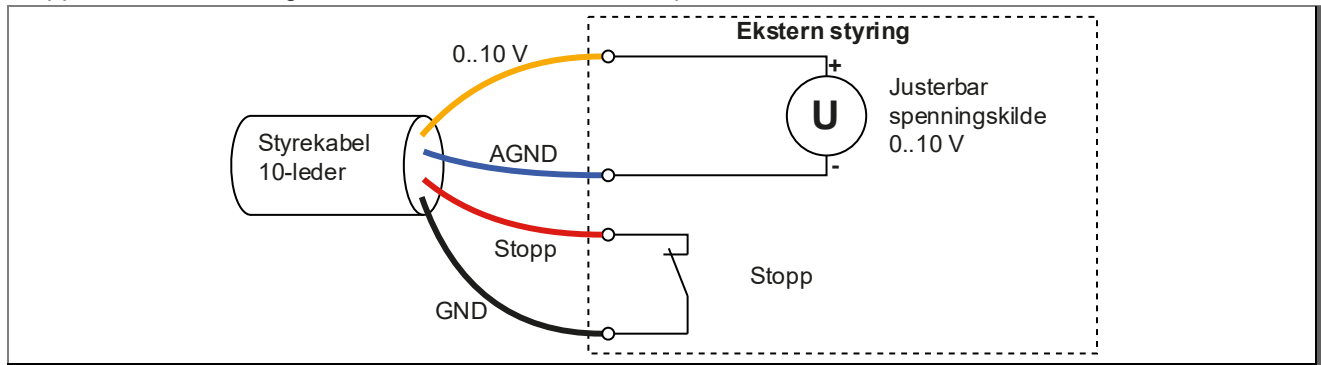

Konfigurasjon av pumpen (se "Betjening" på side 95)

Ekstern styring (Inputs) $\bar{E} U_{in}$ Nominell verdi spenning $U = 0..10 \text{ V}$
Stopp-kontakt $\bar{Q} \bar{a} P$ Åpner (NC) for å stoppe

I dette eksemplet stopper pumpen så snart stopp-kontakten åpnes, uavhengig av hvilket signal som er aktivt for den analoge inngangen.

Innstillinger i den eksterne styringen

I den eksterne styringen må følgende stilles inn i henhold til innstillingene i pumpen:

- Turtallsområde ($0..3000 \text{ min}^{-1}$) eller effektområde ($0..100 \%$)
- Analoge grensesnitt $0..10 \text{ V}$ eller $4..20 \text{ mA}$

Hvis strøm- og spenningsutganger er tilgjengelige i den eksterne styringen, er $4..20 \text{ mA}$ -grensesnittet å foretrekke.

I den eksterne styringen spesifiseres vanligvis verdiområdet ved å tilordne minimums- og maksimumsverdier.

➔ Følg instruksjonene for den eksterne styringen.

Innstillinger for grensesnittet:

Grensesnitt	4..20 mA	0..10 V
Signal min.	4 mA	0 V
Signal maks.	20 mA	10 V

Innstillinger nominell verdi:

Grensesnitt	Turtall	Effekt
Nominell verdi min.	0 min^{-1}	0 %
Nominell verdi maks.	3000 min^{-1}	100 %

Pumpen starter i turtallsmodus med en nominell verdi på ca. 100 min^{-1} med min. turtall på 600 min^{-1} .

I effektmodus starter pumpen fra ca. 3,3 % med en minimumseffekt på 5 %.

Mindre toleranser tas i betraktning i øvre og nedre område for å øke driftssikkerheten, slik at det er små avvik ($\leq 40 \text{ min}^{-1}$) fra den angitte nominelle verdien.

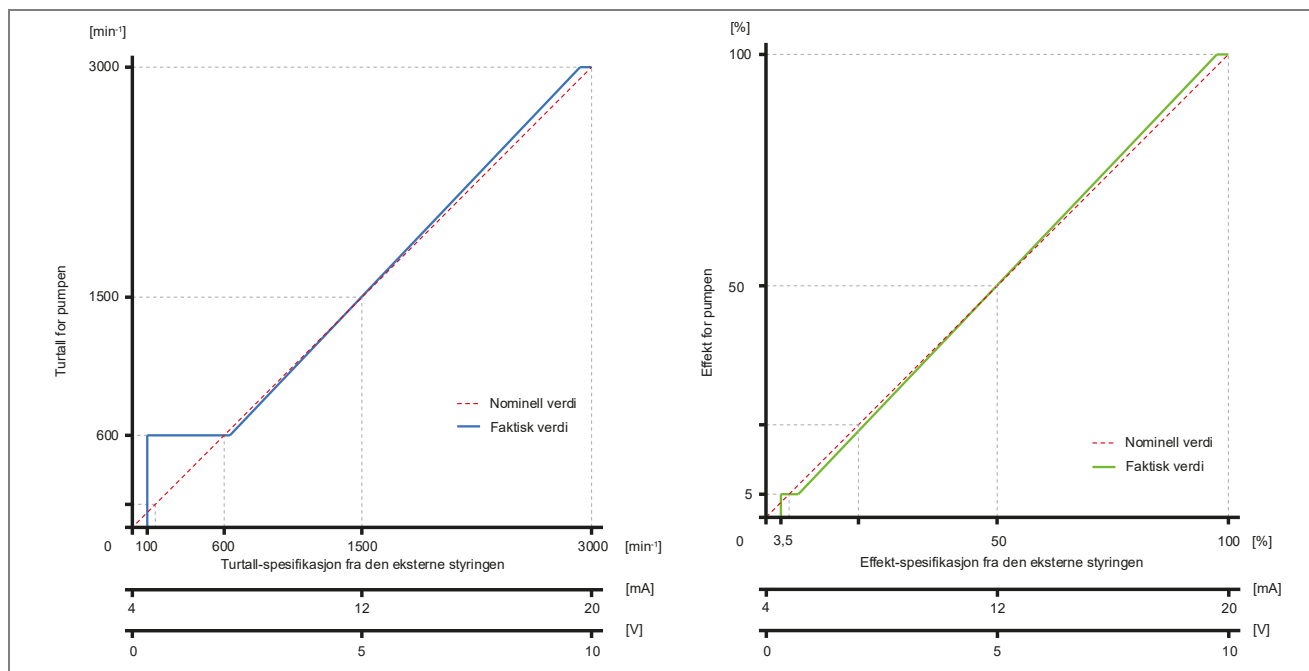

Spesifikasjon av nominell verdi via Modbus RTU

Pumpen kan styres via RS485-datagrensensnittet med Modbus RTU-protokollen.

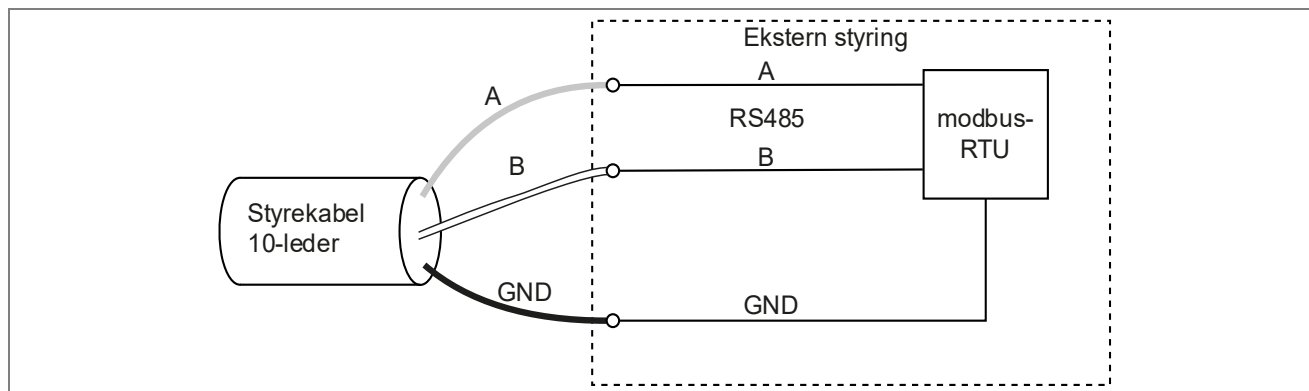

Konfigurasjon av pumpen (se "Betjening" på side 95)

Ekstern styring (Inputs)	E_{bus}	Digital In (potensialfri)
Stopp-kontakt	$\bar{0}_{not}$	Ingen stopp-kontakt

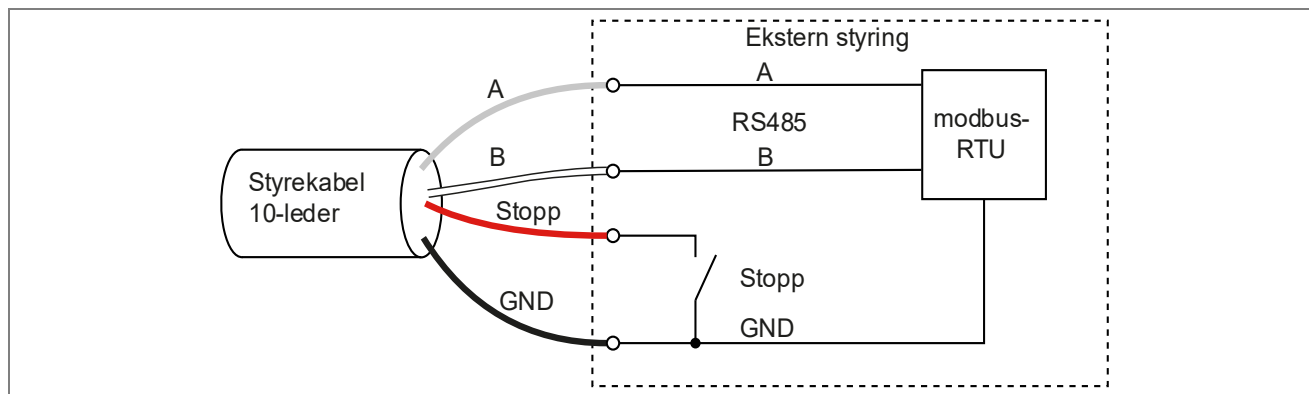

Konfigurasjon av pumpen (se "Betjening" på side 95)

Ekstern styring (Inputs)	E_{bus}	Digital In (potensialfri)
Stopp-kontakt	$\bar{0}_{CL}$	Lukker (NO) for å stoppe

Modbus Parameter

RW = read write

RO = read only

Data Bits	8
Parity	none
Stop Bits	1

Parameter No.	Name	Attr.	Min.	Max.	Unit	Description
40001	Start / Stop	RW	0	1		This register is edge controlled 0 --> 1 start 1 --> 0 stop
40004	Actual Speed Filtered	RO			min ⁻¹	Real speed
40005	Target Speed	RW	600	3000	min ⁻¹	Set target speed
40006	Error	RO				
40016	Real Power Mains	RO			W	Power consumption
40061	Reference Power Percent	RW	5	100	%	Set target power
40063	Motion Control Mode	RW	0	1		Motion control mode. 0 -----> speed mode. 1 -----> power mode.

Oversikt over drifts- og feilmeldinger

Hvis det oppstår en feil, kobler motoren seg ut permanent og en feilmelding vises. Unntak: "Underspenning" ved brudd på eller utkobling av nettilførselen. I sammenheng med denne feilen starter drivverket på nytt neste gang nettspenningen slås på (når minimumsspenningen).

Hvis det oppstår en feil, må anlegget kobles fra strømforsyningen. Se kapittel "Feil" i originalbruksanvisningen "Vanlige pumper og sugepumper med/uten plastlanterneutførelse (AK)".

Feil nr.	Beskrivelse
Err 1	Underspenning mellomkrets
Err 2	Overspenning mellomkrets
Err 3	For lav/for høy nettspenning
Err 4	For høy temperatur i effektelektronikk
Err 5	Overtemperatur motor
Err 7	Overstrøm elektronikk
Err 10	Feil på strømmåling
Err 20	Avbrudd ved start, overbelastning
Err 64	Kortslutning elektronikk
Err 97	Flere feil opptrer samtidig
Err 98	Feil på forbindelse til betjeningsdel
OLoAd	Overbelastning / overtemperatur i motoren

Listene nedenfor gjelder andre gyldige dokumenter!

Demontere eventuelt monterer deksel/sugesil

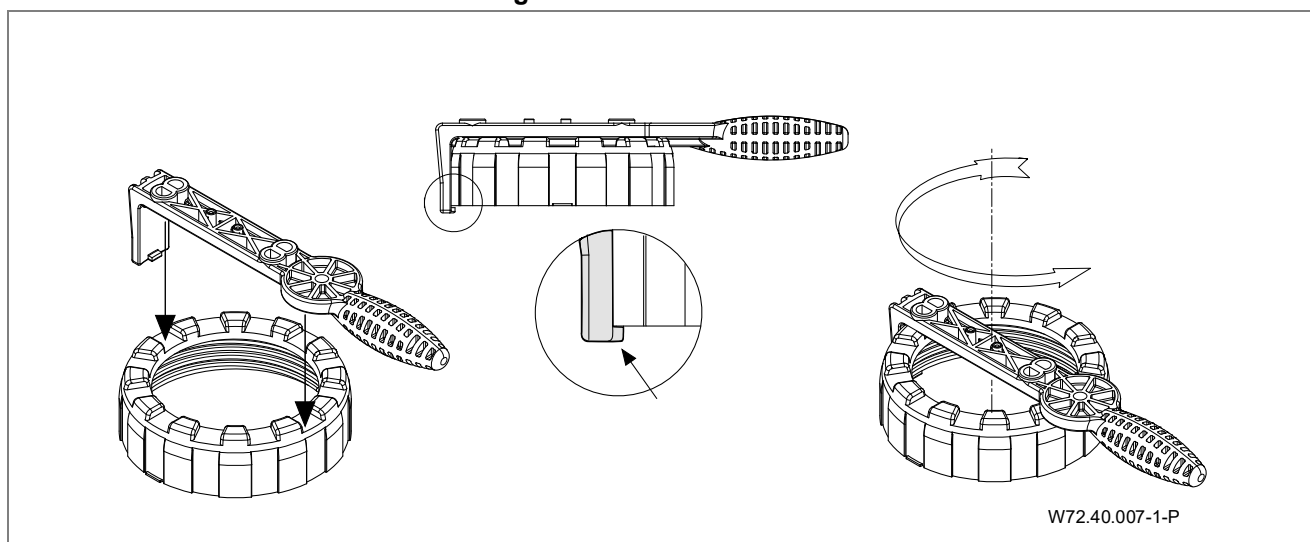

BEMÆRK**Andre gældende dokumenter**

Til dette pumpedatablad hører den originale betjeningsvejledning "Normal- og selvindsugende pumper med/uden kunststoflanterne-udførelse (AK)". Den skal være frit tilgængelig for betjenings- og vedligeholdelsesmedarbejderne.

Glosar	
TD	Tekniske data
Sa	Sugetilslutning
Da	Tryktilslutning
d-Saug	Anbefalet diameter for sugeledning op til 5 m
d-Druck	Anbefalet diameter for trykledning op til 5 m
max. L	Pumpens maksimale længde
D	Densitet
P ₁	Kraftforbrug
P ₂	Afgivet effekt
I	Mærkestrøm
Lpa (1 m)	Lydtryksniveau i 1 m afstand målt iht. DIN 45635
Lwa	Lydeffekt
m	Vægt
WSK	Viklingsbeskyttelseskontakt eller motorbeskyttelsesafbryder
PTC	Koldleder
H _{max.}	Maksimal pumpehøjde
SP	Selvindsugende
Hs; Hz	Geodætisk højde mellem vandspejl og pumpe
Hs	Maksimal sugehøjde
Hz	Maksimal højde ved tilløbsdrift
IP	Motorens beskyttelsesart
W-KI	Varmeklasse
n	Omdrejningstal
P-GHI	2,5 bar maksimalt indvendigt tryk i huset/maksimalt systemtryk
T	Vandtemperatur
●	Ja
○	Nej
T/°C	Forklaring vandtemperatur 40 °C (60 °C): 40 °C = gælder for maksimal vandtemperatur i GS-tegnets forstand. (60 °C) = pumpe kan uden videre anvendes/er dimensioneret til en maks. vandtemperatur på 60 °C
1~/3~	Egnet til konstant drift ved 1~ 220 - 240 V ± 5% 3~ Y/Δ 380 - 420 V/220 - 240 V ± 5% 3~ Y/Δ 660 - 725 V/380 - 420 V ± 5% Til mærkespænding egnet iht. DIN IEC 60038; DIN EN 60034

Forindstilling

Funktion	Konstant hastighed *	Konstant effekt
Preset:	1 = 2000 min ⁻¹ 2 = 2400 min ⁻¹ 3 = 2850 min ⁻¹	1 = 60 % 2 = 80 % 3 = 100 %
Indsugningshastighed/ Indsugningseffekt: Indsugningstid:	= 2850 min ⁻¹ = 5 minutter	= 100 % = 5 minutter
Indstillelige hastigheder/ effect:	600..3000 min ⁻¹ (i 10 min ⁻¹ trin)	5..100 % (i 1 % trin)
Indstillelig indsugningstid:	oFF, 1..10 Min. (i 1 min. trin)	oFF, 1..10 Min. (i 1 min. trin)
Ekstern aktivering:	oFF	oFF
Koblingsegenskaber Indgang "0":	not	not
Baudrate „br“:	03	03

* Funktionen "konstant hastighed" er fabriksindstilling.

Brugeroverflade

	<p>Brugerflade:</p> <p>(1) LED-display: viser motorens aktuelle omdrejningstal/effekt.</p> <p>(2) 1 2 3 : til valg af de foruddefinerede omdrejningstal/effekttrin (Preset)</p> <p>(3) INFO : til visning af det aktuelle forbrug og valg af menupunkter (Setup)</p> <p>(4) S : til indstilling af parametre</p> <p>(5) ▼ ▲ : til ændring af omdrejningstallet/effekt/parametre</p> <p>(6) 0 : til standsning af motoren</p>
	<p>Ved tilkobling af netspændingen vises softwareversionen -r.00- kortvarigt på displayet</p>

Betjening

	<p>Betjening:</p> <p>Med knapperne 1 2 eller 3 kan de forudindstillede presets vælges. Når pumpen startes ud fra stilstand, kører den i indsugningsmodus (priming) (såfremt den er aktiveret) og efterfølgende med det valgte preset. Så længe pumpen befinder sig i indsugningsfasen, bevæger en bjælke sig på første segment i displayet fra den nederste via den midterste til den øverste position. Mens den kører, styres presettene direkte, uden indsugningsmodus. Ved at trykke på tasten 0 standses motoren. "Power"-lysdioden blinker, og displayet viser oFF.</p> <p>Hvis der i nogle parametre er indstillet en analog styring eller RS485, kan den eksterne indgang aktiveres igen med knappen 1 for at starte motoren.</p>
--	---

	<p>Indstilling af presets: Med knapperne 1 2 og 3 vælges det ønskede preset, og herefter ændres værdien med knapperne ▼ ▲. Den indstillede værdi gemmes direkte, og der køres hen til den, når det ønskede preset vælges igen.</p>
	<p>Bemærk: I indsugningsfasen (priming) kan preasettet ikke ændres.</p>

	<p>Hvis du trykker på tasten INFO, vises pumpens aktuelle effektbehov i watt på displayet (P 700). Ved gentagen tryk vises igen hastigheden eller effekten i %. Styringens display slukkes automatisk efter tre minutters inaktivitet.</p>
	<p>Bemærk: Efter et spændingstab starter pumpen automatisk op igen med det senest indstillede omdrejningstal/effekt, eller den bliver stående, hvis den blev standset forinden.</p>

Indstilling af parametrene

	<p>Indstilling af parametre: Hold tasten S nede i 3 sekunder for at skifte til menuen Setup. Her kan man bladre igennem menuen med tasten INFO. De venstre cifre i displayet viser det aktuelle menupunkt, de højre den tilhørende indstillingsværdi. Hvis der trykkes på tasten S i menuen, gemmes alle ændrede værdier og menuen Setup forlades; teksten S t o r E vises på displayet. Menuen Setup forlades uden at gemme de ændrede værdier ved at trykke på tasten </p>

	<p>Indsugningsparametre (Priming): Under punktet t indstilles tiden under indsugningsfasen. t o F F = ingen indsugningsfase Parametre: oFF, kan 1-10 minutter Under menupunktet n eller P (ved effektregulering) fastlægges omdrejningstal eller effekt.</p>
--	---

	<p>Digitale indgange: Under menupunktet E kan den eksterne aktivering aktiveres eller deaktiveres. o F F = deaktiveres (kun betjeningsfeltet er aktiveret) d I = Digitale indgange (potentialfri) aktiveret U i n = Analogindgang 0..10 V I i n = Analogindgang 4..20 mA b u S = RS485 Modbus-RTU</p>
--	--

	<p>Slave ID: I menupunktet I d kan Slave ID'en til Modbus-RTU indstilles. Kan indstilles fra 1 - 32</p>
--	--

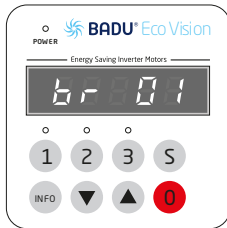
	<p>Baudrate: I menupunktet <i>br</i> kan baudraten til kommunikationen med Modbus-RTU indstilles.</p> <p><i>br 01</i> = 9600 <i>br 02</i> = 14400 <i>br 03</i> = 19200 (forudindstilling) <i>br 04</i> = 38400 <i>br 05</i> = 57600 <i>br 06</i> = 115200</p>
---	--

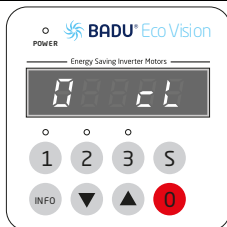
	<p>Koblingsegenskaber "0" (stop): Under punktet <i>0</i> er det muligt at ændre koblingsegenskaberne for den digitale indgang <i>0</i>. Det eksterne stop fungerer for alle styringsmuligheder.</p> <p><i>not</i> = den eksterne stop-kontakt er deaktiveret. Ved styring "digital" er det nok at bryde GND-kontakten for at stoppe.</p> <p><i>cl</i> = (closer/NO) driften sluttes ved sluttet stop-kontakt. <i>op</i> = (opener/NC) driften sluttes ved sluttet stop-kontakt.</p>
---	--

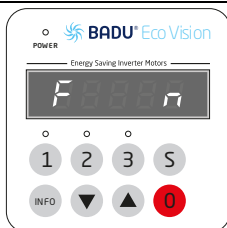
	<p>Funktion: I menupunktet <i>F</i> skiftes mellem konstant hastighed og konstant effekt.</p> <p><i>n</i>: konstant hastighed = indstilling af hastighed i min^{-1} <i>P</i>: konstant effekt = indstilling af effekten i %</p>
---	--

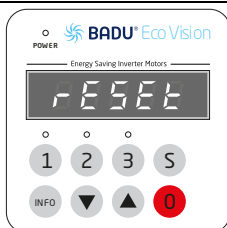
	<p>Nulstilling / Reset: Hvis tasten INFO holdes inde i min. 10 sekunder, gendannes drevets standardindstillinger. Motoren standser, og på displayet vises teksten <i>rESEt</i>.</p>
--	--

Til- og frakobling af pumpen bør realiseres enten via tastaturfeltet eller via det dertil bestemte styrekabel (inputs). Netspændingen skal hertil ikke afbrydes. Dette kan ske via en BADU Blue, BADU OmniTronic, BADU NetLink eller via en koblingsrelæ. Kobling via netspænding belaster elektronikken og kan medføre, at pumpen svigter før tid.

Tilslutning af eksterne styringer

Til ekstern styring af pumpen findes et 10-leder kabel med åben ende (ledere). Tildelingen af de enkelte ledere til funktionerne kan ses på efterfølgende figur.

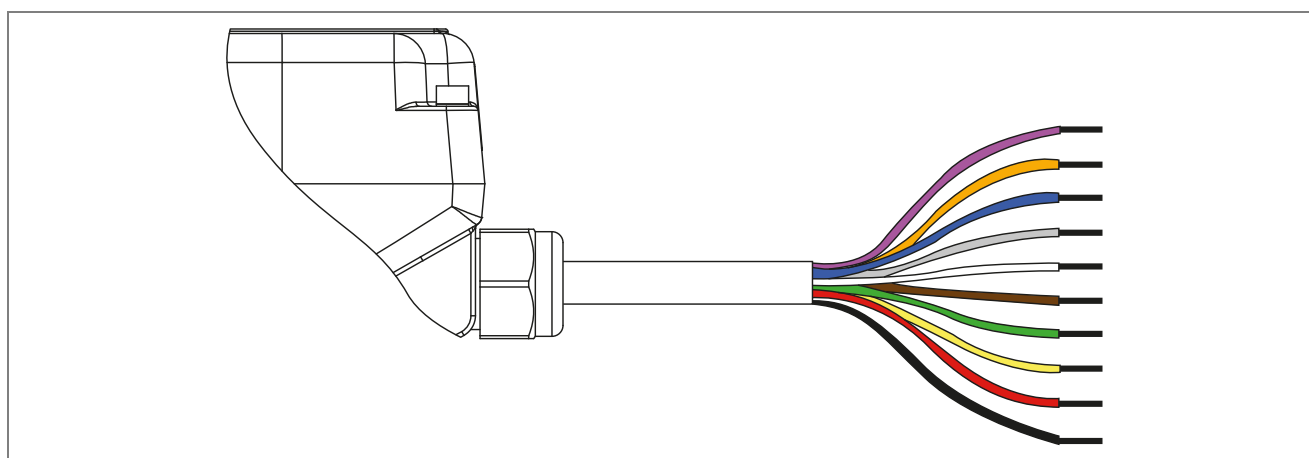

violet	4..20 mA	brun	Digital In 1 (DI1)
orange	0..10 V	grøn	Digital In 2 (DI2)
blå	AGND	gul	Digital In 3 (DI3)
grå	RS485-A	rød	Digital In stop
hvid	RS485-B	sort	GND

Tilslutningsmuligheder

brun/grøn/gul/rød/sort	Die tre forudindstillede hastigheder/kapacitet (presets) 1-2-3 kan aktiveres tastende via indgangene (impulssignal). For stop kræves den ekstra stop-indgang. De eksterne koblingskontakter skal være udført potentialfri.
brun/grøn/gul/sort	De tre forudindstillede hastigheder/kapaciteter (presets) 1-2-3 kan aktiveres tastende via indgangene (kontinuerligt signal). De eksterne koblingskontakter skal være udført potentialfri.
rød/sort	Stop-udgangen kan anvendes separat, f.eks. til at tilslutte en Off-afbryder. Den eksterne koblingskontakt skal være udført potentialfri.
violet/blå	Ønsket hastighed/kapacitet indstilles via en strøm på 4..20 mA.
orange/blå	Ønsket hastighed/kapacitet indstilles via en strøm på 0..10 V.
grå/hvid/sort	Til styring af pumpen via RS485 med Modbus RTU-protokol

Eksempler på ledningsføring kan findes under "Eksempler på ledningsføringen til forskellige presets".

Hvis der tilsluttes flere indgange samtidigt, udføres de i følgende rækkefølge:

1. Stop-indgang
2. Preset 3
3. Preset 2
4. Preset 1



Indgangene til ekstern styring skal aktiveres og indstilles i indstillingsmenuen. Detaljer kan findes i de efterfølgende underkapitler.

BEMÆRK

Hvis funktionen "Priming" er aktiveret, starter pumpen fra stilstand altid med den indstillede indsugningshastighed/-kapacitet (Priming). Først efter udløb af indsugningstiden kobler den til den ønskede faste hastighed/kapacitet (Priming).

Mens den kører, styres værdierne direkte.

Hvis der ikke er brug for den eksterne styring, skal kabelenderne isoleres.

BEMÆRK

For problemløst sammenspil med periferiapparater som f.eks. elvarmevekslere eller doseringsanlæg, anbefales at montere en flowvagt med tilsvarende analyseenhed. Hermed kan der også udgives en fejlmelding.

BEMÆRK

For at undgå fejlfunktioner i motoren, skal følgende altid iagttages:

- Styreledningen skal lægges faglig korrekt. En montering parallelt til den egne netledning eller andre forbrugere skal undgås.
- Hvis styreledningerne skal forlænges, kan der komme støjspænding på indgangene. Det skal forhindres, f.eks. med en afskærmning. Afskærmningen skal kun på motorsiden forbindes med PE.
- Netkablerne på forskellige driftsmidler må ikke tilsluttes til samme forsyningsstreng.

Eksempler på ledningsføringen til forskellige presets

Ledningsføring via digitale indgange med koblingsimpulser

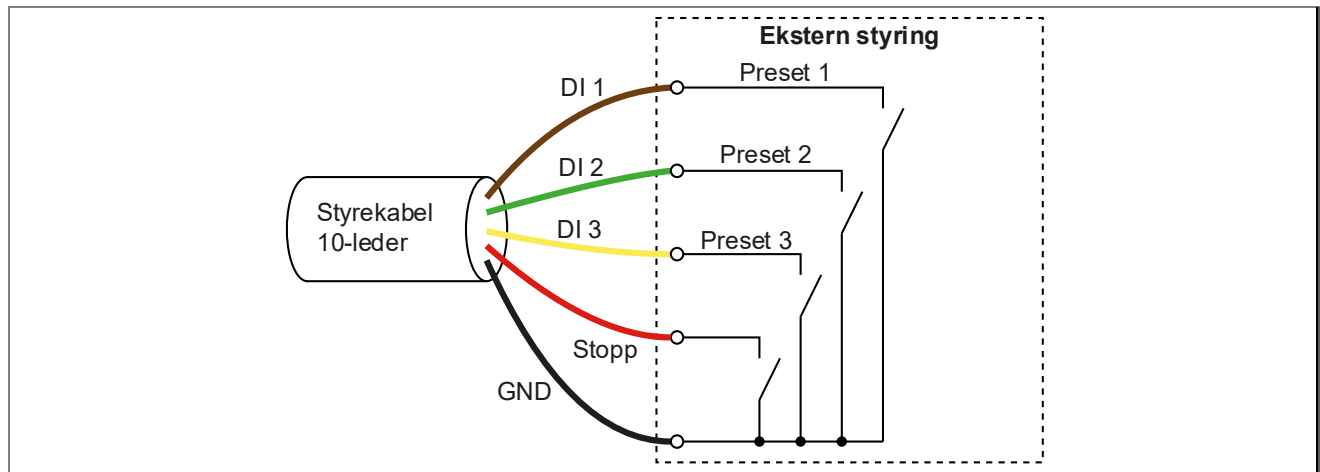

Konfiguration af pumpen (se "Betjening" på side 106)

Ekstern styring (inputs)	$\bar{E} \ d \ /$	Digital In (potentialfri)
Stop-kontakt	$\bar{0} \ c \ L$	Sluttekontakt (NO) til at stoppe

De faste hastigheder/værdier aktiveres via korte koblingsimpulser. Styring med afbrydere er ligeledes muligt, dog analyseres så kun koblingsflankerne.

For at stoppe pumpen kræves en koblingsimpuls på "Digital In 4" (stop).

➔ Vær opmærksom på grafikken for prioritet.

Ledningsføring via digitale indgange med afbrydere

I denne konfiguration kræves ingen stop-kontakt. De faste hastigheder er aktive, så længe kontakten er sluttet.

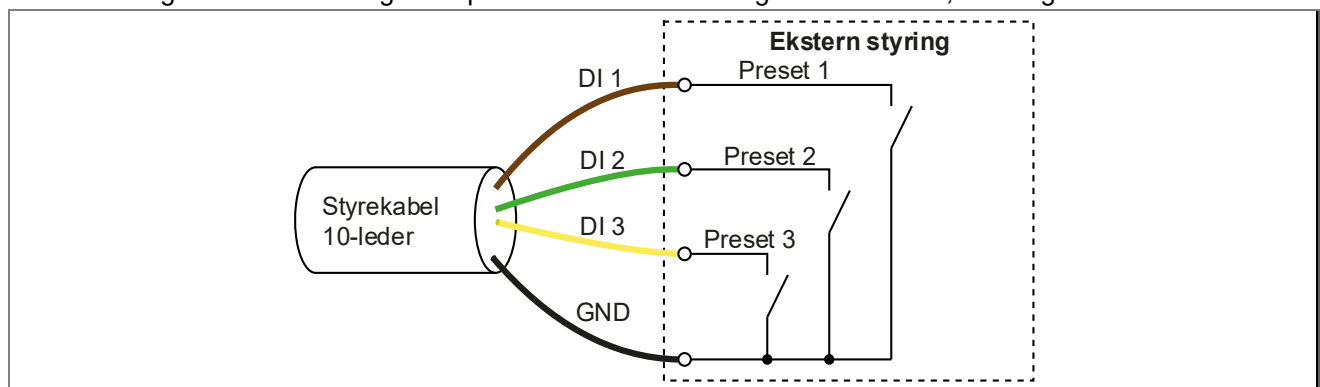

Konfiguration af pumpen (se "Betjening" på side 106)

Ekstern styring (inputs)	$\bar{E} \ d \ /$	Digital In (potentialfri)
Stop-kontakt	$\bar{0} \ n \ o \ t$	Ingen stop-kontakt

Setpunktsindstilling via de analoge indgange

Pumpens hastighed og kapacitet kan alternativt indstilles via de to analoge indgange.

0..10 V
4..20 mA

Herved forudindstilles ønskeværdien for hastighed eller kapacitet trinløst via en spænding (0..10 V) eller en strøm (4..20 mA). Pumpen overtager ønskeværdien i trin på 10 min⁻¹ hhv. i trin på 1 %.

Der må kun tilsluttes en af de to grænseflader.

Setpunktsindstilling via 4..20 mA-grænsefladen

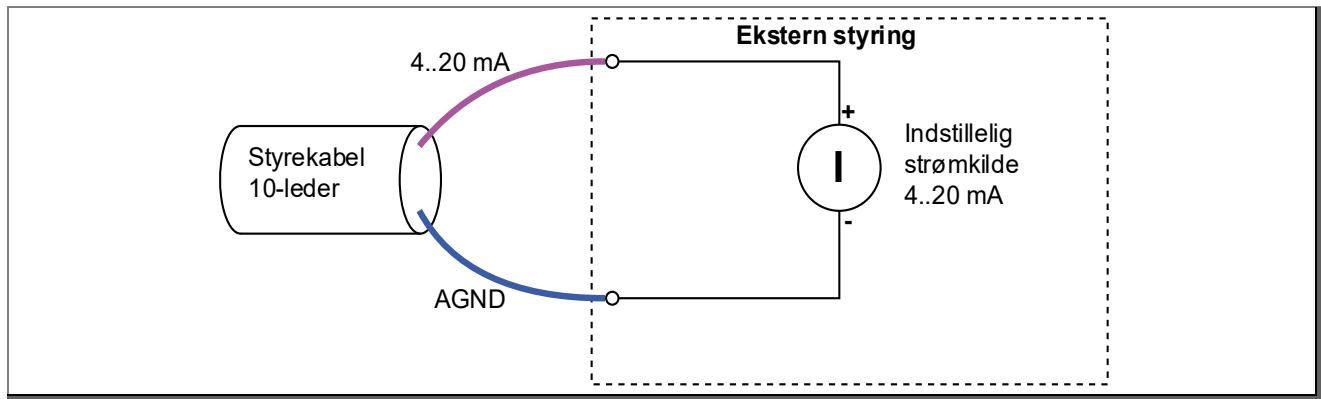

Konfiguration af pumpen (se "Betjening" på side 106)

Ekstern styring (inputs) $E I_{in}$ Setpunktsindstilling $I = 4..20$ mA
Stop-kontakt $\bar{0}$ not Ingen stop-kontakt

Setpunktsindstilling via 0..10 V-grænseflade

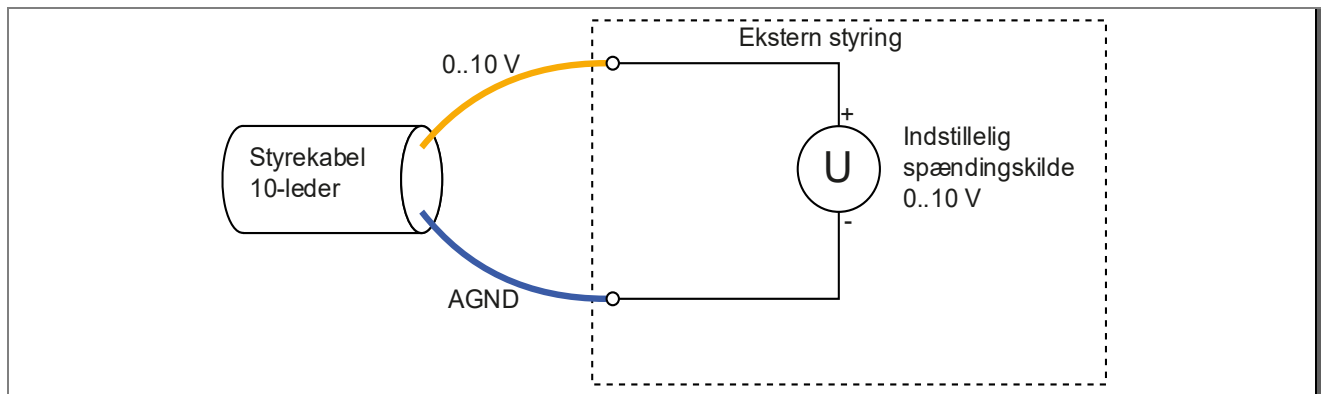

Konfiguration af pumpen (se "Betjening" på side 106)

Ekstern styring (inputs) $E U_{in}$ Setpunktsindstilling med spænding $U = 0..10$ V
Stop-kontakt $\bar{0}$ not Ingen stop-kontakt

Sætværdi via 4–20 mA interface med stopkontakt

Stopkontakten kan valgfrit anvendes som enten normalt åben eller normalt lukket kontakt.

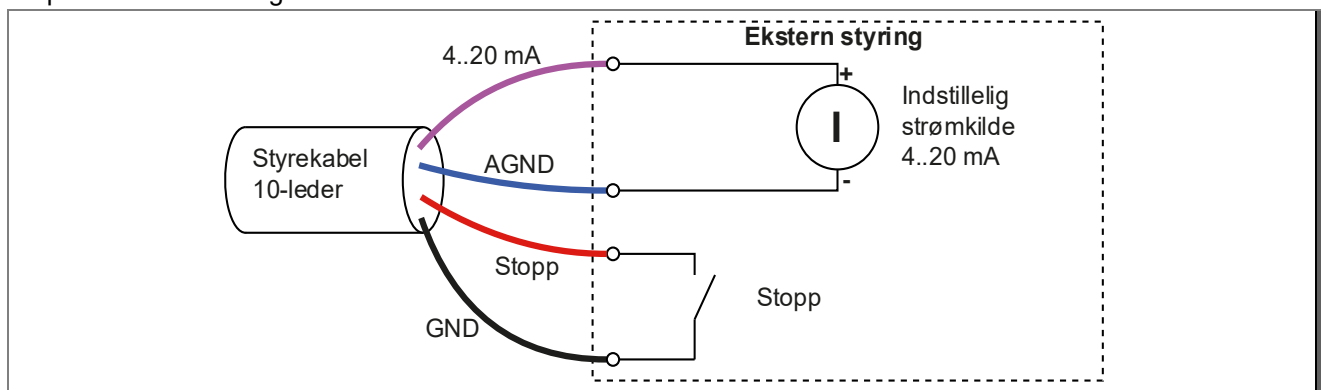

Konfiguration af pumpen (se "Betjening" på side 106)

Ekstern styring (inputs) $E I_{in}$ Setpunktsindstilling $I = 4..20$ mA
Stop-kontakt $\bar{0}$ CL Sluttekontakt (NO) til at stoppe

I dette eksempel stopper pumpen, så længe stop-kontakten er sluttet.

Sætværdi via 0..10 V interface med stopkontakt

Stopkontakten kan valgfrit anvendes som enten normalt åben eller normalt lukket kontakt.

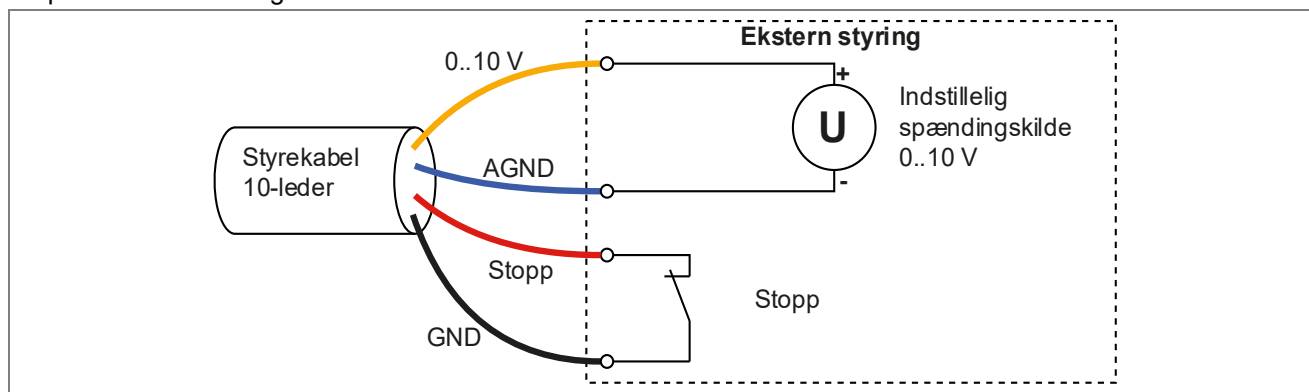

Konfiguration af pumpen (se "Betjening" på side 106)

Ekstern styring (inputs) $E U, n$ Setpunktsindstilling med spænding $U = 0..10 V$
 Stop-kontakt $\square \square P$ Brydekontakt (NC) til at stoppe

I dette eksempel stopper pumpen så snart stop-kontakten brydes, uafhængigt af, hvilket signal der er på den analoge indgang.

Indstillinger i den eksterne styring

I den eksterne styring skal der indstilles følgende, svarende til pumpens indstillinger:

- hastighedsområde ($0..3000 \text{ min}^{-1}$) eller kapacitetsområde ($0..100 \%$)
- analog grænseflade $0..10 V$ eller $4..20 \text{ mA}$

Hvis der i den eksterne styring er både strøm- og spændingsudgange, skal $4..20 \text{ mA}$ -grænsefladen foretrækkes.

Værdiområdet indstilles som regel i den eksterne styring ved at tildele minimal og maksimal værdi.

➔ Vær opmærksom på brugsanvisningen til den eksterne styring.

Indstillinger på grænsefladen:

Grænseflade	4..20 mA	0..10 V
Signal min.	4 mA	0 V
Signal maks.	20 mA	10 V

Indstillinger af setpunktsværdi:

Grænseflade	Hastighed	Effekt
Setpunktsværdi min.	0 min^{-1}	0 %
Setpunktsværdi maks.	3000 min^{-1}	100 %

Pumpen starter i hastighedsmodus ved en setpunktsværdi fra ca. 100 min^{-1} med mindste hastighed på 600 min^{-1} .

I kapacitetsmodus starter pumpen fra ca. 3,3 % med en mindste kapacitet på 5 %.

I øverste og nederste område er der taget hensyn til mindre tolerancer, således at der kan ske små afvigelser ($\leq 40 \text{ min}^{-1}$) i forhold til setpunktsværdien.

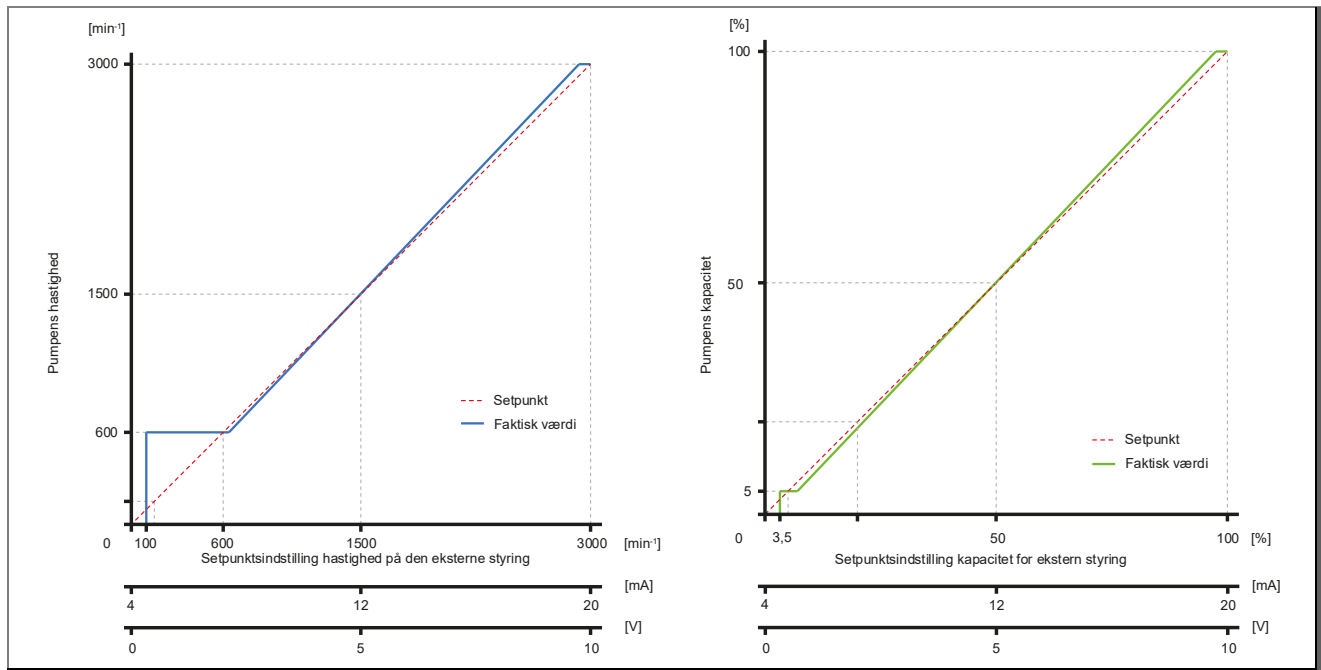

Indstilling af setpunktsværdi via Modbus RTU

Pumpe kan styres via RS485-datagrænsefladen med Modbus RTU-protokollen.

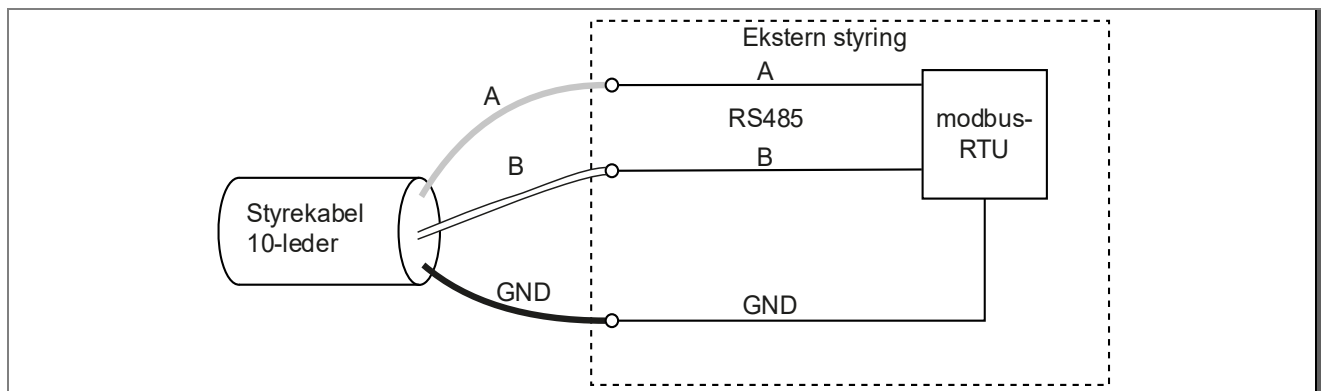

Konfiguration af pumpen (se "Betjening" på side 106)

Ekstern styring (inputs)	<i>E b u S</i>	Digital In (potentialfri)
Stop-kontakt	<i>0 n o t</i>	Ingen stop-kontakt

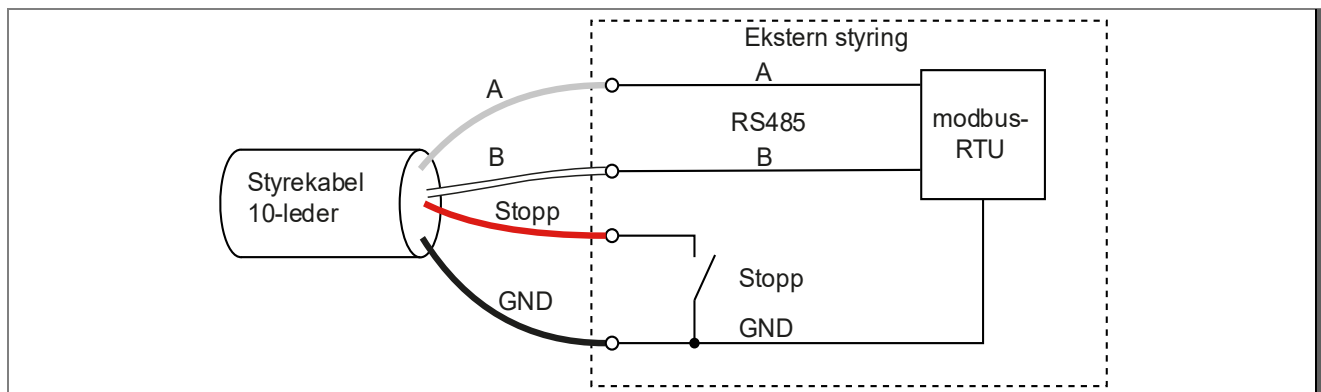

Konfiguration af pumpen (se "Betjening" på side 106)

Ekstern styring (inputs)	<i>E b u S</i>	Digital In (potentialfri)
Stop-kontakt	<i>0 c l</i>	Sluttekontakt (NO) til at stoppe

Modbus Parameter

RW = read write

RO = read only

Data Bits	8
Parity	none
Stop Bits	1

Parameter No.	Name	Attr.	Min.	Max.	Unit	Description
40001	Start / Stop	RW	0	1		This register is edge controlled 0 --> 1 start 1 --> 0 stop
40004	Actual Speed Filtered	RO			min ⁻¹	Real speed
40005	Target Speed	RW	600	3000	min ⁻¹	Set target speed
40006	Error	RO				
40016	Real Power Mains	RO			W	Power consumption
40061	Reference Power Percent	RW	5	100	%	Set target power
40063	Motion Control Mode	RW	0	1		Motion control mode. 0 -----> speed mode. 1 -----> power mode.

Oversigt over mulige drifts- og fejlmeddelelser

Hvis der er opstået en fejl, slukkes motoren permanent, og der vises en fejlmeddelelse. Undtagelse: "Underspænding" ved udfald eller frakobling af netforsyningen. Ved denne fejl starter drevet ved næste tilkobling af netspænding (mindste spænding er nået).

Hvis der opstår en fejl, skal spændingstilførslen til anlægget afbrydes. Se kapitel "Fejl" i den originale betjeningsvejledning "Normal- og selvindsugende pumper med/uden kunststoflanterne-udførelse (AK)".

Fejl-nr.	Beskrivelse
Err 1	Underspænding Mellemkreds
Err 2	Overspænding Mellemkreds
Err 3	Netspænding for lav / for høj
Err 4	Temperatur på effektelektronikken for høj
Err 5	Overtemperatur Motor
Err 7	Overstrøm Elektronik
Err 10	Strømmåling fejlbehæftet
Err 20	Afbrydelse ved start, overbelastning
Err 64	Kortslutning Elektronik
Err 97	Samtidig forekomst af flere fejl
Err 98	Forbindelse til betjeningsdel fejlbehæftet
OLoAd	Overbelastning/overtemperatur motor

Følgende oversigter vedrører de andre gældende dokumenter!

Demontering/montering af dæksel/ indsugningsfilter

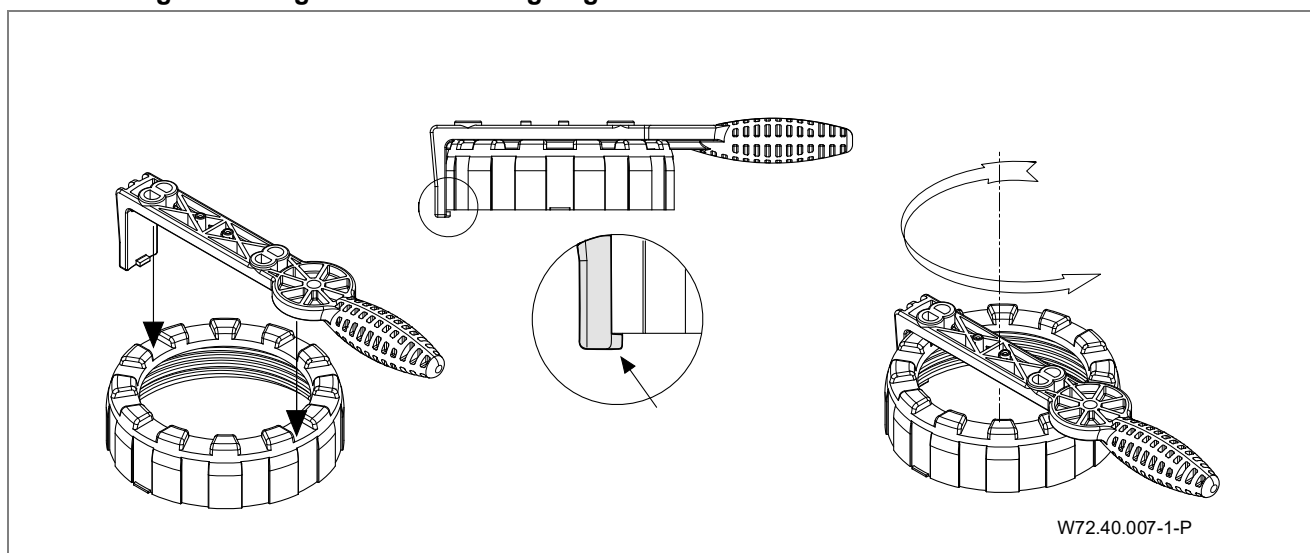

UKCA Declaration of Conformity

Herewith we declare that the pump unit

BADU Gamma Eco VS

Applied standard in particular:

BS EN 60335-1:2012 + A11:2014 + A13:2017 + A1:2019 + A2:2019 + A14:2019

Household and similar electrical appliances

BS EN 60335-2-41:2003 +A1:2004+A2:2010

Household and similar electrical appliances: Pumps

BS EN 61800-3:2012

Adjustable speed electrical power drive systems

BS EN 61000-3-2:2015-03

EMC: Limits for harmonic current emissions

BS EN 61000-4-2 /3/5/6/11/13/28 EMV / EMC

BS EN ISO 12100

Safety of machinery

UKCA Authorised Representative

Comply Express Ltd
Unit C2 Coalport House
Stafford Park 1
Telford, TF3 3BD
UK



i.V. Sebastian Watolla
Technical director



Armin Herger
Managing Director

91233 Neunkirchen am Sand, 14.08.2025

SPECK X

SPECK Pumpen Verkaufsgesellschaft GmbH
Hauptstraße 3, 91233 Neunkirchen am Sand, Germany

EG-Konformitätserklärung

EC declaration of conformity | Déclaration CE de conformité | EG-verklaring van overeenstemming | Dichiarazione CE di conformità | Declaración de conformidad | EU-vaatimustenmukaisuusvakuutus | EG-deklaration om överensstämmelse | EF-samsvarserklæring | EF-overensstemmelseserklæring

Hiermit erklären wir, dass das Pumpenaggregat/Maschine

Hereby we declare that the pump unit | Par la présente, nous déclarons que l'agrégat moteur-pompe | Hiermee verklaren wij, dat het pompaggregat | Con la presente si dichiara, che la il gruppo pompa/la macchina | Por la presente declaramos que la unidad de bomba | Täten vakuutamme, että tämä pumppulaite/kone | Härmed tillkännager vi att pumpaggregatet/maskinen | Vi erklærer med dette at pumpeaggregatet/maskinen | Hermed erklærer vi, at pumpeaggregatet/maskinen

Baureihe

Series | Série | Serie | Serie | Serie | Mallisarja | Serie | Serie | Serie

BADU Gamma Eco VS

folgenden einschlägigen Bestimmungen entspricht:

is in accordance with the following standards: | correspond aux dispositions pertinentes suivantes: | in de door ons geleverde uitvoering voldoet aan de eisen van de in het vervolg genoemde bepalingen: | è conforme alle sequenti disposizioni pertinenti: | cumple las siguientes disposiciones pertinentes: | vastaa seuraavia asiaankuuluvia vaatimuksia: | oppfyller følgende tillåplige bestemmelser: | er i samsvar med følgende relevante forskrifter: | opfylder følgende gældende bestemmelser:

EG-Maschinenrichtlinie 2006/42/EG

EC-Machine directive 2006/42/EC | CE-Directives européennes 2006/42/CE | EG-Machinerichtlijn 2006/42/EG | CE-Direttiva Macchine 2006/42/CE | directiva europea de maquinaria 2006/42/CE | EU-konedirektiivi 2006/42/EY | EG-maskindirektivet 2006/42/EG | EU-maskindirektiv 2006/42/EF | EF-maskindirektiv 2006/42/EF

EMV-Richtlinie 2014/30/EU

EMC-Machine directive 2014/30/EU | Directives CE sur la compatibilité électromagnétique 2014/30/UE | Richtlijn 2014/30/EU | Direttiva di compatibilità elettromagnetica 2014/30/EU | directiva 2014/30/UE | EMC-direktiivi 2014/30/EU | EMC-direktivet 2014/30/EU | EMC-direktiv 2014/30/EU | EMC-direktiv 2014/30/EU

EG-Richtlinie 2012/19/EG (WEEE)

Directive 2012/19/EC (WEEE) | Directive CE 2012/19 (DEEE) | EG-Richtlijn 2012/19/EG (WEEE) | Direttiva 2012/19/CE (WEEE) | CE-Directiva 2012/19/EG (tratamiento de residuos de componentes de aparatos eléctricos y electrónicos y electrónicos en desuso) | EU-direktiivi 2012/19/EY (WEEE) | EG-direktivet 2012/19/EG (WEEE) | EU-direktiv 2012/19/EF (WEEE) | EF-direktiv 2012/19/EF (WEEE)

EG-Richtlinie 2011/65/EG (RoHS)

Directive 2011/65/EC (RoHS) | Directive CE 2011/65 (RoHS) | EG-Richtlijn 2011/65/EG (RoHS) | Direttiva 2011/65/CE (RoHS) | CE-Directiva 2011/65/EG (limitación de utilización de determinados productos peligrosos en aparatos eléctricos y electrónicos y electrónicos) | EU-direktiivi 2011/65/EY (RoHS) | EG-direktivet 2011/65/EG (RoHS) | EU-direktiv 2011/65/EF (RoHS) | EF-direktiv 2011/65/EF (RoHS)

Ökodesign-Richtlinie 2009/125/EG

Ecodesign Directive 2009/125/EC | Directive d'écoconception 2009/125/CE | Ecodesign-richtlijn 2009/125/EG | Direttiva sulla progettazione ecocompatibile 2009/125/CE | Directiva 2009/125/CE Ecodiseño | Ecodesign-direktiivi 2009/125/EY | Ekodesigndirektiv 2009/125/EG | Økodesign-direktivet 2009/125/EG | Rådets direktiv 2009/125/EF om krav til miljøvenligt design af energirelaterede produkter

Produktsicherheit 2023/988/EC

product safety 2023/988/EC | Sécurité des produits 2023/988/CE | Productveiligheid 2023/988/EG | Sicurezza del prodotto 2023/988/CE | Seguridad del producto 2023/988/CE | Tuoteturvallisuus 2023/988/EU | Produktsäkerhet 2023/988/EG | Produktsikkerhet 2023/988/EF | Produktsikkerhed 2023/988/EF

Angewendete harmonisierte Normen, insbesondere

According to the provisions of the harmonized standard for pumps in particular | Normes harmonisées appliquées, notamment | Gebruikte geharmoniseerde normen, in het bijzonder | Norme armonizzate applicate in particolare | Normas armonizadas aplicadas, especialmente | Sovelletut harmonisoidut standardit, erityisesti | Tillämpade harmoniserade normer, i synnerhet | Anvendte harmoniserede normer, særlig | Anvendte harmoniserede standarder, især

EN 60335-1:2012

EN 60335-2-41:2012

EN 61800-3:2012

EN 61000-4-2/3/5/6/11/13/28

EN 61000-3-2:2015

EN ISO 12100

i.V. Sebastian Watolla

Techn. Leiter | Technical director | Directeur technique | Technisch directeur | Direttore tecnico | Director técnico | Tekninen johtaja | Tekniskt ansvarig | Teknisk leder | Teknisk leder

Armin Herger

Geschäftsführer | Managing Director | Gérant | Bedrijfsleider | Amministratore | Gerente | Toimitusjohtaja | Geschäftsführer | Geschäftsführer | Geschäftsführer

91233 Neunkirchen am Sand, 14.08.2025

SPECK

SPECK Pumpen Verkaufsgesellschaft GmbH
Hauptstraße 3, 91233 Neunkirchen am Sand, Germany